

义务教育教科书
(五·四学制)

教师教学用书

中国历史

第二册



人民教育出版社 课程教材研究所
历史课程教材研究开发中心 编著

人民教育出版社
·北京·

主 编 叶小兵 许 斌

责任编辑 余桂元

封面设计 李宏庆

图书在版编目(CIP)数据

义务教育教科书(五·四学制)教师教学用书·中国历史·第二册 / 人民教育出版社课程教材研究所历史课程教材研究开发中心编著. —北京:人民教育出版社, 2018.8

ISBN 978-7-107-33105-3

I. ①义… II. ①人… III. ①中国史课—初中—教学参考资料 IV. ①G633

中国版本图书馆CIP数据核字(2018)第219332号

义务教育教科书(五·四学制)教师教学用书 中国历史 第二册

出版发行 人民教育出版社

(北京市海淀区中关村南大街17号院1号楼 邮编:100081)

网 址 <http://www.pep.com.cn>

经 销 全国新华书店

印 刷 ×××印刷厂

版 次 2018年8月第1版

印 次 年 月第 次印刷

开 本 787毫米×1092毫米 1/16

印 张 19.25

字 数 414千字

定 价 40.40元

版权所有·未经许可不得采用任何方式擅自复制或使用本产品任何部分·违者必究
如发现内容质量问题、印装质量问题,请与本社联系。电话:400-810-5788

编者的话

为配合教育部组织编写的《义务教育教科书（五·四学制）中国历史第二册》的使用，我们编写了这本教师教学用书。本书按时序、分单元依课编写，每课包括课标解读、教材分析、教学建议和案例、板书设计、问题解答、课堂活动与学业评价建议和教学资源。全书注重实用性，力图给一线教师的教学提供切实好用的教学建议、教学参考与教学资源。

各地一线教师在使用《义务教育教科书（五·四学制）中国历史第二册》时，可根据学生状况和自身条件，合理地参考本册教师教学用书，设计出符合自身特点的教学方案。

本书作者主要来自一线教师，部分来自科研院所、师范大学和各级教研机构，包括：丁洁琼、王小琼、王伶俐、王英姿、王艳香、甘长春、龙涛、师琴、汤穆、李红、李艳、李红勇、李忠勇、李琴江、杨岑、余春香、余桂元、张莉、张逸红、陈梅、陈化锋、范东升、周云、胡青静、胡国庆、袁杰、黄丹阳、常迺缓、韩敏、童绥宝、蒲莉萍、雷连华、熊国超、戴劲弓、瞿利红等。童绥宝、张逸红承担了部分书稿的统稿工作。

我们恳请使用本书的教师，对本书存在的缺点和错误给予批评指正，并提出宝贵的改进意见。

人民教育出版社 课程教材研究所
历史课程教材研究开发中心

2018年8月

人教版®

目录

第一单元 隋唐时期：繁荣与开放的时代	1
第1课 隋朝的统一与灭亡	2
第2课 从“贞观之治”到“开元盛世”	16
第3课 盛唐气象	32
第4课 唐朝的中外文化交流	52
第5课 安史之乱与唐朝衰亡	65
第二单元 辽宋夏金元时期：民族关系发展 和社会变化	78
第6课 北宋的政治	79
第7课 辽、西夏与北宋的并立	92
第8课 金与南宋的对峙	107
第9课 宋代经济的发展	119
第10课 蒙古族的兴起与元朝的建立	135
第11课 元朝的统治	148
第12课 宋元时期的都市和文化	160
第13课 宋元时期的科技与中外交通	173
第三单元 明清时期：统一多民族国家的 巩固与发展	187
第14课 明朝的统治	188

第15课	明朝的对外关系	200
第16课	明朝的科技、建筑与文学	213
第17课	明朝的灭亡	227
第18课	统一多民族国家的巩固和发展	240
第19课	清朝前期社会经济的发展	256
第20课	清朝君主专制的强化	268
第21课	清朝前期的文学艺术	283
第22课	活动课：中国传统节日的起源	295

人教版®

第一单元

隋唐时期：繁荣与开放的时代

本单元讲述的是隋唐五代时期的历史，起于581年，止于960年。隋唐是中国古代社会繁荣、国家强盛和统一多民族国家发展的重要时期，教科书从政治、经济、文化、民族关系和中外交往等方面进行了介绍。

政治上，国家统一，疆域辽阔，社会安定，政治清明，出现“贞观之治”和“开元盛世”的盛况。三省六部制、科举制形成，标志着中国古代政治制度的成熟。

经济上，精耕细作的农耕继续发展，新出现的耕作工具曲辕犁和灌溉工具筒车，推动农业经济进一步发展；手工业方面，丝织技术高超，制瓷业形成“南青北白”两大系统，出现新的陶器品种唐三彩；商业繁荣，水陆交通发达，贸易频繁，长安、洛阳、扬州、成都等成为闻名中外的大都会。

文化上，科举制度扩大了知识分子队伍，推动了文学艺术的繁荣与进步。

民族交往上，唐朝奉行开明的民族政策，各民族友好往来，民族交融进一步发展。

外交上，开放的外交政策和社会风气，使对外交往出现了前所未有的频繁局面。唐朝成为当时世界上最强大、最有影响力的国家。

安史之乱之后，唐朝由盛转衰，藩镇割据局面一直延续到五代十国时期，社会动荡不安。

人教版®

第1课

隋朝的统一与灭亡

一、课标解读

1. 内容标准

内容要点：知道隋朝的统一，了解科举取士制度的创建和大运河的开通。

认知提示：说明隋朝灭亡的原因，知道隋朝是一个有作为但很短命的王朝。

解读：隋朝上承南北朝、下启唐朝。在隋朝存在的30多年中，中国的政治、经济、军事、文化等各方面均有所发展，特别是隋朝创建了影响深远的科举制度，开通了举世闻名的大运河。隋朝的建立结束了数百年的分裂割据状态，开创了国家再度统一的新局面，为后世的繁荣奠定了基础。但很快，它因暴政而灭亡。

2. 教学目标

知识与能力：

了解隋的统一、开通大运河、开创科举取士制度和隋朝的灭亡等基本史实，思考和认识历史现象之间的内在联系；通过引导学生分析隋炀帝的功过，培养学生全面评价历史人物的能力。

过程与方法：

识读《隋朝大运河示意图》和相关历史材料，获取有效历史信息，正确评价大运河在历史上的作用；阅读相关材料，通过梳理、比较古代的选官制度，理解科举制创立的进步意义。

情感态度与价值观：

隋朝的统一，结束了三国两晋南北朝以来长期分裂的局面，促进了社会经济的发展；民族交融和国家的统一，是各族人民的共同要求；大运河的开通，显示了我国劳动人民的智慧和力量。

二、教材分析

1. 知识结构

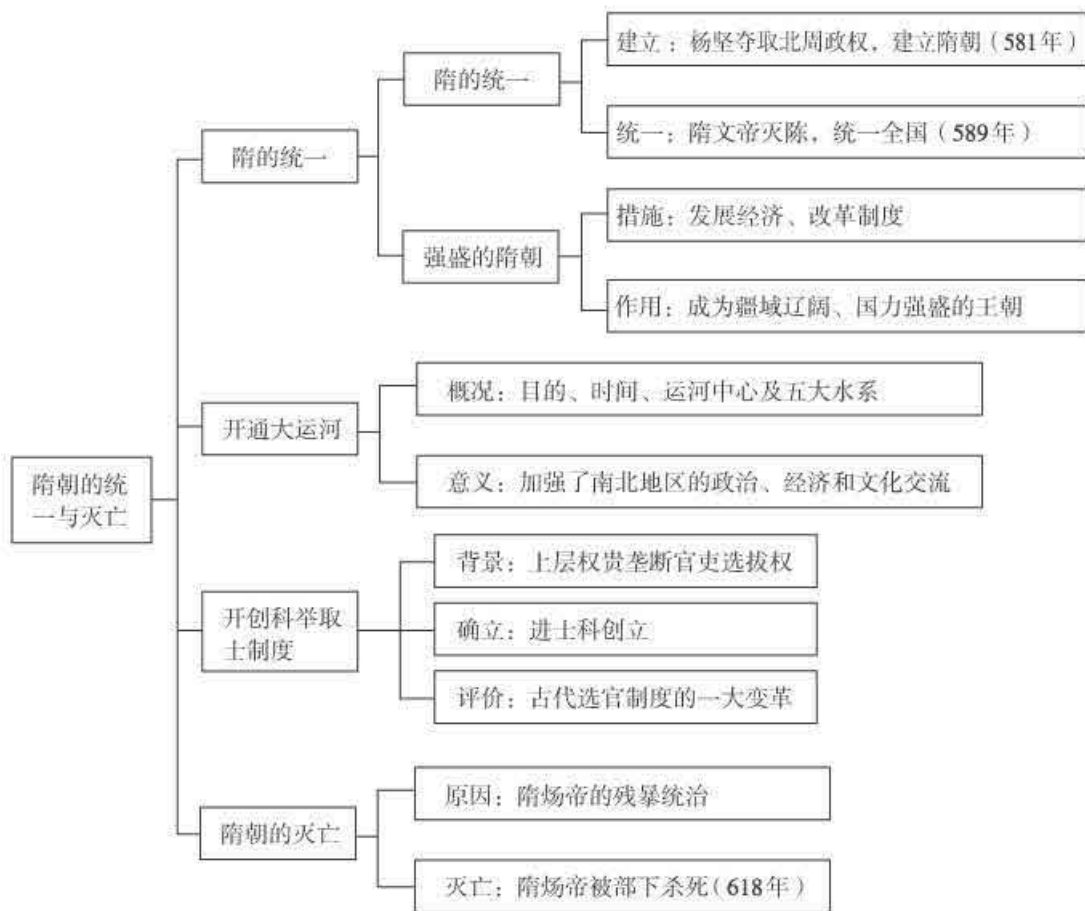

2. 教材内容的内在联系

本课包括隋的统一、开通大运河、开创科举取士制度以及隋朝的灭亡四个子目的内容。四部分内容以隋朝的兴衰为主要线索，中间插入隋朝所做的两件大事：大运河的开通与科举制度的开创。两者实际上讲的是隋朝的治理。学习这四部分内容，首先要了解隋朝建立前后中国分裂与统一的历史状况以及古代选官制度的发展变化。

从东汉末年开始，封建割据势力一直占有巨大优势。三国两晋南北朝时期，国家分裂，战乱频繁。这期间尽管出现过西晋统一全国、北魏与北周统一黄河流域，但或者时间短暂，或者只限于局部统一。589年，隋文帝结束长期分裂局面，再次实现国家统一。因此，隋的统一具有划时代意义，成为随后持续300多年统一局面的起点，为中国封建社会

进入鼎盛时期奠定了坚实基础。

在中国古代，地理环境是分裂出现的重要因素。中国大陆地势西高东低，大河一般自西向东流入大海，因此南北之间的交通甚为不便。秦朝时期修筑灵渠，将珠江流域与长江流域联系起来，而大运河将海河、黄河、淮河、长江和钱塘江连在一起。这样，中国长城以南几大水系全部连接起来，不仅促进了南北经济文化交流，也有利于维系国家统一。

官吏制度是政治制度的重要组成部分。为了广泛搜罗人才，汉朝通过察举制由下而上推荐人才为官。三国两晋南北朝时期的重要选官制度是九品中正制，它以门第家世来选官，有才学但出身低微的人很难到中央和地方出任高官。随着世家大族的没落，依靠门第选官的九品中正制已无法继续下去。隋朝建立以后，隋文帝废除九品中正制，通过考试方式把普通地主吸收到政权中来；隋炀帝时，政府开始设立进士科，科举制形成。这一制度为后世历朝沿用，影响深远，成为国家兴盛的基石。

3. 本课突破点

【隋的统一】

隋的统一是本课的重点内容，教材是从隋的统一和隋的强盛两大方面进行叙述的。

在隋的统一这部分内容中，教师应该重点讲授统一的意义。教学中，教师可以联系三国两晋南北朝时期的国家分裂局面加以说明，让学生明确隋朝统一最重大的意义就在于它是统一国家的重建。

隋朝巩固统治的措施涉及面广，教师可以利用教材中的《含嘉仓示意图》说明隋朝的繁盛，由此倒叙，略微交代隋朝的统治措施。

【开通大运河】

大运河是隋朝留给后世的重要遗产，教材只是进行了简单介绍。建议教师从大运河被列入《世界遗产名录》出发，利用各种资料和信息，把开通大运河的主观意图、历史作用与现实价值讲清楚；然后结合地图了解大运河的走向与概貌，让学生在直观感受的基础上，认识大运河的开通对促进南北经济文化的交流和发展，对维护和加强政治上的统一，所具有的历史意义和现实意义。

【开创科举取士制度】

科举制度是本课的重点，也是难点。教材从背景、创立和评价三方面讲述了科举制度。

学生在学习本部分内容时，对科举制确立的过程容易理解，但要理解科举选官制度出现的原因与意义还有一定难度。为了帮助学生理解，教师可以先交代九品中正制，再借用表格，比较九品中正制和科举制度，分析其差异，从而理解推行科举制度的原因和进步意义。

选官制度	选官依据	用官方法	影响
九品中正制	门第高低	按门第高低授官	权贵垄断官吏选拔权
科举制度	学识高低	按才学高低授官	扩大了官吏选拔范围

科举制度在中国实行了约1300年，对中国和世界都产生了深远的影响。就中国而言，以考试成绩决定录用与否，在当时的社会条件下，是比较公平的。从当时的历史发展来看，它冲破了世家大族垄断仕途的局面，在加强中央集权、扩大选官范围、吸纳有才学者、促进社会阶层的流动以及推动教育发展等多个方面都有积极意义。在世界范围内，科举制度对西欧启蒙运动以及英国文官制度建设都有深远影响。当然，科举制度也有局限性。隋唐以后的历代统治者借此广泛吸纳人才，以维护封建统治秩序，控制天下士人的思想和行为。教学中，教师应该充分肯定科举制度的进步性，并突出它对维持相关朝代政局稳定的积极作用。

【隋朝的灭亡】

本部分以隋炀帝营建重大工程、三次东征等内容说明了隋炀帝的暴政，这种暴政激起农民起义，最后导致了隋朝的灭亡。

在教学时，可以将隋灭亡的原因分成直接原因和根本原因进行分析。隋炀帝统治时期苛暴的徭役、兵役，隋炀帝毫无节制地压迫劳动人民、抑制贵族地主，引起大规模的农民起义和地主反抗，这是隋政权灭亡的直接原因。隋朝是在中国经历长期分裂之后建立的统一王朝，外表强盛至极，但在大一统的躯壳下涌动着各种割据势力的暗流。统治阶级内部隐藏着不安定因素，统治基础很不稳固，这种缺陷是隋朝在强盛之际迅速走向灭亡的根本原因。

教学中，教师要充分利用教材中的《相关史事》和《材料研读》栏目，帮助学生理解隋灭亡的原因。

三、教学建议和案例

1. 关注现实，情景导入，实现历史与现实的有机结合

案例1 开通大运河

2014年6月22日，在卡塔尔多哈进行的第38届世界遗产大会宣布，中国大运河项目成功入选《世界遗产名录》，大运河成为我国第46个世界遗产项目。大运河开凿至今已有1400多年，是中华民族留给世界的宝贵遗产。这条大运河在经历了8年的申遗准备之后，终于迎来喜讯。

讲授大运河内容时，利用这篇新闻报道，设计一个学生活动：

如果你是中国大运河申遗代表团的成员，你将如何阐述理由以获得评审团的认可？教师在设计这个活动时，需要向学生说明申遗的京杭大运河与隋朝大运河的区别与联系。

2. 历史材料与生活用语有机结合，师生互动，客观评价科举制度，体会科举制度对现实生活的影响

案例2 开创科举取士制度

师：同学们看提示，猜古代的一种选官制度：

提示一：金榜题名

提示二：名落孙山

提示三：十年寒窗

提示四：连中三元

提示五：一举成名

生：科举制。

师：出示材料：

隋王朝废除了九品中正制，在地方设立州、县学。原有的秀才、明经两种科目，可由州县学的生徒“升进于朝”，进行考试；也可由诸州把人才举送中央，考试录用。隋炀帝时又添设了进士科。

——翦伯赞《中国史纲要》

师：依据材料并结合教材思考问题。九品中正制选才的标准是什么？科举制选才的标准又是什么？

生：前者是门第的高低，后者是考试成绩。

师：材料中，隋朝科举取士的主要科目有哪些？

生：秀才、明经和进士科。

师：结合材料，请同学们用最简单的一句话，说说什么是科举制。

生：科举制是分科考试、选拔官吏的制度。

师：科举选官有什么意义？

生：交流回答。

师：科举制是隋朝选官制度的一个变革。它抑制了门阀世族势力，扩大了官吏来源；提高了官员的文化素质；大大加强了中央集权，有利于政局的稳定；促进了社会阶层的流动；推动了教育的发展。

3. 运用历史材料，借鉴相关评论，尝试客观评价历史人物

案例3 隋朝的灭亡

出示两则材料：

材料一

炀帝此举，为其国促数年之祚（国运），而为后世开万世之利，可谓不仁而有功者矣。

——〔明〕于慎行《谷山笔塵》

材料二

隋大业三年（607年）和四年，炀帝两次派朱宽到流求。大业六年（610年），又派陈棱、张镇周带万人前去。他们从义安（广东潮州）出发，经高华屿（澎湖花屿）、龟楚屿（奎壁屿）到达流求。流求人看见船舰，以为他们是商人，都去做买卖……

——翦伯赞《中国史纲要》

（1）材料一评价了哪一历史事件？你是否同意作者的观点？

（2）材料二记载了什么活动？说说这一活动的意义。

（3）结合以上史实，评价隋炀帝。

四、板书设计

第1课 隋朝的统一与灭亡

一、隋的统一

1. 隋的统一：杨坚建立隋朝（581年）

隋文帝统一全国（589年）

2. 强盛的隋朝：发展经济、改革制度

二、开通大运河

1. 目的：加强南北交通，巩固隋朝统治

2. 概况：沟通五大水系

3. 意义：加强了南北地区政治、经济和文化交流

三、开创科举取士制度

1. 背景：上层权贵垄断官吏选拔权

2. 过程：隋文帝初步建立通过考试选拔人才的制度

隋炀帝创立进士科，正式确立科举制度

3. 评价：古代选官制度的一大变革

四、隋朝的灭亡

1. 原因：隋炀帝的残暴统治

2. 灭亡：隋炀帝被部下杀死（618年）

五、问题解答

1. 问题思考

想一想：科举制与前朝选官制度有什么重大不同？

科举制选拔官吏的依据不再是家族名望，而是考试成绩，选拔官吏的权力也从地方集中到中央。

2. 材料研读

想一想：为什么会出现这样的状况？

隋炀帝征发大批劳动力营建东都洛阳，开通大运河，修筑长城和驰道，还多次巡游、三次东征，这一系列的徭役和兵役耗费人力、财力无数，影响正常生产活动，严重破坏了社会生产力，导致了这种状况的出现。

3. 课后活动

(1) 想一想：科举制度的确立对当时的社会产生了什么影响？

科举制度打破了门第的限制，给一般的知识分子提供了做官参政的机会；促进了社会阶层的流动，同时也推动了教育的发展；选拔官吏的权力从地方集中到中央，加强了中央集权。

(2) 议一议：隋炀帝为什么会落得如此下场？隋朝速亡的原因是什么？

隋炀帝好大喜功，不恤民力，又纵情享乐，奢侈无度，致使民不聊生，社会矛盾激化，最后在农民起义中被部下在江都杀死。

隋炀帝的残暴统治是隋朝速亡的主要原因。

(3) 请查阅资料，并对照右图，分析赵州桥的特点。

这是一道开放题，既可以从科学性方面寻找特点，也可以从实用性、艺术性方面分析特点。

六、课堂活动与学业评价建议

1. 课堂活动建议

新课讲完后，教师可以设计一个小活动，让学生结合所学知识对秦、隋两朝的治乱兴亡进行比较，通过探究两朝的相似之处，归纳王朝兴衰的表现和原因。

比较项	秦朝	隋朝
统治的时间	二世而亡（十几年）	二世而亡（三十几年）
统一的意义	结束了春秋、战国500多年的分裂割据局面，实现统一	结束了东汉末年以来300多年的分裂割据局面，实现统一

续表

比较项	秦朝	隋朝
制度的创新	创立君主专制中央集权制度	创立科举制
边疆的管理	对南方越族地区的管辖和开发,打败匈奴,夺取河套地区	派人三赴流求
伟大工程的兴修	万里长城、灵渠	大运河
灭亡的原因	暴政	暴政
对后朝的影响	为继之而来的西汉王朝提供了借鉴,西汉初期实行宽松政策,出现“文景之治”及后来汉武帝大一统的盛世局面	为继之而来的唐朝提供了借鉴,唐朝前期的几位君主励精图治,出现“贞观之治”和“开元盛世”

2. 学业评价建议

评价目标: 学生动手制作表格,完成比较归纳,厘清秦、隋两朝治乱兴亡的相关知识,进而探究历史现象背后的本质。

评价方法: 学生评价和教师点评相结合。

评价过程: 学生可以以个人或小组为单位,在规定的时间内完成表格,教师根据个人或各组的表现进行评价。

评价总结: 评价一方面要看学生是否掌握制作表格的基本要素,是否具备利用表格对历史知识进行归纳比较的能力;另一方面要看学生是否具备对历史现象进行概括的能力,尤其是透过现象探究本质的能力。评价应着重肯定学生的闪光点,注意过程性评价和发展性评价相结合。

七、教学资源

1. 资料与注释

隋文帝杨坚

杨坚(541—604年),隋朝开国皇帝。他的父亲杨忠辅佐宇文泰建立北周,位至柱国、大司空,被封为隋国公。杨坚承继父爵,历任北周要职,女儿为北周宣帝皇后。580年,宣帝病死,年仅8岁的静帝即位,身为大丞相的杨坚辅佐幼主。581年,杨坚代周称帝,国号隋,改元开皇。隋文帝志向远大,统一南北,结束了中国长时间的分裂局面。隋文帝勤于政事,在其统治期间,进行了一系列社会改革,涉及政治、经济和军事,人民安居乐业,社会经济得到很大发展,国家呈现一派欣欣向荣的局面。隋文帝有五子,长子杨勇,次子杨广。杨勇在政治斗争中败于杨广,被废为庶人。604年,病中的隋文帝在杨广、杨素控制下猝然死去。

隋朝粮仓及漕运

材料

隋文帝开皇三年，以京师仓廩尚虚，议为水旱之备，诏于蒲、陕、虢、熊、伊、洛、郑、怀、邵、卫、汴、许、汝等水次十三州，置募运米丁；又于卫州置黎阳仓，洛州置河阳仓，陕州置常平仓，华州置广通仓，转相灌注。漕关东^①及汾、晋之粟，以给京师。又遣仓部侍郎^②韦瓌向蒲、陕以东募人能于洛阳运米四十石，经底柱^③之险，达于常平者，免其征戍。其后以渭水多沙，流有深浅，漕者苦之。

——〔唐〕杜佑《通典》卷一〇《食货十·漕运》

【注释】①关东：函谷关以东地区，称为“关东”。②仓部侍郎：官名。③底柱：山名，在三门峡黄河急流中，形状如柱。现已被炸毁。

【解读】隋朝统治者为了满足京师的粮食需求，防备水旱之灾，加强了漕运，修建了大量粮仓。到了隋文帝末年，储备的粮食可供五六十年的需要。

大运河的修建

材料一

炀帝大业元年，发河南诸郡男女百余万，开通济渠，自西苑引谷、洛水达于河，又引河通于淮海，自是天下利于转输。四年，又发河北诸郡百余万众，开永济渠，引沁水南达于河，北通涿郡。自是丁男不供，始以妇人从役。

——〔唐〕杜佑《通典》卷一〇《食货十·漕运》

材料二

隋炀帝大业元年更令开导（汴渠），名通济渠，自洛阳西苑引谷、洛水达于河，自板渚引河入汴口，又从大梁之东引汴水入于泗，达于淮，自江都宫入于海。亦谓之御河，河畔筑御道，树之以柳，炀帝巡幸，乘龙舟而往江都。自扬、益、湘南至交、广、闽中等州，公家运漕，私行商旅，舳舻相继。隋氏作之虽劳，后代实受其利焉。

——〔唐〕李吉甫《元和郡县图志》卷五《河南道一·河阴县》

【注释】①骁（xiāo）卫大将军：骁卫即骁骑卫，十二卫之一，大将军总府事。

【解读】隋朝大运河是在605—610年修建的，长2 700多千米，总共分为四段，自北而南依次为永济渠、通济渠、邗沟以及江南河，连接了海河、黄河、淮河、长江、钱塘江，把黄河中下游地区与长江中下游地区连为一体。大运河的修建，使得隋朝统治者能够把南方的粮食物资运送到长安、洛阳，解决了这些地区的粮食需求，而且为北方边境提供了足够的战略物资；同时，也使得南北经济的联系更加紧密，有利于南北社会经济文化的交流、融合。

进士科

材料一

自后周以降，选无清浊^①。初卢恺摄吏部尚书，与侍郎薛道衡、陆彦师等，甄别物类，颇为清简，而谮愬^②纷纭，恺及道衡皆除名。……炀帝始建进士科。又制，百官不得计考增级，其功德行能有昭然者乃擢之。大业三年，始置吏部侍郎一人，分掌尚书职事。时武夫参选，多授文职。大业八年，诏曰：“顷自班朝治人，乃由勋叙，拔之行阵，起自勇夫，蠹政害人，寔由于此。自今以后，诸授勋官^③者，并不得因授文职。”

——〔唐〕杜佑《通典》卷一四《选举二·历代制中》

材料二

往者州唯置纲纪，郡置守丞，县唯令而已。其所具僚^④，则长官自辟^⑤，受诏赴任，每州不过数十。今则不然，大小之官，悉由吏部，纤介之迹，皆属考功……

——〔唐〕魏征等《隋书》卷七五《儒林传·刘炫》

【注释】①清浊：清特指士族，浊特指庶族。②谮愬：谗毁攻讦。③勋官：授予官员的誉称。④僚：幕僚。⑤自辟：个人选聘。

【解读】魏晋南北朝时期，官员的选取只看门第，不注重才能，只有世家大族的子弟才能进入仕途，一般老百姓的子弟无法进入各级行政机构，社会阶层的流动被严格控制。隋朝开创科举制度，初步确立了通过考试选取人才的制度，为社会阶层的流动提供了可能。

隋炀帝暴政

材料一

炀帝大业五年，户八百九十万七千五百三十六，口四千六百万九千九百五十六，此隋之极盛也。承其全实，遂恣荒淫。登极之初，即建洛邑，每月役丁二百万人。导洛至河及淮，又引沁水达河北，通涿郡，筑长城东西千余里，皆征百万余人。丁男不充，以妇人兼，役而死者大半。及亲征吐谷浑，驻军青海，遇雨雪，士卒死者十二三。又三驾东征辽泽，皆兴百余万众，馈运^①者倍之。又逆征^②数年之赋，穷侈极奢，举天下之人，十分九为盗贼。身丧国灭，实自取之，盖资我唐之速有天下也。

——〔唐〕杜佑《通典》卷七《食货七·历代盛衰户口》

材料二

大业初，炀帝潜^③有取辽东之意，遣（元）弘嗣往东莱海口监造船。诸州役丁苦其捶楚^④，官人督役，昼夜立于水中，略不敢息，自腰以下，无不生蛆，死者十三四。

——〔唐〕魏征等《隋书》卷七四《酷吏传·元弘嗣》

材料三

又造龙舟凤艫，黄龙赤舰，楼船篋舫。募诸水工，谓之殿脚，衣锦行滕，执青丝缆挽船，以幸江都。帝御龙舟，文武官五品以上给楼船，九品以上给黄篋舫，舳舻相接，二百

余里。所经州县，并令供顿，献食丰办者，加官爵，阙乏者，谪至死。又盛修车舆辇辂，旌旗羽仪之饰。课天下州县，凡骨角齿牙，皮革毛羽，可饰器用，堪为黻黻^⑤者，皆责焉。征发仓卒，朝命夕办，百姓求捕，网罟遍野，水陆禽兽殆尽，犹不能给，而买于豪富蓄积之家，其价腾踊。

——〔唐〕魏征等《隋书》卷二四《食货志》

【注释】①馈运：运送粮食。②征：征收。③潜：隐藏，秘密。④捶楚：鞭打。⑤黻黻（chǔ ěr）：羽毛饰物。

【解读】隋炀帝的残暴统治主要体现在三个方面。一是滥用民力，大兴土木工程。材料一和材料三中提及隋朝营建东都、修筑宫殿以及修建长城，征发大量老百姓服役。二是好大喜功，巡幸游玩。材料三提及隋炀帝巡幸期间，花费巨大，为此不得不多征收赋税。三是穷兵黩武，连年用兵。材料一和材料二提及为了征伐吐谷浑以及高丽，使用大量民力运送粮食、制造船只。总之，隋炀帝的残暴统治耗费了巨大的财力物力，加重了老百姓的负担，致使民众骨肉分离，民不聊生。

隋末农民起义

隋炀帝残暴的统治，使得民不聊生，人民纷纷反抗。大业七年（611年），隋炀帝下诏攻打高丽，山东、河北一带是攻打高丽的后方基地，老百姓负担沉重。山东邹平人王薄率众首先在长白山起义，作《无向辽东浪死歌》。农民起义势如燎原之火，迅速燃遍全国，至616年，起义军达百余支，参加人数有几百万。其中，以瓦岗军最为著名。611年，瓦岗军在河南瓦岗起义，领导人为翟让。616年，李密参加瓦岗军。他长于谋略，提出“诛灭暴隋”，说服附近的起义军归服瓦岗军。617年年初，瓦岗军夺取隋朝粮仓兴洛仓，获取大量粮食，分发给百姓。老百姓纷纷响应瓦岗军，河北、河南一带的起义军归顺瓦岗军。617年，瓦岗军围逼东都，后大败隋军。河北、中原和江淮广大地区都被起义军占领。隋炀帝派王世充救援东都，瓦岗军与隋军相持在东都城下，隋朝的残余势力被分割包围在若干地区，隋王朝陷于土崩瓦解的境地。但由于内部的矛盾以及军事战略上的失误，起义军最终坐失良机，没有彻底击溃隋军。

2. 图画说明

含嘉仓示意图

教材里的示意图，是含嘉仓一个粮窖的结构剖面。含嘉仓始建于隋大业年间，唐代不断修筑、扩建，成为当时大型官仓之一。它紧靠今洛阳老城区的北侧，东西宽600余米，南北长700余米。这些粮窖口大底小，中部呈弧形外鼓的圆缸形，窖底和窖壁都经过防潮处理，窖顶为圆锥形。这些仓窖防潮、密封，温度又低，能很好地保存粮食。其中一个窖里，存有北宋时放进去的25万千克谷子，截至1969年考古发现时大都颗粒完整。洛阳含嘉仓的发现，为研究隋唐时期的储粮制度和大型粮窖结构，提供了重要的实物资料。

隋朝士兵俑

这件彩绘陶制武士俑，是陕西西安郭家滩罗达墓1982年出土的明器，高27.1厘米，长20.5厘米。武士头戴尖顶兜鍪（头盔），身穿明光铠，下身着战裙，脚蹬长筒靴，坐骑披挂铠甲，一派重装骑兵形象。这种重装骑兵，是隋朝军队的主力。隋炀帝进攻高丽。

赵州桥

赵州桥，原名安济桥，架设于今河北赵县城南的洨河上。赵县古称赵州，故桥名为赵州桥，当地俗称大石桥。赵州桥长50.82米，宽9.6米，石拱跨度37.37米，南北桥台深5米。石桥的地基没有打桩，只是在天然沙土地基上，铺设了5层石板作为基座，桥身架在基座上。大拱两端上方，各有两个小拱，这既减轻了桥身的重量，又能在洪涝时从小拱排水，减弱激流对桥身的冲击。大跨度的桥拱，使得桥面舒展平缓，既便于车马、行人通行，又保障了排水功能。桥拱由28道独立拱石纵向并列砌筑而成。拱与拱之间，采取错缝拼砌，缝隙用石灰填充。拱石之间用腰铁相连，另外还有九道铁梁横贯拱背，以增强桥身的耐久性。桥面两侧的栏板，上面雕刻着龙形花纹。这些雕龙姿态活泼，若飞若动，所用刀法古朴苍劲。赵州桥结构科学，坚固耐用，防洪省料，造型美观，在中国乃至世界桥梁史上占有重要地位。但是，它的设计者在当时并没有受到重视。直到赵州桥建成100多年后的唐朝开元十三年（725年），通过中书令张嘉贞的《安济桥铭》，人们才知道安济桥即赵州桥由隋朝工匠李春设计建造。

3. 学术动态

对隋炀帝的评价

当代历史学家对隋炀帝的研究，可以分为三个阶段。

20世纪50年代到70年代末，大部分人持不必争论的态度，延续此前历代朝野对隋炀帝的恶评。在围绕为曹操翻案展开讨论的背景下，1959年，万绳楠发出不同声音。在《论隋炀帝》中，他从隋炀帝统一国家、巩固边防、开凿大运河、减轻农民负担、营建洛阳、定法律《大业律》、创立科举、发展中外关系等方面展开论述，认为隋炀帝不仅对我国统一与巩固有贡献，而且对我国社会经济、政治与文化的发展也有贡献，是一个很有才能和气魄的政治家、军事家与文学家。他认为，隋炀帝功大于过，历史上把隋炀帝斥为暴君是极为片面和无道理的。此文发表后，立即引起了争论，在20世纪60年代初期形成批驳万文、否定隋炀帝的第一次热潮。此后，争论沉寂了20多年。

20世纪70年代末到90年代上半期，学术研究逐步走上正轨，海内外研究出现了新的动态。美国学者芮沃寿、《剑桥中国隋唐史》作者杜希德、日本学者布目潮汎、中国台湾学者黄仁宇、中国香港学者杨永泉、大陆学者高敏等，纷纷发表评论，认为不能以“末代昏君”论定隋炀帝，也不能以胜败定功过。

20世纪90年代后半期至今，越来越多的学者加入了讨论，举办了多场专门的研讨会，

涌现出上百篇论文，十几部专著。长篇历史小说、影视文学作品迭出，异彩纷呈。有学者疾呼“愿天下人还他个公道”，希望更多地从正面、积极的角度重新评价隋炀帝。20世纪80年代以前的讨论可以分为功微罪重派、功过比较派、功大于过派，随着时代的变迁，开始回归学术的本意。随着对历史人物认识的深化，以及对隋唐历史的深入探讨，学界对隋炀帝的评价，脱离了非此即彼、功过分成、暴君明君之争的固定模式，更加理性、客观和科学，涉及的领域更广泛。

对大运河的评价

隋炀帝大规模开凿运河，首先，是政治及军事的需要。隋统治集团——关陇集团根据地在关中，故军事、政治中心都在关中。完成统一大业后，开凿运河和兴建东都洛阳，目的都是将政治、军事基地向东向南伸展，通过建立交通线，加强对北齐故地关东地区和原陈朝统治的江南地区的有效控制。北到涿郡的永济渠的开凿，则是为了加强对东北地区的控制，以满足进攻高丽转输的需要。

其次，是经济的需要。魏晋以前，中国经济和政治的重心在北方，特别是偏西北的关中地区。经汉末魏晋十六国动乱，北方受到严重破坏，而江南由于东晋南朝统治，北方人口南迁与当地劳动者的共同开发，逐渐发展成为中国重要经济区（主要是荆襄及长江下游）。隋统一后，关中地区经济虽然有一定的恢复，但庞大的军队及官僚机构所需的粮食需要江淮地区供应。另外，河北地区也是当时主要经济区，建设东都，使洛阳成为关中军事、政治中心与关东经济区及江南经济区的联络中心和枢纽，可缩短运输路线。水运比陆运便利和节省，中国的天然河流多是东西流向，因此，纵贯南北的大运河的开凿就十分必要。

随着南方经济的发展和经济重心的逐渐南移，南北经济交流成为当时迫切需要，运河的开凿客观上符合这种需要。运河的开凿，不仅沟通了五大水系，也把都城长安、东都洛阳以及五大水系流经的重要城市连接在一起。隋大运河作为南北大动脉，不仅有利于各地区的经济、文化交流，促进了运河沿岸地区和城市的经济发展，也起到维护统一和加强中央集权的作用，是中国历史上和世界运河史上的伟大工程。

4. 参考书目

白寿彝总主编：《中国通史》第六卷，上海人民出版社1997年版。

《中国大百科全书·中国历史》，中国大百科全书出版社1994年版。

宁欣主编：《中国古代史》（下册），北京师范大学出版社2009年版。

胡戟等主编：《二十世纪唐研究》，中国社会科学出版社2002年版。

吴宗国：《隋唐五代简史》，福建人民出版社1998年版。

王仲荦：《隋唐五代史》，中华书局2007年版。

张岂之主编：《中国历史·隋唐辽宋金卷》，高等教育出版社2001年版。

韩昇：《隋文帝传》，人民出版社1998年版。

胡戟：《隋炀帝新传》，上海人民出版社1995年版。

袁刚：《隋炀帝传》，人民出版社2001年版。

人教版®

第2课

从“贞观之治”到“开元盛世”

一、课标解读

1. 内容标准

内容要点：知道唐太宗和“贞观之治”，知道唐玄宗和“开元盛世”，初步认识唐朝兴盛的原因。

认知提示：认识唐朝前期的政策与唐朝走向强盛的关系。

解读：唐朝历史最重要的特征是繁盛与开放。以唐太宗为首的统治集团，在贞观年间推行、采取的一系列政治、经济、文化政策和措施，适应了当时的形势，在较短的时间里，把乱世变成了治世；武则天当政期间，采取了许多促进社会经济发展和巩固政权的措施，使唐朝社会经济持续发展；唐玄宗继位后励精图治，实施一系列改革，唐朝的国力前所未有的强大。从太宗贞观年间到玄宗开元年间，虽政局经历变动，但各项制度与政策基本延续下来，从而使社会经济长足发展，唐朝国力空前强盛。

2. 教学目标

知识与能力：

知道唐太宗和“贞观之治”、女皇帝武则天、唐玄宗治国的主要策略及“开元盛世”；结合史实，评价唐太宗。

过程与方法：

利用表格归纳唐太宗、武则天、唐玄宗治国的具体措施，比较他们治国方略的相似之处。

情感态度与价值观：

在评价历史人物的过程中，体会杰出人物对历史发展所起的推动作用和历史人物活动的丰富性。

二、教材分析

1. 知识结构

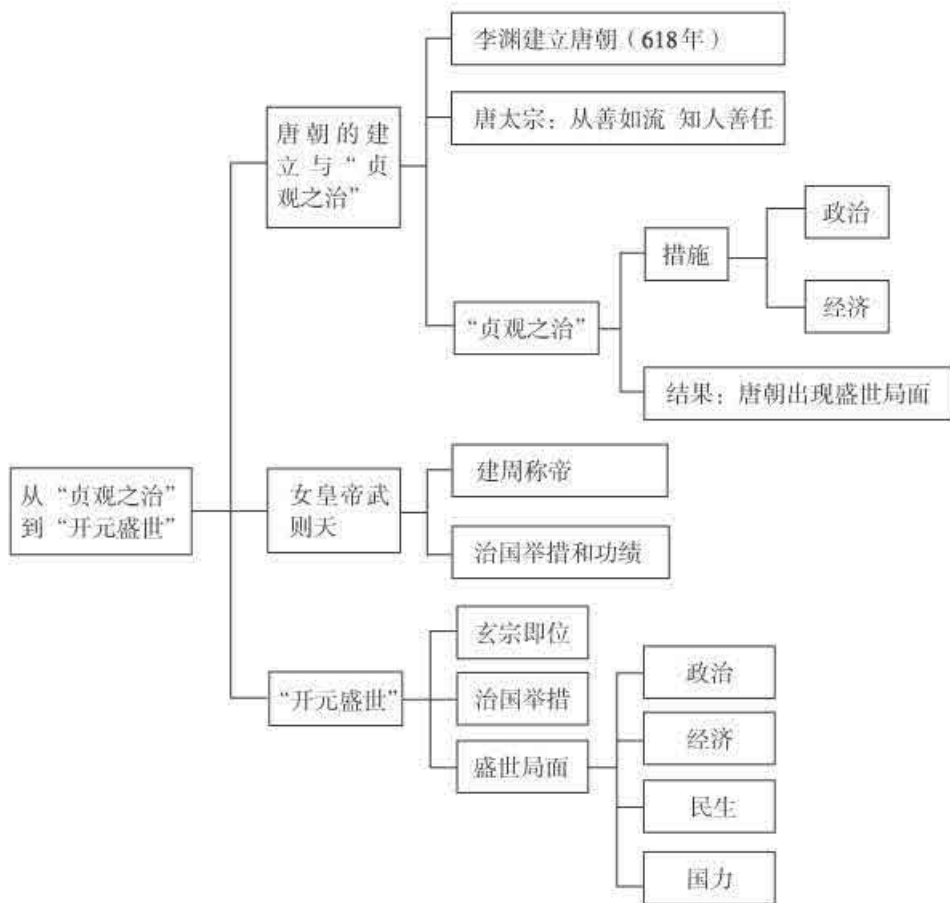

2. 教材内容的内在联系

本课主要学习三部分内容，即唐朝的建立与“贞观之治”、女皇帝武则天、“开元盛世”。三部分内容以时间为序，围绕唐朝走向盛世的过程展开。“贞观之治”开创了盛世局面，武则天统治上承“贞观”、下启“开元”，唐玄宗前期的一系列改革措施使唐朝进入全盛时期。学习这三部分内容，要了解唐太宗、武则天、唐玄宗即位之后国内面临的复杂问题，这样才能更好地理解各自采取的政策措施。

唐太宗即位之初，国家因隋末唐初大规模战争的破坏，人民流亡，土地荒芜，经济凋敝。从统治阶级内部来看，魏晋以来长期作为政权支柱的门阀士族势力大为削弱，庶族地主政治势力有所发展，各阶层、各集团之间的利益关系需要调整，需要尽快恢复统治秩

序，化解内部矛盾，发展社会经济，稳定民生。即位后，唐太宗特别注意总结隋炀帝败亡的历史教训，开展君臣论政，明确了以文治国的总方针和以民为本的治国思想，采取一系列有效措施，使社会经济得以迅速恢复，打下了大唐盛世的基础。

武则天统治时期，庶族地主势力上升，士族地主势力逐渐没落，朝廷中士庶矛盾尖锐。武则天一方面抑制士族，另一方面大力发展科举制，笼络庶族地主，扩大统治基础，同时重视农业生产。她统治时期，社会经济得以持续发展，史称有“贞观遗风”。

武则天统治时期，也存在许多问题，唐朝宫廷出现政权之争，政局动荡，官僚集团膨胀，吏治混乱。唐玄宗登基之后，针对时弊，进行了改革：整顿吏治，调整机构，提高行政效能；加强财政管理，改革漕运，积极发展农业生产；注重文教。由于采取了这些措施，唐玄宗统治前期政治清明、社会安定、经济繁荣，国力达到前所未有的强大，唐朝进入鼎盛时期。

3. 本课突破点

【唐朝的建立与“贞观之治”】

唐朝的建立与“贞观之治”，既是本课的重点，也是本课的难点。教材是从唐朝建立与李世民即位、唐太宗治国策略与革新措施及其开创的治世局面三个方面进行叙述的。

唐朝建立与李世民即位这一部分，教材叙述简略，让学生了解隋亡唐继的基本史实即可。

对唐太宗治国思想与策略的认识，是学生理解的难点。教师可充分利用教材中《材料研读》和《知识拓展》内容，通过君臣论政活动，引导学生从两个方面思考：一是隋朝短命而亡的原因，二是唐太宗从中吸取的经验教训和确立的治国思想。针对当时的政治经济形势，唐太宗确立了以文治国的总方针和以民为本的治国思想，这是贞观时期文治武功的关键。

贞观时期革新的措施，可引导学生在阅读教材以及《唐朝前期疆域和边疆各族的分布图（669年）》的基础上，以表格形式分类整理出来。

措施	政治方面	
	经济方面	
结果		

何谓“治世”，教师可作解释，通常可以从政治、经济、文化、社会、国家实力等方面的发展状况来说明。

讲到这里，教师可以要求学生设计表格，列出秦始皇、汉武帝与唐太宗的历史功过，并作适当点评。

【女皇帝武则天】

女皇帝武则天是从“贞观之治”到“开元盛世”中的一个重要节点。教材从武则天当政期间采取的一系列措施及其对历史发展所作的贡献两个方面进行叙述。

武则天以太后身份中断唐朝正朔，建立武周政权，自立为皇帝，成为中国历史上唯一的女皇帝。武则天个人经历坎坷，教学中可适当补充关于她个人经历的资料，丰富其人物形象，也为学生课后活动作铺垫。

武则天统治时期所采取的措施，可同贞观时期的革新措施一样，引导学生用表格的形式分类整理出来。同时，要注意利用教材中的《相关史事》，让学生体会武则天如何惜才。

武则天对历史发展的贡献，要明确两点：一是使社会经济持续发展；二是打败西突厥，控制了西北地区，击败吐蕃，夺取了安西四镇，使唐朝的影响力达到天山一带，边疆得到巩固和开拓。这些为“开元盛世”的到来奠定了基础。

【“开元盛世”】

“开元盛世”是本课另一重点。教材主要从唐玄宗登基以后实行的一系列改革措施和他开创的盛世局面两个方面展开叙述。

唐玄宗登基以后实行的一系列改革措施，也可同贞观时期的革新措施一样，引导学生设计表格，分类整理出来。同时，要注意利用教材中的《相关史事》，让学生体会唐玄宗是怎样整顿吏治的。

唐玄宗时期的鼎盛局面，要注意引导学生从两个方面把握。一是唐玄宗前期鼎盛局面，具体表现为政治稳定、经济繁荣、民众生活安定、国力空前强大，这一内容在下一课会具体呈现，教师不必过多阐述，只要为下一课作好铺垫即可；二是这种鼎盛局面是唐太宗贞观以来盛世局面的继承与发展。

三、教学建议和案例

1. 利用已有知识，巧妙衔接

案例1 问题过渡

讲完唐朝的建立后，教师在屏幕上打出唐太宗的一段名言：“以铜为鉴，可以正衣冠；以人为鉴，可以知得失。”接下来组织学生朗读。

师：这段话是谁说的？

生：唐太宗。

师：哪个同学能够解释一下这段话的意思？

生：……

师：唐太宗说这段话，既是用来提醒自己与当朝为政的官员，也是为了警示后人。唐太宗时刻提醒自己以古为镜、以人为镜，开创了唐朝的盛世局面。那么，他是怎

样以古为镜和以人为镜的呢？由此过渡到“贞观之治”的教学。

2. 列表归纳史实，比较提炼认知

案例2 “贞观之治”、贞观遗风与“开元盛世”

(1) 教师提供表格样式（或学案），学生按课堂教学进度完成下列表格：

内容 项目	皇帝		
	唐太宗	武则天	唐玄宗
政治	完善三省六部制；减省刑罚	打击敌对官僚贵族	整顿吏治，裁减冗员
经济	减轻人民劳役负担；鼓励发展农业生产	继续推行减轻人民负担的政策措施	发展经济，改革税制
用人	增加科举考试科目；严格考查各级官吏的政绩	大力发展科举制，创立殿试制度，不拘一格选拔人才	重用贤能；重视官吏考核
形成局面	“贞观之治”	贞观遗风	“开元盛世”

此表格可贯穿本课整个教学过程。学生完成此表后，也就基本掌握了本课重点内容，从而为第二步比较、提炼认知打下基础。

(2) 提出问题：三位皇帝治国策略有哪些相似之处？你认为要使国家繁盛，其中哪些做法值得借鉴？

如用人上：唐太宗和唐玄宗重用贤能，注重对官吏的考核；武则天则表现为不拘一格选拔人才。其中体现出来的治国之道是要注重人才的选拔、任用与考核。

如经济上：三位皇帝都注意减轻人民负担，着力发展经济。其中体现出来的治国之道是要以民为本，改善民生，使民富足。

3. 抓住学生兴趣点，充分利用课外资料展开教学

案例3 女皇帝武则天

中国历史上唯一的女皇帝武则天，学生课前应该略有所知，并且比较感兴趣。教学中，教师可抓住这一点，充分利用电视剧《大明宫词》、关于武则天的书籍读物等资料展开教学。教学中，教师可在课前布置学生搜集有关武则天的资料，或按案例1的方式学习完“女皇帝武则天”一目后，增补以下内容，提高学生学习兴趣，深化对历史人物的认识。

师：请同学们看《大明宫词》片段或武则天有关资料，用简短的话说出你所知道的武则天，并举例说明。

生：武则天是中国历史上唯一的女皇帝；她是一个心狠手辣的女皇帝；她是一个经历坎坷的女皇帝；她是一个多才多艺的女皇帝；她是一个有强烈权力欲望的女人……

师：简评、补充、完善学生的回答，并出示陵墓及无字碑图片。武则天死后，她的陵墓所立的石碑，未刻一个字，被称为“无字碑”。对此有几种说法：第一种说法认为，武则天龙立“无字碑”是用以夸耀自己，表示功高德大非文字所能表达；第二种说法认为，武则天立“无字碑”是因为自知罪孽深重，感到还是不写碑文为好；第三种说法认为，武则天是一个有自知之明的人，立“无字碑”是聪明之举，功过是非让后人去评说，这是最好的办法。你赞成哪一种说法？请说明你的理由。

生：思考、回答。

师：点评学生回答。追问学生，从历史发展角度，我们应该怎样正确评价女皇帝武则天。

生：思考、回答。

师：点评学生回答，并出示材料总结：

毛泽东的评价：武则天确实是个治国之才，她既有容人之量，又有识人之智，还有用人之术。郭沫若的评价：政启开元治宏贞观，芳流剑阁光被利州。宋庆龄的评价：武则天是封建时代杰出的女政治家。

武则天在位时期，她打击了旧士族势力，促进了经济发展，巩固了边疆；大力发展科举，重用人才，推动了文化的发展。因此，整体而言，武则天对历史发展作出了巨大贡献。

四、板书设计

第2课 从“贞观之治”到“开元盛世”

一、唐朝的建立与“贞观之治”

1. 唐朝的建立

2. 唐太宗治国策略

(1) 从善如流、知人善任

(2) 革新措施

3. “贞观之治”

二、女皇帝武则天

1. 建周称帝

2. 治国举措与功绩

三、“开元盛世”

1. 唐玄宗登基
2. 改革措施
3. “开元盛世”

五、问题解答

1. 材料研读

为什么唐太宗把君主和百姓的关系比喻成舟与水的关系？

唐太宗经历过隋末农民战争，认识到农民反抗是由赋役繁重、官吏贪求、饥寒切身引起的，只有轻徭薄赋，选用廉吏，使民衣食有余才能巩固统治。因此，他明确了以民为本的治国思想，把君主和百姓的关系比喻成舟与水的关系。

2. 问题思考

唐太宗吸取隋朝灭亡的教训，你认为从哪些方面能体现出来？

政治上，明确中央机构的职权和决策程序，提高行政效率，严格考核官吏；法律上，减省刑罚；经济上，减轻农民劳役负担，鼓励发展农业生产。

3. 课后活动

(1) 材料中所叙述的社会状况是怎样的？为什么会出现这样的状况？

粮食连年丰收，马牛成群遍布四野，住宅大门几个月不用关闭，米价便宜，反映了当时农业生产得到恢复和发展、社会秩序安定的状况。

唐太宗精心治理国家，勤于政事，采取了一系列革新措施，改革弊政，减轻人民负担，鼓励农业生产。因此，唐太宗统治时期，出现了材料中描述的状况。

(2) 说一说：诗中描绘了开元时期什么样的情景？

开元时期，人口众多，粮食丰盈，国库充实，百姓富足，整个社会欣欣向荣。

六、课堂活动与学业评价建议

1. 课堂活动建议

历史故事会：

本课三位历史人物性格鲜明。关于他们的历史故事或传说很多，可以布置学生根据已有的知识或课前查阅的相关资料，以小组为单位，每组分别讲述一则与唐太宗、武则天、唐玄宗有关的历史故事，进一步丰富三位君主的形象，引导学生归纳三位历史人物在治国方面的相同点。

2. 学业评价建议

评价目标：提高学生的口头表达能力，让学生学会采用比较方法评价历史人物。

评价方法：自评、互评与教师评价相结合。

评价过程：先小组自评，再由各组之间互评，然后由教师根据各组的表现进行总结性评价。

评价总结：评价要侧重于两个方面。一方面是看学生是否掌握利用多渠道搜集相关历史资料的能力；另一方面是看学生是否具备完整表述历史故事和声情并茂表演历史故事的能力。评价应有利于学生的发展，及时肯定学生的闪光点，并就其不足指明努力的方向。

七、教学资源

1. 资料与注释

魏征

魏征（580—643年），字玄成，其父在北齐时任屯留令。年少时父亲去世，家道中落，曾经出家当过道士，有经国济世之才，“落拓有大志，不事生业”。隋末农民起义中，魏征参加瓦岗军，后又为窦建德所用，任起居舍人。窦建德失败后，为唐太子洗马。魏征见到李世民势力越来越大，劝说李建成寻找对策，李世民也闻此事。玄武门之变后，李世民器重他的才干和耿直，以礼相待，推荐其为詹事主簿。唐太宗即位后，魏征任谏议大夫。贞观三年（629年）为秘书监，后被封为郑国公。魏征为人耿直不阿，劝说唐太宗“居安思危，戒奢以俭”，告诫太宗“兼听则明，偏信则暗”，要“视民如水，视君如舟”，“水能载舟，亦能覆舟”，为“贞观之治”的出现，发挥了重要的作用。

房谋杜断

房玄龄善于谋划，杜如晦善于决断，二人配合默契，号为“房谋杜断”。

房玄龄（579—648年），生于官宦之家，年少时很聪慧，喜欢读书，善写文章。隋末大乱中，其才干深受李世民的赏识，很快成为其心腹和重要谋士。贞观三年（629年），被任命为尚书左仆射，监修国史，改封魏国公。房玄龄精诚奉国，殚精竭虑，“既任总百司，虔恭夙夜，尽心竭节，不欲一物所失。闻人有善，若己有之。明达吏事，饰以文学，审定法令，意在宽平。不以求备取人，不以己长格物，随能收叙，无隔卑贱。论者称为良相焉”。

杜如晦（585—630年），出身官宦之家，少时好学，博览群书。唐朝建立后，他和房玄龄一样，被秦王李世民召入秦王府，参与机要。唐太宗即位后，升任兵部尚书，后又出任尚书右仆射，和房玄龄共掌朝政，二人同为唐初杰出的宰相。

唐太宗吸取历代衰亡教训

材料

贞观二年，太宗谓侍臣曰：“凡事皆须务本。国以人为本，人以衣食为本，凡营衣食，以不失时^①为本。夫不失时者，惟在人君简静乃可致耳。若兵戈屡动，土木不息，而欲不夺农时，其可得乎？”王珪曰：“昔秦皇、汉武，外则穷极兵戈，内则崇侈宫室，人力既竭，祸难遂兴，彼岂不欲安人乎？失所以安人之道也。亡隋之辙，殷鉴不远，陛下亲承其弊，知所以易之，然在初则易，终之实难。伏愿慎终如始，方尽其美。”太宗曰：“公言是也。夫安人宁国，惟在于君，君无为则人乐，君多欲则人苦。朕所以抑情损欲，克己自励耳。”

——[唐]吴兢《贞观政要》卷八《务农》

【注释】①不失时：即不失农时。

【解读】唐太宗亲眼目睹隋朝的灭亡，亲身经历了隋末社会的动荡，即位后，经常与大臣讨论历代兴亡的经验教训以及治国的方针策略。材料强调治理国家必须以人民为根本，重视农业生产，不能滥用民力。只有老百姓生活稳定，国家才能长治久安。

唐太宗重视纳谏

材料一

贞观十五年，太宗谓侍臣曰：“守天下难易？”侍中魏征对曰：“甚难。”太宗曰：“任贤能、受谏诤即可，何谓为难？”征曰：“观自古帝王，在于忧危之间，则任贤受谏。及至安乐，必怀宽怠。恃安乐而欲宽怠，言事者惟令兢惧，日陵月替，以至危亡。圣人所以居安思危，正为此也。安而能惧，岂不为难？”

——[唐]吴兢《贞观政要》卷一《君道》

材料二

太宗……又谓曰：“汝^①知舟乎？”对曰：“不知。”曰：“舟所以比人君，水所以比黎庶，水能载舟，亦能覆舟。尔方为人主，可不畏惧！”见其休于曲木之下，又谓曰：“汝知此树乎？”对曰：“不知。”曰：“此木虽曲，得绳则正。为人君虽无道，受谏则圣。此传说所言，可以自鉴。”

——[唐]吴兢《贞观政要》卷四《教戒太子诸王》

【注释】①汝：指太子李治。

【解读】材料一反映了治理国家一定要重视纳谏。唐太宗虚怀若谷，从谏如流，魏征等人多能与他当面争论，并提出许多中肯的意见。唐太宗能认真听取他们的意见，改正错误，从而有利于唐王朝的长治久安。材料二表明唐太宗教育太子、诸王要虚心纳谏。

“贞观之治”

材料一

太宗自即位之始，霜旱为灾，米谷踊贵^①，突厥侵扰，州县骚然。……至贞观三年，关中丰熟，咸自归乡，竟无一人逃散，其得人心如此。加以从谏如流，雅好儒学，孜孜求士，务在择官，改革旧弊，兴复制度，每因一事，触类为善。初，息隐、海陵之党^②，同谋害太宗者数百千人，事宁后引居左右近侍，心术豁然，不有疑阻。时论以为能断决大事，得帝王之体。深恶官吏贪浊，有枉法受财者，必无赦免。在京流外有犯赃者，皆遣执奏，随其所犯，置以重法。由是官吏多自清谨。制驭^③王公、妃主之家，大姓豪猾^④之伍，皆畏威屏迹^⑤，无敢侵欺细人^⑥。商旅野次，无复盗贼，囹圄^⑦常空，马牛布野，外户不闭。又频致丰稔，米斗三四钱，行旅自京师至于岭表，自山东至于沧海，皆不赍^⑧粮，取给于路。入山东村落，行客经过者，必厚加供待，或发时有赠遗。此皆古昔未有也。

——[唐]吴兢《贞观政要》卷一《政体》

材料二

是岁^⑨，断死刑二十九人，几致刑措^⑩。东至于海，南至于岭，皆外户不闭，行旅不赍粮焉。

——[后晋]刘昫等《旧唐书》卷三《太宗纪下》

【注释】①踊贵：涨价。②息隐、海陵之党：息隐，即李建成，曾被立为太子，后被追封为息王，谥曰隐；海陵，即李元吉，曾被封为齐王，后被追封为海陵王。息隐、海陵之党指跟随李建成、李元吉的人。③制驭：控制驾驭。④豪猾：强横狡诈不守法纪的人。⑤屏迹：隐迹。⑥细人：地位低下之人，指寻常百姓。⑦囹圄：指监狱。⑧赍：随身携带。⑨是岁：指贞观四年（630年）。⑩刑措：民不犯法，刑无所用。

【解读】唐太宗统治时期，注意吸取隋亡的教训，与民休息，励精图治，任用贤能，从谏如流，严惩贪官，打击豪族，出现政治清明、社会稳定、经济发展、国家强盛、人民富裕的局面，史称“贞观之治”。

三省六部

隋唐至宋的中央最高政府机构。三省指中书省、门下省、尚书省；六部指尚书省下属的吏部、户部、礼部、兵部、刑部和工部。

三省六部的形成有一个漫长的过程。尚书省形成于东汉时期，当时称为尚书台。中书省和门下省形成于三国时期。到了隋朝，三省六部完全形成，主要负责政令的制定、审核以及贯彻执行。

隋唐时期，中书省的长官为中书令（隋朝称为内史令），主要职责是负责秉承皇帝旨意，起草诏敕。门下省长官为侍中（隋朝称为纳言），主要负责纠核朝臣奏议，复审中书诏敕。中书、门下二省设在宫内，因此又有净谏之责。尚书省的长官为尚书令，唐太宗李世民曾经担任此职，因此实际不任命，由副长官左右仆射代行职权，其职责为负责贯彻各

种政令。三省分工明确，彼此制约，共同管理国家。

唐代初期，三省长官共为宰相，在门下省的政事堂讨论决策军国大事。唐高宗去世后，政事堂移至中书省，唐玄宗时改名为“中书门下”。

唐代科举制度

材料

大唐贡士之法，多循隋制。上郡岁三人，中郡二人，下郡一人，有才能者无常数。其常贡之科，有秀才，有明经，有进士，有明法，有书，有算。自京师郡县皆有学焉。每岁仲冬，郡县馆监课试其成者，长吏会属僚，设宾主，陈俎豆^①，备管弦^②，牲用少牢^③，行乡饮酒礼^④，歌《鹿鸣》^⑤之诗，征耆艾^⑥，叙少长而观焉。既饫，而与计偕^⑦。其不在馆学而举者，谓之乡贡。旧令诸郡虽一、二、三人之限，而实无常数。到尚书省，始由户部集阅，而关于考功课试，可者为第。律曰：“诸贡举非其人，及应贡举而不贡举者，一人徒一年，二人加一等，罪止徒三年。”

初，秀才科等最高，试方略策五条，有上上、上中、上下、中上，凡四等。贞观中，有举而不第者，坐其州长，由是废绝。自是士族所趣向，唯明经、进士二科而已。其初止试策，贞观八年，诏加进士试读经史一部。

至调露二年，考功员外郎刘思立始奏二科并加帖经。其后，又加《老子》《孝经》，使兼通之。永隆二年，诏明经帖十得六，进士试文两篇，识文律者，然后试策。

武太后载初元年二月，策问贡人于洛城殿，数日方了。殿前试人自此始。

——[唐]杜佑《通典》卷一五《选举三·历代制下》

【注释】①俎(zǔ)豆：祭祀、宴客用的器具。②管弦：管乐器与弦乐器。亦泛指乐器。③少牢：古代祭祀用羊、豕各一，称作“少牢”。④乡饮酒礼：指州县长官为贡士饫行时的礼仪活动。⑤《鹿鸣》：是《诗经·尔雅》的一首，主要描写宴飨之礼，因此成为古人在宴会上所唱之歌。⑥耆艾(qí ài)：古代以六十岁为耆，五十岁为艾，泛指老年人。⑦计偕：指士子赴京参加科举考试。

【解读】唐代科举考试每年定期举行，主要考试科目有秀才、明经、进士、明法、明书、明算等。其中，明法、明书、明算，分别是关于律令、文字、数学的专门学科。秀才科考试较难，后被废止。不过，秀才成为应举者的通称。在这些考试科目中，以进士、明经最为重要。武则天统治期间，首创殿试，促进了科举制度的发展。

武则天

武则天(624—705年)，中国历史上唯一的女皇帝，并州文水人。父武士彟(huò)，为贩卖木材的大商人，贞观年间，官至工部尚书，荆州都督，封应国公。母杨氏，隋室疏宗。武则天通晓文史，明敏果断，“巧慧多权术”。14岁时，唐太宗召她入宫，立为“才人”，赐号“武媚”。唐太宗死后，武则天入寺为尼。唐高宗即位，复召她入宫，拜昭仪，

进号宸妃。655年，立为皇后。因唐高宗患病，武则天协助裁决政事，遂专国柄，威势日重。683年，唐高宗死，唐中宗李显即位，武则天临朝称制。第二年，武则天废唐中宗为庐陵王，立唐睿宗李旦，继续临朝称制，取代李唐王朝的趋势日益明显。690年，武则天正式改唐为周，自称大周圣神皇帝，并自以“曩（zhào）”字为名，唐废睿宗为皇嗣，改东都洛阳为神都。

武则天于674年上疏，建议唐高宗施行12事，其中有劝农桑、薄赋敛、息干戈、禁浮巧、省力役等主张，唐高宗诏令全国实行。她比较重视发展农业生产，684年下令奖励农桑，提出官吏所在地区“田畴垦辟，家有余粮”者升官，“为政苛滥，户口流移”者降职。唐高宗死时，她宣布百姓年满50岁者免除徭役，比60岁免役的旧制缩短了10年。这些措施有利于社会生产的发展。

武则天很爱才。“初唐四杰”中的骆宾王，为徐敬业写《讨武曩檄》，对她攻击谩骂，写得痛快淋漓。武则天阅读檄文，看到“一杯（póu，用手捧）之土未干，六尺之孤安在”（指唐高宗墓上的土未干，唐中宗已遭废黜）时，问是何人所写，对以“骆宾王”，她不仅没生气，还惋惜地说，这么优秀的人才未能得到赏识重用，是宰相的失职。武则天选官虽滥，但只要发现不称职的，就立刻废黜甚至诛杀。她选用的宰相狄仁杰是有名的贤相。开元年间的名臣姚崇、宋璟、张九龄等都是武则天时提拔上来的。武则天重用有才能的官员，对国家的巩固和强盛起了一定的作用。

武则天执政的半个世纪中，社会经济呈现出发展的趋势，人口也由380万户猛增到615万户。武则天的统治，上承“贞观之治”，下启“开元盛世”。她不失为一位有作为的皇帝、女政治家。但是，为了神化自己的威权，武则天大肆崇佛，广建庙宇，筑明堂，造天枢，铸九鼎，耗费了大量的人力物力。她放手招官，使官僚集团急剧膨胀，加重了人民负担。她重用的武氏家族，穷奢极欲，为非作歹。武则天本人生活腐朽，贪恋权势，也为后人所诟病。

姚崇和宋璟

姚崇（650—721年），本名元崇，字元之，为人豪爽，崇尚义气。20岁开始，发奋图强，秉烛夜读，才干日增。后因受武则天赏识，超迁至凤阁鸾台平章事。神龙元年（705年），武则天患病，张柬之等人发动政变，姚崇也参与其事。唐睿宗即位后，任命姚崇为兵部尚书、同中书门下三品。太平公主结党营私，干扰朝政，姚崇建议将她迁出东都。结果事泄，姚崇被贬任外官。唐玄宗即位后，姚崇得到重用。姚崇任宰相期间，进行社会改革，兴利除弊，选用贤才，抑制皇亲国戚和功臣的权威，发展农业生产，为“开元盛世”的出现奠定了基础。

宋璟（663—737年），字广平，少时博学多才，擅长文学。武则天统治期间，因性格耿直而受到重用，由凤阁舍人升迁至御史中丞。唐睿宗即位后，宋璟升任为吏部尚书、同中书门下三品。其间，宋璟提出用人“虽资高考深，非才实者不取”的准则，坚决抑制太

平公主的势力，因此被贬为楚州刺史。唐玄宗即位后，宋璟再度为相，治理国家井井有条，任人唯才，不徇私情，使得开元初期政治清明。

“开元盛世”

材料一

开元初，上留心理道，革去弊讹。不六七年间，天下大理，河清海晏，物殷俗阜，安西诸国悉平为郡县。置开远门，亘^①地万余里。入河湟之赋税，满右藏；东纳河北诸道租庸^②，充满左藏^③。财宝山积，不可胜计。四方丰稔，百姓乐业。户计一千余万，米每斗三钱。丁壮之夫，不识兵器。路不拾遗，行不赏粮。

——〔宋〕王说《唐语林》卷三《夙慧》

材料二

至（开元）十三年封泰山，米斗至十三文，青、齐谷斗至五文。自后天下无贵物，两京米斗不至二十文，面三十二文，绢一疋二百一十二文。东至宋、汴，西至岐州，夹路列店肆待客，酒馔丰溢。每店皆有驴赁客乘，倏忽数十里，谓之驿驴。南诣荆、襄，北至太原、范阳，西至蜀川、凉府，皆有店肆，以供商旅。远适数千里，不持寸刃。二十年，户七百八十六万一千二百三十六，口四千五百四十三万一千二百六十五。

——〔唐〕杜佑《通典》卷七《食货七·历代盛衰户口》

【注释】①亘（gèn）：空间和时间上延续不断。②租庸：泛指税收。③左藏：古代国库之一，以其在左方，故名。

【解读】唐玄宗统治前期，针对当时社会政治中存在的弊端，采取了出刺诸王、严禁朝臣结交诸王、抑制功臣等措施，并大力发展生产，整饬吏治，任用姚崇、宋璟等人为相，使得政局稳定、经济繁荣、文化昌盛、国家富强，因此被后世称为“开元盛世”。盛世局面的出现，与唐玄宗前期励精图治分不开。

2. 图画说明

唐太宗像

这幅画像是根据紫禁城南薰殿藏《历代帝王像》绘制的。原像轴高271厘米，宽126.8厘米。画面上，唐太宗头戴软脚幞头，方圆脸，八字胡，两目平视，身穿圆领窄袖黄龙袍，双手抚玉带，表现出胸有成竹、雄心勃勃的气势。据文献记载，唐代有多种唐太宗像，例如《唐太宗纳谏图》《步辇图》等，现藏台北“故宫博物院”的一幅绢本着色的唐太宗像，与此像一模一样，都出自后人的摹绘。

昭陵六骏之一——飒露紫

昭陵在陕西礼泉县城东，是唐太宗的陵墓。唐太宗在世时，为了纪念自己的战功，命令将他征战中先后骑过的六匹战马用石料刻成六块浮雕立于陵前。每块石雕高171厘米，

宽205厘米，六匹战马名称为“飒露紫”“拳毛騧”“青骊”“什伐赤”“特勒骠”“白蹄乌”。马匹神采奕奕，有的腾空飞跃，有的驰骋奋战，有的缓步行进，镇定中显示出力量。据说，这些浮雕的画稿出自画家阎立本之手，雕刻由工艺家阎立德完成。教材上的插图为飒露紫，骏马左方为李世民的部将丘行恭。在平定王世充的战役中，飒露紫中箭受伤，丘行恭将坐骑让给李世民，自己为飒露紫拔箭。石雕反映了当时的情景。丘行恭头上裹巾，身着战袍，脚穿长靴，腰间佩剑，挂箭筒，全副实战装束。他左手牵马缰，右手为飒露紫拔箭。飒露紫头下垂贴近丘行恭，前腿直立，后腿微屈，双目沉沉，好似在忍受着拔箭时的剧烈疼痛。石雕上的人与马，形神兼备，人头与马头依偎在一起，表现了人与马的感情交融。1913年，法国古董商人派人盗窃了六骏中的飒露紫和拳毛騧两块石雕，但运出境外之前，被陕西军阀得到，后又被袁克文占有。袁将其卖给北京奸商卢芹斋，卢将二骏辗转运至美国，以12.5万美元卖给费城宾夕法尼亚大学博物馆。现在，这两块浮雕保存在费城宾夕法尼亚大学博物馆。

3. 学术动态

关于隋唐科举制度的评价

科举制度是中国历史上影响最大、最深远的选举制度。隋唐科举制度确立之后，朝野舆论褒贬不一，毁誉参半。历代有识之士，对科举制度都作过深刻的剖析和精辟的论述。如史学大师陈寅恪在《唐代政治史述论稿》一书中对科举制与统治阶级转移升降和社会政治文化的关系等都有深刻及独到的见解。20世纪以来，对科举制的研究成果很多。

第一，关于隋唐科举制度的起源，学界一般将隋朝以进士科取士作为科举制度的开端。此外，还有汉代肇兴说（徐连达、楼劲《汉唐科举异同论》），隋文帝开皇说（宫崎市定《九品官人法研究——科举前史》），始于唐朝说（何忠礼《科举制起源辨析——兼论进士科首创于唐》）等众多的学术观点。

第二，关于隋唐科举制的积极意义，学术界对此持肯定态度，认为它比九品中正制进步，不仅为统治者招揽了更多人才，动摇了门阀制度的根基，而且也扩大了统治基础，推动了文化的昌盛与繁荣。刘海峰在《唐代选举制度与官僚政治的关系》中指出：唐代选举制度适应社会急剧变化的要求，具有明显的创造性、进步性和变动性，唐代科举制度作为最主要的选官途径，成为支持官僚政治的有力杠杆，改变了隋之前由门阀世族把持朝政的格局，扩大了参政范围，调整更新了官僚的机构，具有进步意义。

第三，关于隋唐科举制的弊病，学者也有剖析，认为科举取士造成重文轻武风气，埋下了后世中国羸弱的伏笔，而且也影响了科学技术的发展。此外，科举制度成为文化专制的手段，桎梏束缚了思想的发展，造成唐中后期朋党之争、政局混乱的后果。任爽在《科举制度与盛唐知识阶层的命运》一文中从源头剖析了科举制度的消极面，认为科举制度的推行使盛唐知识阶层与封建专制政治彻底合流，知识阶层从此不再作为专制统治的异己势力而存在，为君主集权的急剧变化铺平了道路。知识阶层自身发生蜕变并染上了官僚集团

的恶习，价值观蜕变，而考试的教条化导致学风颓坏，禁锢了知识阶层的思维和创造力，影响了整个阶层的素质。

对武则天功过评价的不同观点

武则天作为中国历史上唯一的女皇帝，自古以来一直是争论的焦点。我国史学界对她有不同评价。

20世纪的武则天研究，大体上可分为四个阶段：

1950年前为初期阶段，从妇女解放这个大热点出发，围绕武则天的历史作过一些不太深入的研究。代表作为振之的《我国女权运动者——武曩》，认为武则天是中国妇女解放的典型和表率。

1950年至“文化大革命”前，讨论围绕越剧《武则天》和郭沫若的话剧《武则天》展开。郭氏的研究主要涉及武则天的出生地及武则天在历史上的地位与作用等问题。话剧结尾让女皇高喊“人定胜天”的口号，无疑是呼应“大跃进”的败笔。

“文化大革命”期间，国内的武则天研究由于受政治气候的影响，走上了歧路。

20世纪80年代以后，学术界开始对以往的研究进行反思，中外学者从政治、经济、文化、心理等多个角度撰写了大量的研究文章。

吴泽认为：“武则天当政时，继续坚持太宗的政治道路，对旧贵族官僚集团势力进行猛烈的斗争，获得巨大胜利，稳固并发展了贞观以来的新兴地主政权。武则天称帝后，仍然继承太宗、高宗对农民让步的政策，劝农桑，薄赋徭，缩小战争范围，防止阶级矛盾和民族矛盾的恶化，对唐代社会经济起着积极作用，为其后玄宗‘开元之治’的新兴地主政权奠定了基础。”胡如雷在《关于武则天研究中的几个问题》中说，武则天执政的半个世纪里，社会经济确实取得了长足的发展，所以是一个应当基本肯定的历史人物，但是肯定中又应当掌握分寸，不能评价过高。因为武氏的消极政策和措施（主要指酷吏、贪官、奢侈浪费）在一定程度上对社会发展起了拖后腿的作用。

白寿彝总主编的《中国通史》对武则天持肯定态度，认为：“武则天出身勋贵家庭，对于历代兴亡及政治得失颇有了解；又侍奉唐太宗多年，‘贞观之治’对她有深刻的影响，所以她在执政的五十年间不少政策措施基本上是沿着‘贞观之治’的道路继续前进的，但有她自己的特色。”武则天统治时期，主要政策措施有五项：第一，重视发展农业，继续推行轻徭薄赋、与民休息政策；第二，广开言路，注意纳谏；第三，注意整顿吏治，严惩贪吏，拔擢贤才；第四，镇压反对势力，打击旧门阀士族，扶植庶族地主出身的官僚，发展科举制；第五，注意开发边疆，巩固边防，维护多民族国家的统一。这些措施都值得肯定。

4. 参考书目

白寿彝总主编：《中国通史》第六卷，上海人民出版社1997年版。

《中国大百科全书·中国历史》，中国大百科全书出版社1994年版。
宁欣主编：《中国古代史》（下册），北京师范大学出版社2009年版。
白钢主编：《中国政治制度通史》，人民出版社1996年版。
胡戟等主编：《二十世纪唐研究》，中国社会科学出版社2002年版。
吴宗国：《隋唐五代简史》，福建人民出版社1998年版。
王仲荦：《隋唐五代史》，中华书局2007年版。
张岂之主编：《中国历史·隋唐辽宋金卷》，高等教育出版社2001年版。
赵克尧、许道勋：《唐太宗传》，人民出版社1984年版。
雷家骥：《武则天传》，人民出版社2001年版。
许道勋、赵克尧：《唐玄宗传》，人民出版社1993年版。

人教版®

第3课

盛唐气象

一、课标解读

1. 内容标准

内容要点：通过经济的繁荣、民族交往与交融、开放的社会风气和多彩的文学艺术，了解盛唐的社会气象；以文成公主入藏为例，说明唐代民族关系的和睦。

认知提示：知道唐朝开明的政策与盛唐气象之间的关系。

解读：唐朝前期，统治者励精图治，政局相对稳定，为社会经济的迅速发展创造了条件。农业生产迅速发展，手工业、商业繁盛，使唐朝社会经济呈现高度繁荣景象。同时，唐朝时期，汉族与周边少数民族经济、文化交流频繁，各民族之间友好关系进一步加强，我国统一多民族封建国家得到进一步发展。政治、经济、文化的发展，各民族之间的相互影响与交融，以及唐朝对外交流的广泛，使唐朝社会风气开放、兼容并包，社会生活异彩纷呈。经济的繁荣、社会风气的开放以及民族交往、交融的加强，体现了盛世唐朝的繁华景象，也造就了文化的兴盛。

2. 教学目标

知识与能力：

了解唐朝前期的经济繁荣情况，了解唐代的民族交往、交融情况和社会风气，以及多彩的文学艺术，理解文成公主对汉藏团结的历史贡献。

过程与方法：

通过历史故事，以及对相关历史图片和文献资料的阅读、鉴赏，了解，感受盛唐气象，分析相关现象出现的原因。

情感态度与价值观：

了解盛唐气象，增强学生对中华文明的认同感；在学习唐代民族交往与交融的历史过程中，感受各民族之间的友好团结，了解各族人民共同谱写了中华文明发展的光辉篇章。

二、教材分析

1. 知识结构

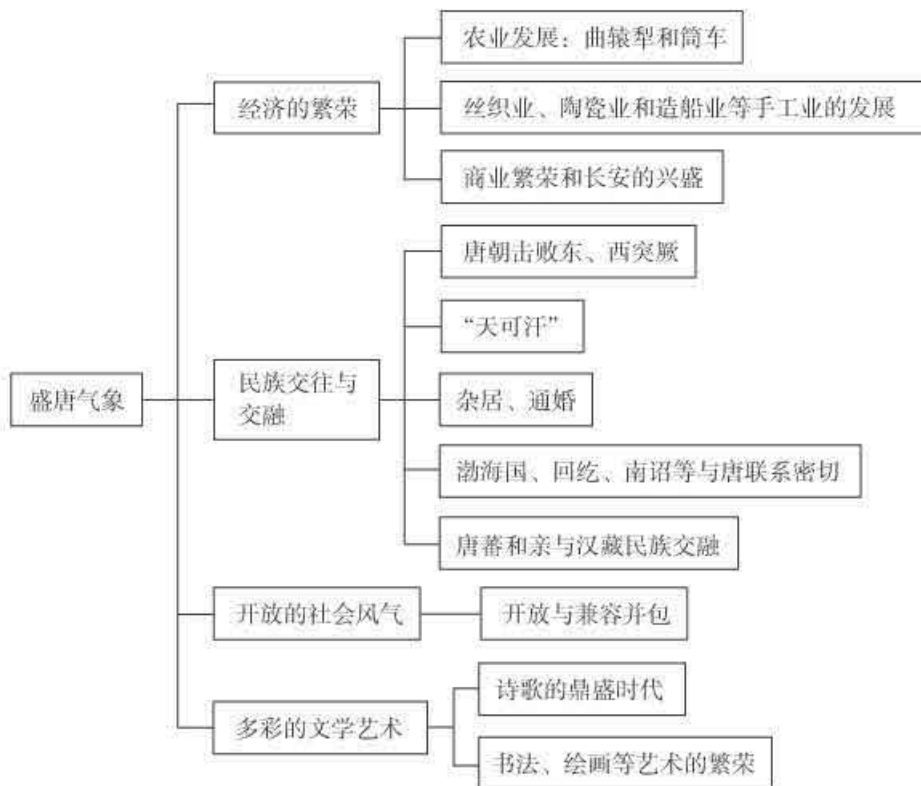

2. 教材内容的内在联系

本课主要学习内容共分四个子目，即经济的繁荣、民族交往与交融、开放的社会风气和多彩的文学艺术，分别从经济发展、民族关系、社会生活和文化四个方面展开，四者之间相互联系，从不同侧面共同展现了唐朝的盛世景象。

唐朝前期，统治者励精图治，政局相对稳定，为社会经济的迅速发展创造了条件。农业生产技术的改进，水利工程的兴建，提高了农业生产力水平，促进了耕地面积不断扩大，粮食的总产量与人均产量大大提高；农业与手工业的发展，促进了商业的繁荣，商品日益增多，交换频繁，水陆交通发达，以长安为代表的都市兴盛。农业、手工业和商业的发展，使唐朝社会经济呈现高度繁荣景象，为唐朝的强盛奠定了坚实的物质基础。

唐代实行开明的民族政策。唐太宗称“自古皆贵中华，贱夷狄，朕独爱之如一，故其种落皆依朕如父母”，并在不同场合宣扬“四海一家”“混一戎夏”的思想，对归附的少数民族实行较为宽厚的羁縻政策，还通过联姻保持唐宗室与各族上层分子密切的政治联系，注意保障内地与少数民族区域交通的通畅，鼓励贸易往来、文化交流。唐代高度

发达的经济、文化对少数民族产生了强大的吸引力，因此，唐代成为我国历史上各民族之间的友好关系进一步加强的时期，各民族友好相处，共同谱写了中华文明发展的光辉篇章。

辽阔的疆域，清明安定的社会，繁荣的经济，开明的文化政策，各民族之间的相互影响与交融以及对外交流的广泛，使唐代社会风气呈现出开放与兼容并包的特点，社会生活异彩纷呈。胡汉文化的交融，使得盛唐人颇富“胡风”，“胡食”“胡装”在唐代广为流传；佛学、历法、音乐、舞蹈、建筑艺术及马球运动等域外文化涌入，为唐人社会生活增添万千风采，使得唐朝文学艺术更加繁荣和丰富多彩。

3. 本课突破点

【经济的繁荣】

经济的繁荣是本课的重点。教材从农业、手工业发展和商业繁荣三个方面展开了叙述。

唐朝前期农业发展这一部分，教材文字叙述精练，图文并茂，可提出问题“唐朝前期的农业发展状况如何”，引导学生自主识读《曲辕犁》和《敦煌莫高窟壁画〈雨中耕作图〉》，对照教材叙述，从农业生产技术、水利工程建设、垦田面积了解唐朝前期农业发展的状况。根据学生回答情况，教师适当讲解曲辕犁的工作原理和《敦煌莫高窟壁画〈雨中耕作图〉》中的劳作场面，加深学生的感性认识。

手工业的发展体现在手工业生产部门多、生产水平高等方面。特别是唐三彩的生产，教师可以结合《唐三彩骑驼乐舞俑》，重点介绍唐三彩的生产工艺与艺术水平，加深学生对中国传统手工业生产水平的了解。

都市的繁荣，是商业发展的具体表现。教材主要通过对都城长安规模、布局、街道与市场的描述来展现唐朝商业的繁荣。可请学生阅读教材《相关史事》栏目，或补充一些关于长安城的图文资料，让学生对照《唐朝长安城平面图》，围绕城市规划布局、宫殿览胜、商铺购物、风俗采撷等进行“长安一日游”，让学生说出看到的和感受到的都城长安的繁华景象，如“是一座布局规整的都市”“是一座热闹繁华的城市”“是一个各色人种云集的城市”等。教学中，重点要让学生明确，长安既是当时中国政治、经济、文化的中心，也是一座国际性的大都会。

【民族交往与交融】

民族交往与交融，既是本课的重点，也是本课的难点。教材从唐朝击败东、西突厥，各族尊奉唐太宗为“天可汗”，以及渤海国、回纥、南诏、吐蕃和唐朝关系密切展开叙述。

唐代是我国历史上各民族之间的友好关系进一步加强的时期，也是统一多民族国家的重要发展阶段。了解这一时期的民族交往、交流与交融，要注意从宏观上把握两点：一是唐代高度发展的经济、文化对各族产生了强大的吸引力；二是唐朝实行开明的民族政策，得到周边各族的认同和拥戴。

唐朝与周边少数民族政权的关系，可对照《唐朝前期疆域和边疆各族的分布图（669年）》、《相关史事》栏目进行教学，主要明确三点：唐朝前期边疆主要的少数民族及民族政权有哪些？这些少数民族政权与唐朝的关系如何？少数民族对中华民族的发展作出了哪些贡献？汉藏两族友好关系的发展，可充分利用教材提供的图文资料，或补充典型材料，以文成公主入藏的故事为题材，编演历史短剧，围绕唐太宗接见求婚使者、文成公主携带多种器物入藏、吐蕃派贵族子弟来内地学习等情节组织教学活动，帮助学生认识理解汉藏之间的友好关系及其对吐蕃经济、社会发展所起的推动作用。同时，通过活动帮助学生了解，自古以来西藏与中原王朝有着密切的联系，共同为中华文明的发展作出了贡献。

【开放的社会风气】

开放的社会风气是盛唐气象的一个重要方面。教材从社会风气的开放与兼容并包两个层面展开叙述。

唐代开放的社会风气需要学生感受与体会，可引导学生阅读教材相关内容，或补充一些有关唐代日常生活的事例，让学生感受唐代社会风气的开放性与包容性。教学时，要注意前后知识的联系，使学生认识到唐代强盛的国力、开明宽容的民族政策和广泛的对外交流，为开放与包容社会风气的形成提供了广阔的舞台。

【多彩的文学艺术】

多彩的文学艺术是盛唐气象的重要部分。教材从唐诗、书法、绘画、音乐、舞蹈、石窟艺术和雕塑等多方面展开。

文学艺术多姿多彩与唐朝经济繁荣、社会开放密切相关。关于诗歌，教师可以选取学生学过的或熟悉的诗歌，感受唐诗特点；对于书法、绘画和雕塑，需要教师适当展示相关的作品以增强学生的感性认识，体会书画之美；对于音乐和舞蹈，可以适当组织课堂活动，增强学生的参与意识，体验乐舞蕴含的美。

三、教学建议和案例

1. 创设历史情景，感知历史画面，升华历史认识

案例1 民族交往与交融

1300多年前，唐朝文成公主离开繁华的都城长安西行，历尽千难万险，来到雪域高原，与吐蕃赞普松赞干布和亲，开创了唐蕃交好的新时代。松赞干布和文成公主的故事至今还在汉藏民间以各种形式广为流传。教材对此叙述较为详尽，可依此编演历史短剧《文成公主入藏》，以再现历史。通过学生主动参与、感受这一历史过程，认识唐蕃和亲对汉藏友谊和发展藏族经济、文化起到的重要作用。

(1) 编演步骤

①确定几名同学分别扮演唐太宗、松赞干布、文成公主、吐蕃求婚使者、2~3名护送使者等。

②以教材叙述或教师提供的资料为依据，设计各自台词。

③上台表演，同时提醒其他学生注意认真观察。表演结束后，请学生主要就表演的内容是否符合当时历史情况作出评价。

(2) 提出问题，升华认识

师：点评、提出问题。文成公主以一个唐朝皇族宗室出身的年轻弱女，甘愿远离亲人和家乡，长途跋涉，远嫁人地生疏的吐蕃，显示出极大的胆识和勇气。她的壮举不仅仅是个人行为，对此你有何认识？

生：思考、回答问题。

师：点评、引导归纳。文成公主入藏是汉藏两族友好关系的历史见证；文成公主的各种陪嫁物品传入西藏，促进了藏族地区经济、文化的发展；文成公主为汉藏两个民族的友好团结作出了自己的贡献，因而受到藏族人民长久的怀念、真诚的敬爱和热情的歌颂。

2. 展现生活情景，感悟历史风貌

案例2 开放的社会风气

师：经济繁荣、民族关系友好、对外交流广泛，国力强盛的唐代会出现怎样的社会生活风貌呢？请同学们仔细阅读下列几组资料，说出你的感受与体会。

资料一：一组反映唐代妇女骑马、打球、射箭、下棋等活动的图片。

生：观察、思考、回答。

师：点评、归纳。唐代妇女有比较高的社会地位。

资料二：敦煌文书中的“放妻文书”。

生：阅读、思考、回答。

师：点评、归纳。唐代人对婚姻的态度比较开放。

资料三：一组反映唐代桌、椅、床、食品等方面的图片，并作适当说明。

生：观察、思考、回答。

师：点评、归纳。唐代在衣、食、住、行等方面多受西北少数民族的影响，具有兼容并包的特点。

追问：唐代社会生活为什么具有这样的特点？

生：思考、回答。

师：点评、总结。唐代辽阔的疆域、强盛的国力、开明宽容的民族文化和广泛的对外交流，为社会风气的开放与包容提供了广阔的舞台。

3. 回味盛唐气象，总结提升

案例3 盛唐气象小结

师：盛唐时期不仅是唐朝的鼎盛时期，也是中国历史上一个繁盛开放的时期。盛唐之“盛”体现在哪些方面？

生：经济上的繁荣，农业、手工业和商业快速发展，繁华的长安城是当时世界著名的大都市。

生：民族关系和睦，民族交融有新的发展，唐朝人的生活因受到周边少数民族生活习惯的影响而更加丰富多彩。

生：社会风气开放而大气，广泛吸收异域文化。

生：唐朝的文学艺术丰富多彩。

师：大家说一说，为什么会出现盛唐气象？

生：从“贞观之治”到“开元盛世”，统治者注重施行仁政，减轻老百姓负担，重视发展生产，为盛唐气象的出现奠定了基础。

师：历史上每个朝代都可能会有经济发展、社会繁荣，但是唐朝的社会风尚却更为磅礴大气，有海纳百川之势，无论是外国还是周边少数民族的文学艺术及生活习俗都能融入唐朝的社会生活之中，这是为什么？

生：唐朝统治者开明的民族政策、开放的心态和博大的胸怀，使得唐朝社会能够吸纳异域文化。

师：对。这也告诉我们，开放的心态以及勇于接纳外来新鲜事物的胸怀，对社会发展有着至关重要的作用。

四、板书设计

第3课 盛唐气象

一、经济的繁荣

1. 农业发展

- (1) 垦田面积扩大
- (2) 生产技术改进 曲辕犁和筒车的使用
- (3) 水利工程兴修

2. 手工业发展

丝织业、陶瓷制造业以及其他行业的发展

3. 商业繁荣 繁华的唐都长安

二、民族交往与交融

1. 唐朝击败东、西突厥

2. 民族交融发展

- (1) “天可汗”
- (2) 杂居、通婚
- (3) 渤海国、回纥、南诏等与唐联系密切

3. 唐蕃和亲与汉藏的交融

三、开放的社会风气

- 1. 开放的社会风气
- 2. 兼容并包地吸收异域文化

四、多彩的文学艺术

1. 唐诗的繁荣

李白、杜甫和白居易的诗歌

2. 书法、绘画等艺术的发展

五、问题解答

1. 材料研读

想一想：使用筒车的好处是什么？

节省人力，提高效率。

2. 课后活动

(1) 说一说：这则材料反映出了什么样的景况？

水路运输发达，港口码头往来船舶众多，商品交流繁盛。

(2) 诗歌赏析

① 诗句中的“蕃”“胡”，指的是什么？

“蕃”是我国古代对外族或异国人的泛称；“胡”是我国古代对北方和西部各族的称呼。

② 上引诗句反映出怎样的社会情况？

唐代周边少数民族向汉族学习农业耕作技术，种植谷物，同时少数民族的音乐、饮食、服装、骑马等也在唐代广为流传，各民族相互影响、不断交融，共同发展。

(3) 查一查，看看这一时期还有什么值得关注的科学技术成就？

这是一道开放题，既可列举教材中写到的李春设计建造赵州桥、唐朝发明曲辕犁和筒车等科技成就，也可以列举从其他渠道查到的隋唐时期的科技成就，如雕版印刷术的发明、火药的发明、僧一行测量子午线等。

六、课堂活动与学业评价建议

1. 课堂活动建议

讲完新课后，可以布置学生查找资料，探讨唐朝时期周边少数民族与唐朝的关系。

2. 学业评价建议

评价目标：查阅资料，用图示法描述唐朝前期周边主要少数民族及与唐朝的关系，探讨形成这种关系的主要原因，理解它对中国历史发展的重要意义。

评价方法：检核配分表方法。样式如下：

——使用有效的资料搜集方法	5 4 3 2 1
——有效地呈现资料	5 4 3 2 1
——清楚地说明问题	5 4 3 2 1
——得出一个适当结论	5 4 3 2 1

评价过程：首先，教师布置好上述任务，提示将上述检核配分表用于对学习状况的评价；其次，学生按上述要求查阅资料，结合所学知识探讨、回答问题；最后，教师根据学生回答情况按配分表给分，表现越好分数越高。

评价总结：评价要注重三点。一是资料搜集方法是否有效并能以恰当方式呈现，二是能否结合所学知识对此进行清楚的说明，三是能否据此得出一个适当的结论。三个方面呈现一定的梯度，可据学生整体情况确定配分起点。

七、教学资源

1. 资料与注释

唐代丝织品

材料一

凡织纴之作有十（一曰布，二曰绢，三曰纁^①，四曰纱，五曰绫，六曰罗，七曰锦，八曰绮，九曰縠^②，十曰褐），组纁之作有五，绌线之作有四，练染之作有六。

——〔唐〕李林甫等《唐六典》卷二二《织染署》

材料二

窦师纶，字希言，纳言陈国公抗之子。……凡创瑞锦官绫，章彩奇丽，蜀人至今谓之陵阳公样。

——〔唐〕张彦远《历代名画记》卷一〇

【注释】①纁：一种粗绸子。②縠(jiǎn)：织锦的花纹。

【解读】唐代丝织业非常发达，丝织技术高超精巧。材料一反映出丝织品种类繁多。材料二间接反映了蜀锦富丽堂皇，制作技术精湛。从东汉开始，蜀锦闻名全国，到了唐

代，蜀地的丝织业十分发达。

越窑与邢窑

材料

碗，越州上，鼎州次，婺州次，岳州次，寿州、洪州次。或者以邢州处越州上，殊为不然。若邢瓷类银，越瓷类玉，邢不如越一也；若邢瓷类雪，则越瓷类冰，邢不如越二也；邢瓷白而茶色丹，越瓷青而茶色绿，邢不如越三也。晋杜毓《荈赋》所谓“器择陶拣，出自东甌”。甌，越也。甌，越州上。口唇不卷，底卷而浅，受半升以下。越州瓷、岳瓷皆青，青则益茶，茶作白红之色。邢州瓷白，茶色红；寿州瓷黄，茶色紫；洪州瓷褐，茶色黑，悉不宜茶。

——〔唐〕陆羽《茶经》卷中

【解读】越州以青瓷著称，邢州以白瓷闻名。瓷器是在制陶的基础上发展起来的，它的发展经历了青瓷、白瓷、彩瓷等阶段。青瓷是施以青釉烧制的瓷器，烧成后呈现不同深浅和色调的绿色。白瓷则因釉中的含铁量下降到1%以下，入窑经高温烧造成青白瓷。彩瓷是采用高温或者合成低温陶瓷材料，在表面饰以彩绘而成。

唐三彩

唐三彩是一种低温铅釉陶，釉色以黄、绿、蓝为基调，故称为“唐三彩”。不过，其釉色还有深绿、翠绿、浅绿、蓝、白、黄、褐等。它以白色黏土为胎，素烧后，用含有铜、铁、钴、锰的矿物加入铅釉，涂在器物的表面经高温烧制而成。在烧制的过程中，彩釉发生化学变化，颜色互相浸润交融，从而呈现出多彩的效果。

唐三彩兴于初唐，盛唐时达到极盛。根据考古资料，初唐时期的三彩器较少，颜色也较为单调，一般以赭褐色、赭黄色为主。盛唐时期，唐三彩十分流行，一般以其作为陪葬品，有三彩文吏俑、三彩天王俑、三彩马、三彩骆驼等。安史之乱后，唐三彩逐步衰落。

唐代造纸业

材料

（杜暹）初举明经，补婺州参军，秩满将归，州吏以纸万余张以赠之，暹惟受一百，余悉还之。

——〔后晋〕刘昫等《旧唐书》卷九八《杜暹传》

【解读】唐代造纸业非常发达，纸品种类繁多。从材料一中可以看出，当时全国各地的名纸很多，不同地区以不同的纸业闻名，形成了各自的特色。材料二反映出婺州作为纸张产地，产量很高，所以州吏能以万余张纸赠给杜暹。

唐代水陆交通

唐代的交通路线是以长安和洛阳为中心向四周辐射：一方面，可以保证中央政府和各级地方政府行使有效的统治和管理职能；另一方面，也为商品经济的发展、各个区域间经济的联系提供便利。

陆路方面，从长安出发，经过环绕京城各个关塞，向各地辐射的陆路交通主要有14条。其中最主要的是：从长安东行，出蓝田关东南行，可以到达长江中下游地区以及岭南地区；出潼关，经过洛阳，北行可达幽州、辽东一带，东行可至山东半岛。从长安东北行，出蒲津关，可到达太原、河北一带。从长安西或西南行，出散关，可以到达陕西汉中、四川一带。从长安西行，出大震关，可至甘肃、宁夏一带。从长安西北行，出木峡关、石门关、会宁关，可通往河西、安西以及西域各地。从长安北行，经过芦子关，可以到达蒙古。

水路方面，以长安为起点的水路干线主要是依靠大运河。大运河以洛阳为中心，主要分为三段，中段由通济渠和邗沟组成，连接黄河、淮水、长江，直通扬州。南段为江南河，终点为杭州。北段为永济渠，可以到达涿郡。整个水路交通以漕运为中心，连接着长江、黄河、淮河等主要水系，形成一个完整的水路运输体系。

唐都长安

材料一

是时四方儒士，多抱负典籍，云会京师。俄而高丽及百济、新罗、高昌、吐蕃等诸国酋长，亦遣子弟请入于国学之内。鼓篋^①而升讲筵^②者，八千余人，济济洋洋焉，儒学之盛，古昔未之有也。

——〔后晋〕刘昫等《旧唐书》卷一八九上《儒学传上》

材料二

始回纥至中国，常参以九姓胡，往往留京师，至千人，居货^③殖产甚厚。

——〔宋〕欧阳修、宋祁《新唐书》卷二一七上《回鹘传上》

材料三

今京师之人，不啻百万。

——〔唐〕韩愈著，马其昶校注《韩昌黎文集校注》卷八《论今年权停举选状》

【注释】①篋(qiè)：小箱子。②讲筵：讲经、讲学的处所。③货(zī)：财产。

【解读】唐代都城长安，建筑宏伟，结构严整，宫殿位于城北中央，南面为皇城，是中央官署所在地。外郭城从东、西、南三面环绕宫城、皇城，是平民和官僚的聚居区，也是商业区。长安城文化发达，人口众多，是当时世界上人口最多的城市之一，而且周边少数民族和其他国家的人们也来到长安，他们不仅学习唐朝先进的文化，也从事商业活动。长安作为国际性大都会，成为中外经济文化交流的中心。

文成公主入藏

材料

贞观十五年，太宗以文成公主妻之，令礼部尚书、江夏郡王道宗主婚，持节送公主于吐蕃。弄赞率其部兵次柏海，亲迎于河源。见道宗，执子婿之礼甚恭。既而叹大国服饰礼仪之美，俯仰有愧沮之色。及与公主归国，谓所亲曰：“我父祖未有通婚上国者，今我得尚大唐公主，为幸实多。当为公主筑一城，以夸示后代。”遂筑城邑，立栋宇以居处焉。公主恶其人赭面^①，弄赞令国中权且罢之，自亦释毡裘，袭纨绮^②，渐慕华风。仍遣酋豪子弟，请入国学以习《诗》《书》。又请中国识文之人典其表疏。……

高宗嗣位，授弄赞为驸马都尉，封西海郡王，赐物二千段。弄赞因致书于司徒长孙无忌等云：“天子初即位，若臣下有不忠之心者，当勒兵以赴国除讨。”并献金银珠宝十五种，请置太宗灵座之前。高宗嘉之，进封为宾王，赐杂彩三千段。因请蚕种及造酒、碾、碓^③、纸、墨之匠，并许焉。乃刊石像其形，列昭陵玄阙之下。

——〔后晋〕刘昫等《旧唐书》卷一九六上《吐蕃传上》

【注释】①赭面：即以赭色涂面。②纨绮（wán qǐ）：精美的丝织品。③碓（wèi）：石磨。

【解读】文成公主为唐朝宗室之女。641年，唐太宗命令江夏王李道宗护送文成公主进入吐蕃。文成公主入藏，从长安出发，经过鄯州、鄯城、莫离驿、那禄驿、柏海、众龙驿，到达牦牛河，越过唐古拉山，再从那曲到达拉萨。

天可汗

材料

夏四月^①丁酉，御顺天门，军吏执颉利以献捷。自是西北诸蕃咸请上尊号为“天可汗”，于是降玺书册命其君长，则兼称之。

——〔后晋〕刘昫等《旧唐书》卷三《太宗纪下》

【注释】①夏四月：即贞观四年（630年）四月。

【解读】天可汗，即唐太宗。“可汗”本为我国北方少数民族君主的称呼。贞观四年，西北少数民族的首领共同拥戴唐太宗为他们的共主，尊称其为“天可汗”。唐太宗之所以被尊称为“天可汗”，原因在于他实行开明的民族政策，深得西北各族的拥护与爱戴。

诗歌的黄金时代

唐代是中国古典诗歌的黄金时代，清朝康熙年间编撰的《全唐诗》，共收录诗歌48 900首，诗人2 300多位。唐代诗歌之所以兴盛，与当时的社会环境分不开。一方面，唐代经济发达，社会风气开放，处于古代社会的鼎盛时期，这为诗歌的创作提供了宽松的社会环境；另一方面，科举制度的推行也促进了文人的创作。唐诗题材广泛，风格多样，内容丰富，有的描写地理、战争、农村、城市等，也有的关注历史、政治、各阶层人民的

生活、妇女的遭遇等。

唐代诗歌的发展经历了初唐、盛唐、中唐、晚唐四个阶段。王勃、杨炯、卢照邻、骆宾王提倡诗文应该有刚健的骨气，被称为“初唐四杰”。陈子昂提倡“汉魏风骨”，主张诗歌应该恢复风雅兴寄，坚决抵制浮靡诗风。

盛唐时期，唐诗的发展出现大繁荣的局面。以高适、岑参、李颀、王昌龄等人为代表的边塞诗人，作品气氛浓郁，情调悲壮；以王维、孟浩然、储光羲、常建等人为代表的田园山水诗人，作品色彩清淡，意境深远。此间最为著名的诗人当是李白与杜甫。李白的作品，气势雄放，想象丰富，风格飘逸；杜甫的作品，诗风平稳，沉郁顿挫。总之，盛唐时期的诗风达到声律风骨兼备的境界，正如殷璠所说：“神来、气来、情来。”

中唐之初，正值安史之乱后，社会一片萧条。虽然诗人的作品也反映民生疾苦，也有盛唐余韵，但从总体来看，表现出一种孤独寂寞的心境。不过，从唐德宗统治时期开始，唐诗创作又出现了一批名家。韩愈、孟郊等人的诗歌崇尚雄奇怪异的审美取向；柳宗元的诗歌或淡泊雅丽，或哀怨激越；刘禹锡的诗歌精练含蓄，意境优美，韵律和谐。

唐敬宗和唐文宗以后，唐朝衰败的趋势更加明显，士人开始从关怀现实转向注重历史。杜牧的诗歌豪迈不羁、清丽，但又情思缠绵、婉约含蓄；贾岛、姚合等人的诗歌内容狭窄，以琴、棋、酒、茶、竹、石为主，露出小家之气。

书法

南北朝后期，一些书法家融合北方碑版体方严遒劲的风骨和南方书简体疏放妩媚的气韵，探索创造新的书写体。唐承隋制，树碑立志成为一种社会风尚，碑志要求字体典雅、端庄。公文、图书和佛经的抄写量大大增加，而抄写则要求规范、整齐，都要求一种统一、美观实用的字体。唐太宗喜爱书法，吏部铨选时要考书法。这些都推动了唐代书法的发展。

唐朝不仅是书法艺术昌盛的时代，也是书法理论迭出的时代。书论著作有李世民的《论笔法》、虞世南的《笔髓论》、颜真卿等人的《十二意笔法》等。

靺鞨族

靺鞨是一个居住在白山黑水间的古老民族，有着悠久的历史，同中原内地保持着密切的联系。各部常以所居地的山水命名，如居住在粟末水流域的称“粟末”，居住在黑水一带的称“黑水”。他们依山傍水，掘地为穴，架木覆土，群聚而居。夏日出逐水草，冬天入居穴中。大多以射猎为生，善养猪，富者有猪数百头，吃猪肉，穿猪皮。他们还经营一些原始农业，种植粟麦等，用米酿酒，饮之亦能醉人。7世纪中叶以后，形成黑水和粟末两大部，粟末部文化程度较高。

渤海国

隋大业元年（605年），粟末首领突地稽率八部大众自夫余城西北内附于隋，被安置于柳城一带。圣历元年（698年），粟末首领大祚荣在东牟山和奥娄河一带建立震国。大祚荣自立为震国王。开元元年（713年），唐玄宗派郎将崔忻，以摄鸿胪卿的身份，敕持节宣慰使的名义，前往震国，册封大祚荣为驍卫员外大将军、渤海郡王。唐政府以其统辖的地区为忽汗州，加授大祚荣为忽汗州都督，从此，粟末靺鞨政权专称渤海。渤海正式成为唐朝版图内的一个享有自治权的羁縻州。渤海和唐朝，既是地方和中央的关系，又是蕃属关系。忽汗州都督府即渤海郡，是唐朝在东北地区设置的最高军政机构之一。宝应元年（762年），唐廷诏令渤海为国，以大钦茂（大祚荣之孙）为王，进检校太尉。从此，渤海与唐朝关系更加密切，不断遣使朝贡。渤海是以粟末为主体的多民族政权，建国初期有编户10余万，人口数十万，后期人口逐渐增至300万左右，从而获得了“海东盛国”的称誉。大钦茂时期，渤海政权效仿唐朝典章制度，在渤海建立三省六部，确定五京，推行京、府、州、县的郡县制度，军事上也仿唐十六卫制，有法律、监狱等。

唐与回纥的关系

7世纪初，游牧在色楞格河一带的回纥受突厥的奴役。回纥在唐朝支持下，灭东突厥政权，随后南移归附唐朝。唐朝册封回纥首领骨力裴罗为怀仁可汗。后来，回纥改名回鹘。9世纪回鹘政权瓦解，除一部分迁入内地与汉人融合外，大部分西迁到河西走廊和西域。入居西域的回鹘人，逐渐融合当地居民，发展为近代的维吾尔族。回纥始终与唐友好相处，唐玄宗设边防节度使，也不把回纥列为敌人。唐与回纥为邻，北方边境相安无事，双方建立了友好关系。唐与回纥的经济往来十分密切，回纥经常用马匹交换唐的丝织品、茶叶和粮食，每年往往用几万匹马从唐朝换回几十万匹丝织品，并把其中的一部分转运至中亚出售。双方在文化上相互交流。长安、洛阳的汉人喜穿回鹘服装，出现“回鹘衣装回鹘马”的景象。

南诏

唐朝时候，云南一带居住着很多少数民族，主要有白蛮和乌蛮。白蛮是白族的祖先，乌蛮是彝族的祖先。唐初，乌蛮不断向洱海地区侵入，征服了当地的白蛮，先后成立了六个诏，其中蒙舍诏处于最南方，所以也称南诏。在吐蕃威胁下，五诏常依附吐蕃，南诏归附唐朝。在唐朝支持下，皮逻阁征服当地各部落，统一了六诏，并打败吐蕃。开元二十六年（738年），唐玄宗封皮逻阁为云南王。第二年，皮逻阁徙居太和城，定为国都，各种制度也相继形成，正式建立了南诏政权。南诏的统一，结束了洱海地区部落间长期的纷争，有利于洱海地区各族社会的进一步发展。云南王成为唐朝在洱海地区统治的地方长官。通过这一措施来管理西南边疆，有利于统一多民族国家的发展。唐朝后期，南诏不断选送子弟到成都学习，50年中总计不下千人。南诏城邑建筑大多模仿唐朝，现存云南大

理崇圣寺三塔中的千寻塔，就是汉族工匠恭韬、微义设计建成的，在建筑艺术上有很高的价值。

安西都护府和北庭都护府的设置

都护府是唐朝设置在边境地区的军政合一的最高权力机关，有完整的组织机构，官职分设都护、副都护、长史、司马等。都护的职责是招抚安置归附的各部族，维护本地区的统治秩序，对付外来侵扰，考查所属官员政绩，给予赏罚，镇压叛乱。

贞观十四年（640年），唐朝平定高昌以后，唐太宗设安西都护府，治所在西州交河，统辖高昌故地。天山以南，原为西突厥役属的各国先后归附唐朝，唐以其地设置龟兹、疏勒、于阗、焉耆四个军镇，隶属安西都护府。显庆二年（657年）平贺鲁，在西突厥故地设置羁縻蒙池、崑陵二都护府，各领都督府州若干；次年，安西都护府升为大都护府，治所移到龟兹，并在天山以北设庭州。为管理天山以北的西突厥故地，唐朝在显庆年间设置金山都护府，治所设在庭州，管辖天山以北、巴尔喀什湖以南、金山以西、两河流域以东的广大地区，隶属于安西都护府。龙朔元年（661年），于阗以西、波斯以东原为西突厥役属的西域16国也全部设置都护府，管理80州、110县、120个军府，并由安西都护府统领。

长安二年（702年），武则天于庭州设置北庭都护府，取代金山都护府，管理西突厥故地，仍隶属于安西都护府。景云二年（711年），北庭都护府升为大都护府，与安西都护府分治天山南北。天山以北包括阿尔泰山和巴尔喀什湖以西的广大地区归北庭都护府统辖，天山以南直至葱岭以西、阿姆河流域的辽阔地区属安西都护府管辖。安西和北庭两都护府管辖的地区，历史上都是中国的领土。

孙思邈

孙思邈（581—682年），享年101岁，是隋唐时期著名医学家。他刻苦好学，一生不慕名利。20多岁在医学上已负盛名。隋文帝、唐太宗、唐高宗先后请他做官，他都推辞不受，坚持行医，为民治病。孙思邈医德高尚，主张行医不应有贪求财物的私念，对患者要有同情爱护之心，不论贵贱亲疏，要一视同仁。70多岁时他写成杰出的医学著作《备急千金要方》。他后来感到《备急千金要方》不够完善，又在百岁高龄的时候，完成了《千金翼方》一书，书成第二年便离开了人世。他的医学著作所以要以“千金”命名，是因为他认为“人命至重，有贵千金，一方济之，德逾于此”。由于他在中医中药方面的重大贡献，后世尊称他为“药王”。

2. 图画说明

曲辕犁

唐人陆龟蒙《耒耜经》对曲辕犁有所记载。曲辕犁主要由11部分构成，如图所示，

分别是铁制的犁铧(chán)、犁壁,木制的犁底、压铧、策颡、犁箭、犁梢、犁评、犁建、犁床、犁辕等。它的特点主要有:第一,改变了犁辕长且直,转弯半径大,操作费力的缺点;第二,犁上设有由箭、评、建等组成的调节耕地深度的构造;第三,由于犁梢牵动犁底,因此可以控制垄的宽窄;第

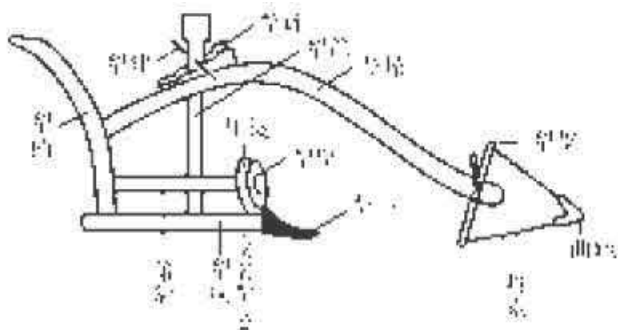

曲辕犁构造示意图

四,犁床在犁辕前面能够自由转动,犁牵引、摆动和转向比较方便;第五,犁壁牢固地安装在犁铧之上,二者构成不连续曲面,既便于碎土,又易于形成窄垄。曲辕犁特别适宜土质黏重、田块较小的江南水田,农业工具的改进提高了劳动生产率。它的出现,标志着南方水田精耕细作技术日渐成熟。教材里的曲辕犁图是根据敦煌莫高窟壁画绘制而成的。

敦煌莫高窟壁画《雨中耕作图》

此图选自甘肃敦煌莫高窟第23窟壁画,描绘了农家辛勤劳作的场景。画幅长97厘米,宽67厘米,为盛唐时期的作品。画面表现了一个农民在田间头戴斗笠,一手扶犁,另一手扬鞭赶牛,抓紧耕作;还有一个农民在飞快地运送收割的谷物。山坡下有一伙人在吃农妇送来的饭食。这幅画面生动简练地把大雨即将来临时,农夫急忙抢种抢收的情景描绘了出来。精神抖擞的耕牛,担禾奔忙的农民,以及农民对风调雨顺、五谷丰登的殷切期望,都栩栩如生地表现在壁画中。季羨林主编的《敦煌学大辞典》“雨中耕作图”条解释道:乌云密布,时雨着降,一农夫正在挥鞭策牛,雨中耕作;地头上坐三人——农夫、农妇、小儿,父子捧碗吃饭,农妇关切地注视着他们。这一田头小景妙趣横生。在另一块地上,有一农夫,肩挑庄稼往回走。

筒车示意图

教材插图采自王祯《农书》。筒车形同大纺轮。轮的大小要视河岸高低而定,直立于江河岸边的水中,轮周系有若干击水板和小筒。当立轮受水流冲击时会日夜旋转,小筒没入水中盛水,转至高处则自动泻水入槽中,既省人力,又可不停地灌溉农田。唐代农业生产发展的一个重要方面是水车普遍用于农田灌溉,并随地形差异而制作出不同类型、不同动力的水车。杜甫在四川写的《春水》诗说:“连筒灌小园。”李实解释这句诗说:“川中水车如纺车,以细竹为之,车骨之末,缚以竹筒,旋转时低则舀水,高则泻水。”这种自转不息、终夜有声的筒车,确实做到了人无灌溉之劳而田有常熟之利。唐朝时,水车已传到日本。

陕西扶风法门寺地宫出土的秘色瓷

这件秘色瓷，名为“八棱净水瓶”，口径2.2厘米，通高21.6厘米，1987年陕西扶风县法门寺塔地宫出土。秘色瓷是唐朝越窑的产品，属于青瓷的一种，极为名贵。唐朝人陆龟蒙在《秘色越器》中赞美说：“九秋风露越窑开，夺得千峰翠色来。”因工艺、配方秘不传人，秘色瓷烧制技术早已失传。加上长久以来未见真品传世，人们对秘色瓷产生了一种神秘之感。1987年，陕西扶风县的法门寺地宫出土了精美的秘色瓷十多件，不仅让我们有幸见到了秘色瓷实物，而且还纠正了秘色瓷产生于五代的传统说法。这些秘色瓷器，线条优美，造型端庄，浅灰色胎质细腻致密，釉色以青绿为主，釉面晶莹温润，清澈均匀。

唐三彩骑驼乐舞俑

这件唐三彩骑驼乐舞俑，又叫骑驼乐舞三彩俑，1957年出土于陕西西安，现藏中国国家博物馆。驼高58.4厘米，首尾长43.4厘米，舞俑高25.1厘米。高大雄健的的骆驼，四肢强劲有力，驼首上扬，仰望长空。四个人俑分坐两侧，其中两人为汉人乐俑，另两人为胡人乐俑。左侧前乐俑左手托琵琶，后乐俑双手作吹笛状，右侧前乐俑着圆领长衣，中间的胡人舞俑正伴随乐曲旋律翩翩起舞。这件乐舞俑饱含浓郁异域情调，反映了盛唐时期中外经济文化交流的情况，也体现出各民族间交往的空前盛况。

唐朝长安城平面图

唐朝首都长安城，在隋朝兴建时称为“大兴城”。唐长安城沿用隋大兴城旧制，不断修建，外郭城东西宽9 721米，南北长8 651米，周长36.7千米。宫城东西宽2 800米，南北长1 492米。在整个长安城中，宫城面积占5%，皇城面积占6%，东西市占1%。长安城的布局特点，在平面图中一目了然。

(1) 宫殿、衙署、坊、市分置。宫城居全城北部正中，为宫殿区；其南是皇城，为中央衙署所在地；外郭城从东西南三面拱卫皇城与宫城，是平民与官僚的住宅区和商业区。住宅区名“坊”，商业区名“市”，坊市分置。宫殿区位于全城北部中央，显然带有皇帝“至高无上，南面称王”的意思，这可以说是宇文恺当年设计长安城格局时的中心思想。

(2) 全城南北中轴线两侧东西对称。东半部设万年县，有东市；西半部设长安县，有西市。东半部54坊和西半部55坊绝大部分对称，因修兴庆宫、大明宫稍有变动。

(3) 棋盘式的街道宽广笔直。长安城内的街道均作南北、东西向排列，相互垂直，笔直宽广。南北纵列的大街11条，东西横列的大街14条，由这些大街把外郭城切成109个长方形的坊和东西二市，二市各占两坊之地。

(4) 封闭式的坊和集中的市。坊的结构是封闭式的，各坊都有围墙，住宅的门都在坊内。除皇城以南36坊只开东西两门，仅有东西大街外，其余各坊，皆开东西南北四门，都有由一条东西大街、一条南北大街构成的十字街。东西两市，四面各开两门，各有两条东西街、两条南北街，构成“井”字形街道，把市场分为九个方块。每坊的四面都临街，

店铺就设在各坊的四围，同行业的店铺，集中在一个区域里，叫作“行”。东市有220行（有的说120行），西市“市内店铺亦如东市”。西市是长安城商业集中之地，也是长安城经济活动的中心。

开元通宝

开元通宝，也叫“开元钱”，也可读作“开通元宝”，是唐高祖武德四年（621年）开始铸造的，流通了300多年。这种钱币直径2.46厘米。钱币中的隶书“开元”二字，是开辟一个新纪元的意思；“通宝”二字的意思是流通的宝货。“开元通宝”四字字体庄重挺拔，相传是当时著名书法家欧阳询所写。

松赞干布塑像和文成公主塑像

松赞干布和文成公主塑像，是西藏拉萨布达拉宫内的曲结竹普宫室里供奉的塑像。布达拉宫始建于7世纪，传说当年松赞干布在这里静坐修身，因此这里供奉着他和文成公主的彩色塑像。塑像原件已毁，教材所用为17世纪五世达赖时重塑。两尊塑像保持了吐蕃时期的艺术风格。松赞干布好似成熟老练的壮年王者，高鼻大眼，方额长脸。传说松赞干布是观世音转世，所以他的帽顶上总有一个小观音头像。文成公主容貌端正，神情庄重，丰满的圆脸表现出汉族女性温顺、慈善的仪态。塑像风格古朴，神态自然，虽年代久远，仍然栩栩如生。

唐朝阎立本《步辇图》

这是一幅由唐朝画家阎立本创作、最早反映我国古代汉藏民族之间亲密交往情况的绢本历史画卷（摹本），现藏故宫博物院。摹本纵38.5厘米，横129.6厘米。松赞干布几次向唐求婚，唐太宗李世民接受了联姻请求，松赞干布派使者禄东赞到长安迎娶文成公主。《步辇图》描绘的就是唐太宗接见禄东赞的情景。图中右侧，唐太宗坐于步辇（又称“坐榻”）上，安详自若，威严的神情中流露出对使者的喜爱和嘉许。唐太宗身旁簇拥着九个宫女，有的抬辇、扶辇，有的持扇、打伞。画面左侧，一名身穿红服、虬髯、执笏者，是朝中引班的礼官。其后，身穿团花衣拱手肃立者，是禄东赞。最后一人是朝中的翻译官。

唐蕃会盟碑

大昭寺前的小广场上，有两块被围墙围起来的石碑，南边那一块即是唐蕃会盟碑。唐蕃会盟碑高3.42米，宽0.28米，厚0.35米，唐长庆三年（823年）用汉藏两种文字刻写。821年（唐穆宗长庆元年；吐蕃彝泰七年），唐朝和吐蕃双方派使节，先在唐京师长安盟誓。次年，又在吐蕃逻些（拉萨）重盟。823年，将盟文刻石立碑，用汉藏两种文字对照，竖立于拉萨大昭寺门前。这就是历史上有名的甥舅和盟碑，又称“唐蕃会盟碑”或“长

庆会盟碑”。它是汉藏民族团结友好的历史见证。西面（碑阳）依据王尧的《唐蕃会盟碑疏释》一文录入的汉文碑文是：大唐文武孝德皇帝与大蕃圣神赞普舅甥二主商议社稷如一，结立大和盟约，永无沦替，神人俱以证知，世世代代使其称赞，是以盟文节目题之于碑也。

《弈棋仕女图》(局部)

这幅唐朝绢本设色仕女图，高62.3厘米，宽54.2厘米，1972年吐鲁番阿斯塔那187号墓出土。墓主张氏是武则天时安西都护府的官员，曾被授予上柱国勋爵。此画原为木框联屏，出土时已破碎，经修复，重现了大体完整的11位妇女、儿童形象，描绘了贵族妇女家庭生活场面。弈棋贵妇为全画的中心人物，她头束高髻，体态雍容丰满，神态优雅娴静，衣着华丽，坐在木榻上，凝视着棋盘，伸出右手，用食指和中指夹着一枚棋子，思索着如何落子。画面表现了贵妇人的悠闲、消遣和弈棋时集中的注意力与投入的神情，人物线条刚劲均匀，敷彩单纯明丽，还加以晕染，特别是将夹棋欲置的手指和全神贯注的生动神态描绘得惟妙惟肖，具有典型“曲眉丰颊，肌胜于骨”的唐代画风。

颜真卿《颜氏家庙碑》(局部)

此碑为唐朝刻石，唐建中元年（780年）立，全称《唐故通议大夫行薛王友柱国赠秘书少监国子祭酒太子少保颜君庙碑铭并序》，颜真卿撰文并书写，为颜真卿纪念其父颜惟贞而立。颜真卿时年71岁，这是他晚年楷书的代表作品。碑阴、碑阳刻写铭文。碑额阴文篆书“颜氏家庙之碑”六个字，为唐李阳冰书写。颜真卿是唐代著名书法家，传世墨迹及碑刻数十种。他汲取诸家所长，楷书字体浑厚圆劲，结体端庄，布局茂密，用笔加强了腕力，形成了刚健雄厚、大气磅礴的风格。他的楷体被后人奉为标准书体，人称“颜体”。

欧阳询《九成宫醴泉碑铭》(局部)

《九成宫醴泉碑铭》，也称《九成宫醴泉铭》《九成宫碑》。此碑由魏征撰文，欧阳询书，是历代学书者的楷模。碑文共20行，每行49字。欧书结体极其精严，意态饱满，此碑铭文书法充分体现了这些特点。碑石今尚存，但因捶拓过多，磨损很大，已非原貌。九成宫原为隋朝营造的仁寿宫，唐朝扩建后更名为九成宫。唐太宗每年来此避暑，唐高宗也常来此居住。殿宇早已塌毁，现存碑刻记载了唐太宗在九成宫避暑时发现涌泉的事。

唐代吴道子《送子天王图》(局部)

《送子天王图》又叫《释迦降生图》，描绘的是释迦降生后，他的父亲净饭王和王后摩耶夫人抱着他去朝拜天神的情景。画面前段描绘的是骑兽奔驰的送子之神，雍容端坐的天王及随臣侍女，他们怀着各自的心情，围绕着这个故事情节，表露出各不相同的性格和

表情动作。画面后段即教材所取的局部，表现了净饭王小心翼翼地怀抱着初生的释迦，怀着崇敬的心情，缓步而持重地行走着。紧跟在净饭王身后的王后摩耶夫人端庄美丽，王后身旁有一侍者。净饭王及摩耶夫人均为中国帝后装束，侍者衣着、脸形和唐代武士俑的风格完全一致。这幅画是唐朝著名画家吴道子的作品。吴道子少时孤贫，年未二十，已有成就。唐玄宗闻其名，任以内教博士，改名道玄，为宫廷作画。吴道子擅画宗教人物画，他在长安、洛阳二地300余间寺观画的壁画，所画情状各不相同。吴道子的画，注重线条的变化，笔法简练，风格奔放。他用状如兰叶或莼菜条的笔法来表现衣褶，有飘举之势，人称“吴带当风”。此图现藏日本大阪博物馆，多数专家认为它并不是吴道子真迹，而是宋人的摹本。

3. 学术动态

唐文化的胡化现象

唐文化的胡化是唐代文化的主要特征之一。陈寅恪在《金明馆丛稿二编·李唐氏族之推测后记》一文中指出：“李唐一族之所以崛起，盖取塞外野蛮精悍之血，注入中原文化颓废之躯，旧染既除，新机重启，扩大恢张，遂能别创空前之世局。”

付永聚在《论唐代胡汉民族之间的混融互补》一文中，对大量胡人移居唐境与境内各民族混融的历史现象进行了研究，认为唐代民族是由胡人和汉族共同构成的，二者之间在成员上相互融入，在族属上经常改变，呈现出一种典型的互动互补性。正是这种互动互补的民族关系，构成了华胡一体化的唐人，对唐代社会结构、制度政策、思想文化等都产生了深远的影响。

周伟洲在《试论隋唐时期西北民族融合的趋势和特点》一文中认为：隋唐时期的西北民族融合趋势有汉化、吐蕃化、回鹘化三大趋势，汉化是主流，吐蕃化次之，回鹘化仅发其端，从唐开始的西北民族三大融合趋势，奠定了现今中国西北民族分布的格局。

“吐蕃”一词的由来

关于“吐蕃”一词的由来，尚无定论，学界有两种不同观点。

第一种观点认为：“吐蕃”一词，直接译自藏语。吐蕃的“蕃”应读作“播”，这可以从唐时建立的“甥舅和盟碑”上的汉藏两文对照的字音得到证实。郑天挺在《发羌之地望与对音》中指出：吐蕃所居乃汉代发羌之地，古读“发”如“拨”，吐蕃为发羌对音，故吐蕃源于发羌。翦伯赞先生在《吐蕃种族考源》中认为吐蕃为藏语“TO-PO”之直译。

第二种观点认为：汉文献中的“吐蕃”一词，很有可能是由使用文字的突厥人传过来的。“吐蕃”一词的“吐”，可能就是古突厥语中“TuP”的汉语翻译。

4. 参考书目

白寿彝总主编：《中国通史》第六卷，上海人民出版社1997年版。

《中国大百科全书·中国历史》，中国大百科全书出版社1994年版。

宁欣主编：《中国古代史》（下册），北京师范大学出版社2009年版。

胡戟等主编：《二十世纪唐研究》，中国社会科学出版社2002年版。

吴宗国：《隋唐五代简史》，福建人民出版社1998年版。

王仲荦：《隋唐五代史》，中华书局2007年版。

张岂之主编：《中国历史·隋唐辽宋金卷》，高等教育出版社2001年版。

宁可主编：《中国经济通史·隋唐五代经济卷》，经济日报出版社2000年版。

张泽咸：《唐代工商业》，中国社会科学出版社1995年版。

魏明孔：《中国手工业经济通史·魏晋南北朝隋唐五代卷》，福建人民出版社2004年版。

人教版®

第4课

唐朝的中外文化交流

一、课标解读

1. 内容标准

内容要点：以遣唐使、鉴真东渡、玄奘西行等史实为例，说明唐代中外文化交流的发展。

认知提示：知道唐朝政治清明、经济繁荣、对外开放和统治者的博大胸怀是唐朝中外文化交流频繁的重要原因。

解读：唐朝是中国古代外交非常活跃的时期。唐朝的经济繁荣和文化发达吸引了世界的目光，唐朝又以兼容并包的开放政策吸纳外来文化之精华。在中外文化交流过程中，灿烂的中华文化深深地影响了友好邻邦，使中国成为东方文化的渊源，对日本、朝鲜等亚洲国家文明的发展产生了重要影响。遣唐使是这一时期文化交流的重要形式，鉴真东渡、玄奘西行、唐与新罗的交往则是中外交流的典型事例，既显示了中国对外友好的态度，也促进了中外文化交流，扩大了中华文化的影响力。

2. 教学目标

知识与能力：

了解遣唐使、鉴真东渡、唐与新罗的交往、玄奘西行取经等史实，思考并认识外交的开放与唐朝国力强盛之间的关系。

过程与方法：

识读《日本奈良唐招提寺内的鉴真像》《玄奘西行与回国路线图》，获取有效历史信息，感知唐代中外文化交流的发展。

情感态度与价值观：

学习鉴真为实现目标不懈努力、矢志不渝而六次东渡日本传播中华文化的毅力，学习玄奘西行和译经追求真知的精神；感受开放交流、兼容并包吸收外来文化对于世界各国文明发展的重要作用。

二、教材分析

1. 知识结构

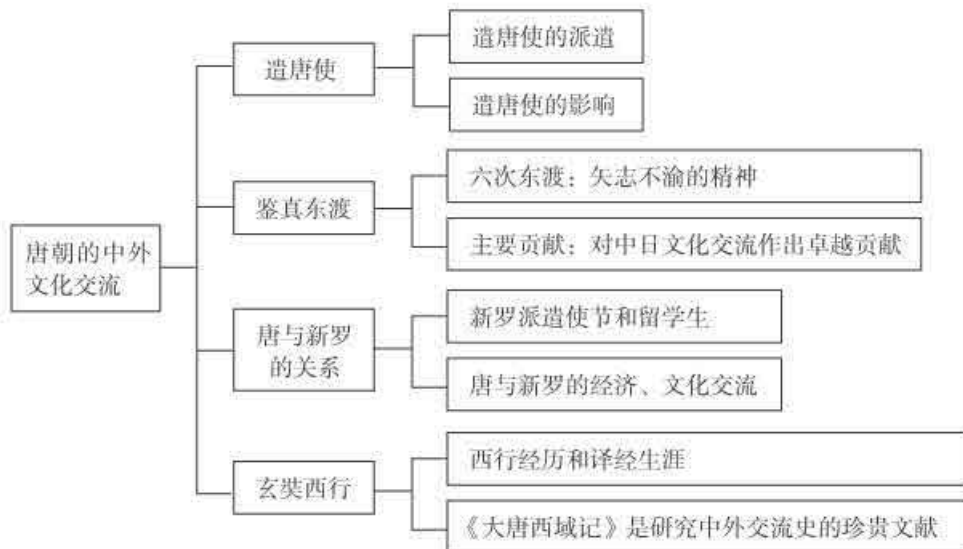

2. 教材内容的内在联系

本课主要学习遣唐使、鉴真东渡、唐与新罗的交往和玄奘西行等内容。四部分内容中，既有外国学习中国文化的事例，也有中国学习外国文化的事例。遣唐使、鉴真东渡从不同角度叙述了中日文化交流的情况，唐与新罗交往描述了中国与朝鲜半岛的关系，玄奘西行则介绍了中印文化交流。学习这四部分内容，目的是了解唐朝时期中外文化交流的基本情况。

唐朝是中外文化交流的重要时期。一方面，唐朝政府实行比较开放的对外政策，促成中外经济文化交流空前频繁；另一方面，外国使节、留学生把中华文明传播到世界各地，扩大了中华文化圈的影响，对古代世界经济文化的发展作出了重要贡献。在中日文化交流中，遣唐使是重要方式，着重点在学习，方向是日本主动学习中国。随行的使节、留学生、留学僧的访问学习，使唐朝先进的制度和文化对日本产生了深远的影响。鉴真应日本僧人之邀，随遣唐使回访日本，着重点在传播，方向是中国主动帮助日本。学习和传播两个层面显示出唐朝文化在当时东方世界占有领先地位。唐与新罗的关系，主要体现在新罗对中华文化的学习方面，但唐朝也引进了新罗的物产与音乐等成就。玄奘西行是中印文化交流的一个事例，它与遣唐使、鉴真东渡、唐与新罗交往一起构成了唐朝时期中印、中日、中朝，乃至中国与世界文化交流的生动画卷。

3. 本课突破点

【遣唐使】

中日文化交流是本课的重点内容，而遣唐使是当时中日文化交流的重要方式。教材主要从次数之多、规模之大以及学习内容之广三个方面进行了概括性叙述。

教学中，教师可以利用上海世博会日本仿造遣唐使团乘坐的“遣唐使船”设问并说明。同时，结合教材插图《弘法大师行状绘词》，让学生体会使节的路途艰辛。

“影响”是教学难点。教师可结合教材正文、《相关史事》、日本钱币及《课后活动》，进行列表总结，并用相关图片、地图、文字资料说明唐文化对日本文化发展的影响。

学习门类	学习内容及影响
制度	学习唐朝制度，进行大化革新
教育	设立大学，完善学制
建筑	日本的都城平城京仿照唐朝长安城、唐招提寺
文化	参照汉字，创制日本文字
生活 风俗	饮食、服饰、茶道等 端午节、七巧祭、中元节、重阳节登高等

【鉴真东渡】

鉴真东渡是本课重点之一。教学中，教师应向学生介绍鉴真东渡日本，受到日本朝野热情款待，并在日本传授佛经、医药、文学、书法、建筑、绘画等中国文化，直至圆寂的情况。关于《日本奈良唐招提寺内的鉴真像》，先请学生按照自己的观察进行描述，再提问学生：鉴真为什么双目紧闭？由此引出鉴真六次东渡日本才获成功，途中所遇困难难以想象，致使双目失明。然而鉴真没有屈服，在双目失明的情况下，依旧东渡日本，培养学生为实现目标不畏艰难、持之以恒的优秀品质。

【玄奘西行】

玄奘西行既是本课的重点，也是本课的难点，教材从玄奘西行的经历和玄奘西行的贡献两个方面进行了叙述。

玄奘西行的经历包括三部分：一是西行取经经历，二是天竺游学经历，三是回国后的译经生涯。教师可利用教材《玄奘西行与回国路线图》，指导学生找到长安、河西走廊、西域、天竺等几个重要地点，再结合地形突出玄奘不畏艰险、历尽磨难西天取经的精神。教学中，教师可以联系家喻户晓的《西游记》中唐僧西天取经的故事，激发学生的学习兴趣。

玄奘西行的贡献：一是取经、游学、译经，对中国佛教的发展作出了重要贡献；二是

玄奘口述的《大唐西域记》记载了中亚、印度半岛、西域等地100多个国家的历史，是研究中外交流史的珍贵资料。

三、教学建议和案例

1. 关注现实，充分利用各类教学资源

案例1 导入和遣唐使部分学生活动的设计

(1) 展示新闻报道及图片：世博会日本馆中的遣唐使船，李白、鉴真等中日文化交流史中的代表性人物的图像。2010年5月8日，一艘按1:1比例复制的日本遣唐使船从日本大阪港起航，按照历史上遣唐使的真实路线，经濑户内海驶至九州的五岛列岛，于6月12日日本国家馆日驶入世博园区内的黄浦江水域，重现了当年中日交流的传奇。



遣唐使船（模型）

(2) 展示自制的《唐朝对外主要交通路线图》。

利用这篇新闻报道作为本课的导入，并在学习遣唐使部分时，结合地图设计以下几个学生活动：

第一，依据《唐朝对外主要交通路线图》，说明日本遣唐使为什么要乘船来中国。

第二，唐朝时，日本天皇先后十几次派出遣唐使团到中国，有时还亲自到海边为他们送行；遣唐使团中先后2 500多人冒着生命危险，舍身渡海到达中国。当时日本人乘遣唐使船到中国来是为了什么？遣唐使团由哪些人组成？

第三，结合教材正文、《相关史事》及《课后活动》，说明遣唐使在中国学习了哪些方面的内容，对日本历史发展产生了什么样的深远影响。

2. 看图片，讲故事

案例2 鉴真东渡

教师出示《日本奈良唐招提寺内的鉴真像》。

第一，学生讲述自己知道的鉴真东渡的故事。

第二，出示《日本奈良唐招提寺内的鉴真像》，教师提问：日本政府把鉴真像定为国宝，这是因为鉴真对日本有着突出的贡献，鉴真对日本有哪些贡献？

第三，提问：从鉴真六次东渡日本的史实中，你得到什么启示？请学生讨论回答。

3. 比较鉴别，用活教材，区分历史与文学

案例3 玄奘西行

结合学生经验，在精读教材的基础上，学生小组合作，就“《西游记》里的唐僧和历史上的玄奘”设计以下几个问题：

第一，依据《玄奘西行与回国路线图》，想一想：他所走过的路线都经过了今天的哪些国家和地区？

第二，说说你所知道的《西游记》里的唐僧和历史上的玄奘有什么不同。

小组1：唐僧一路上有徒弟的陪伴，而玄奘是独身一人去西天。

小组2：玄奘到天竺取经、游学，住了14年；唐僧仅是去取经书，拿到了马上就回来，回到唐朝才授课。

师：历史上玄奘十几年的天竺游学经历和回国后十几年的译经生涯，这些事迹小说几乎没有涉及。更重要、更有历史价值的贡献，为什么小说没有谈到？这个贡献是什么？有什么价值？

小组3：玄奘去印度时那里用的还是竹简，唐僧拿的经书是用纸做成的。

小组4：唐僧由释迦牟尼所教，玄奘由一位90岁高龄的戒贤法师所教。

小组5：唐僧碰到的阻碍主要是妖怪，玄奘碰到的阻碍主要是路途远、艰辛。

师：唐僧有懦弱无能、胆小如鼠、优柔寡断、昏庸糊涂、听信谗言等弱点，玄奘则追求真理、坚韧不拔、意志坚定。要学有所成，就得向玄奘学习，像玄奘一样，执着于自己的理想与追求。

第三，唐僧和玄奘的这些不同，提醒我们学习历史应注意些什么？

历史记载真实存在，小说可以大量虚构。要区分历史和文学最本质的区别，不能把小说当成历史。

第四，《西游记》中的唐僧西天取经和历史中的玄奘西行有什么相同点？这又说明了什么？

两人都去西天取经，对佛教的发展作出了重要贡献。玄奘是唐僧这个小说中带有神话色彩的人物的原型，唐僧的一些行为源于玄奘但不完全出自玄奘。这说明历史往往是文学的原型和基础，也说明杰出历史人物及事迹对后世有着深远的影响。

四、板书设计

第4课 唐朝的中外文化交流

一、遣唐使

1. 概况
2. 影响

二、鉴真东渡

1. 东渡经历
2. 影响

三、唐与新罗的关系

1. 新罗派遣使节和留学生
2. 唐与新罗经济、文化交流

四、玄奘西行

1. 玄奘西行及其贡献
2. 《大唐西域记》

五、问题解答

1. 问题思考

鉴真东渡和玄奘西行都经历了千辛万苦，他们是如何面对重重困难的？

鉴真东渡，前后6次，用了12年，困难重重，但他百折不挠，矢志不渝，终于成功。玄奘西行路途遥远，他不畏艰险，历尽磨难，为追求真理，坚韧不拔，意志坚定。

2. 课后活动

(1) 日本文字分为“平假名”和“片假名”。它们的创制，与汉字有直接关系。请查找相关材料，加以说明。

8世纪以前，日本使用汉字作为表达记述的工具。唐朝时，随遣唐使来华的留学生吉备真备和学问僧空海和尚，在日本人民利用中国汉字标音表意的基础上，创造了日文假名字母——片假名和平假名，大大推动了日本文化的发展。同时，日文的词汇和文法也受到汉语的影响。

(2) 下列文物出土于唐朝墓葬。议一议：这些文物反映出了什么？

大食人俑、东罗马金币、非洲黑人俑等文物反映出唐朝与阿拉伯地区、欧洲和非洲都有交往。

(3) 尝试查阅资料，看看同一时期（唐朝）的欧洲、非洲和美洲，处在怎样的发展水平。

本题为开放题，答案不唯一。应鼓励学生通过不同的渠道，对唐朝时期世界上其他文明多作了解。

六、课堂活动与学业评价建议

1. 课堂活动建议

新课讲完后，可以布置学生进行一个“我心中的‘唐僧’（或鉴真）”的小型演讲，尝试用简短的几句话对历史人物进行概括评价。

2. 学业评价建议

评价目标：提高学生辨析文学作品中的人物与真实历史人物的能力，学习评价历史人物。

评价方法：小组评价。

评价过程：活动结束后，小组先自主总结，再在班上交流分享；教师依各组成员参与状

态、合作水平、完成情况、活动特点进行评价。

评价总结：教师重点从学生还原真实历史人物的能力进行评价，培养学生依据史实得出客观结论的历史思维能力。

七、教学资源

1. 资料与注释

遣唐使

材料一

倭国者，古倭奴国也。去京师一万四千里，在新罗东南大海中。……衣服之制，颇类新罗。

贞观五年，遣使献方物。太宗矜^①其道远，敕所司无令岁贡，又遣新州刺史高表仁持节往抚之。表仁无绥远之才，与王子争礼，不宣朝命而还。至二十二年，又附新罗奉表，以通起居。

日本国者，倭国之别种也。以其国在日边，故以日本为名。或曰：倭国自恶其名不雅，改为日本。或云：日本旧小国，并倭国之地。其人入朝者，多自矜大^②，不以实对，故中国疑焉。又云：其国界东西南北各数千里，西界、南界咸至大海，东界、北界有大山为限，山外即毛人之国。

长安三年，其大臣朝臣真人来贡方物。朝臣真人者，犹中国户部尚书，冠进德冠^③，其顶为花，分而四散，身服紫袍，以帛为腰带。真人好读经史，解属文，容止温雅。则天宴之于麟德殿，授司膳卿^④，放还本国。

开元初，又遣使来朝，因请儒士授经。诏四门助教赵玄默就鸿胪寺教之，乃遣玄默阔幅布以为束脩^⑤之礼，题云“白龟元年调布”。人亦疑其伪。所得锡赆^⑥，尽市^⑦文籍，泛海而还。其偏使朝臣仲满，慕中国之风，因留不去，改姓名为朝衡，仕历左补阙、仪王友。衡留京师五十年，好书籍，放归乡，逗留不去。天宝十二年，又遣使贡。上元中，擢衡为左散骑常侍、镇南都护。贞元二十年，遣使来朝，留学生橘逸势、学问僧空海。元和元年，日本国使判官高阶真人上言：“前件学生，艺业稍成，愿归本国，使请与臣同归。”从之。开成四年，又遣使朝贡。

——〔后晋〕刘昫等《旧唐书》卷一九九上《东夷·倭国》

材料二

日本晁卿辞帝都，征帆一片绕蓬壶。明月不归沉碧海，白云愁色满苍梧。

——〔唐〕李白《李太白全集》卷二五《哭晁卿衡》

【注释】①矜(jīn)：怜悯，怜惜。②矜大：骄矜尊大。③进德冠：帽子的一种。

④司膳卿：官名。⑤束脩：学费。⑥锡赆：赏赐。⑦市：买。

【解读】日本在东汉时期就已经派遣使者往来中国。隋代，日本先后4次遣使中国，

称“遣隋使”。唐朝建立以后，日本继续沿袭遣隋使的制度，遣使到唐。日本总共向唐朝派出使团19次，实际上到达唐朝的有15次，其余4次要么受命未行，要么仅到达朝鲜半岛。遣唐使的官员有正使、副使、判官、录事等，其余成员有水手、工匠、留学生、留学僧等，人数为100人左右至800人不等。

遣唐使来中国的路线总共有三条：第一条是北路，即从日本福冈出发，沿着朝鲜半岛西岸北行，到达辽东半岛南岸后，继续西行，越过渤海，登陆山东半岛，继续西行，直达洛阳、长安；第二条是南岛路，即由九州岛南下，先后经过种子岛、屋久岛、奄美岛，横跨中国东海，到达长江口，沿运河北上；第三条是南路，从位于九州岛西的五岛列岛出发，西南行，横渡东海，在苏州、明州一带登陆，再由运河北上。

遣唐使来中国的目的主要是学习中国文化。他们把中国文化带回日本，促进了日本社会经济文化的发展，密切了中日两国之间的联系，加深了两国人民的友谊。

唐朝文化对日本的影响

唐代，中日两国联系密切，促进了两国政治、经济、文化各个方面的交流。政治方面，日本的中央官制、地方制度、法律制度、土地制度等都深受唐代的影响。其中日本土地制度——班田制源自于唐朝的均田制，中央官制——两官八省源自于隋唐的三省六部制，地方制度——郡国制参照隋唐的郡县制。日本还依照唐朝的国子监和太学，设立自己的大学和国学。经济方面，日本都城平城京（今奈良）的城市规划完全参照唐长安城，有“朱雀街”“东市”“西市”等名称，街道排列方法也与长安城基本一致。唐朝的农业生产技术、手工业制造技术也传到日本。文化方面，唐朝的饮茶之风、饮食烹调之法也传到日本。日本在8世纪以前没有自己的文字，所使用的是汉字。8世纪中期，日本留学生吉备真备仿照汉字的偏旁，创立片假名。9世纪初，来到中国的日本僧人空海，依据中国书法中的草书，创立平假名。自此，日本才开始有自己的文字。

鉴真东渡日本

材料

释鉴真，姓淳于氏，广陵江阳县人也。……

时日本国有沙门荣睿、普照等东来募法^①，用补缺然^②。于开元年中，达于扬州，爰^③来请问，礼真足曰：“我国在海之中，不知距齐州几千万里。虽有法而无传法人，譬犹终夜有求于幽室，非烛何见乎？愿师可能辍此方之利乐，为海东之导师乎！”真观其所以，察其翘勤^④，乃问之曰：“昔闻南岳思禅师生彼为国王，兴隆佛法，是乎？又闻彼国长屋曾造千袈裟来施中华名德，复于衣缘绣偈^⑤云：‘山川异域，风月同天，寄诸佛子，共结来缘。’以此思之，诚是佛法有缘之地也。”默许行焉。所言长屋者，则相国也。真乃慕比丘思托等一十四人，买舟自广陵赍经律法离岸，乃天宝二载六月也。至越州浦，止署风山。真夜梦甚灵异。才出洋，遇恶风涛，舟人顾其垂没，有投弃椽香木者。闻空中声云：“勿

投弃。”时见舳舻^⑥各有神将介甲操仗焉，寻时风定。俄漂入蛇海，其蛇长三丈余，色若锦文。后入鱼海，鱼长尺余，飞满空中。次一洋，纯^⑦见飞鸟集于舟背，压之几没。洎出鸟海，乏水。俄泊一岛，池且泓澄，人饮甘美。相次达于日本，其国王欢喜迎入城大寺安止。初于卢遮那殿前立坛，为国王授菩萨戒。次夫人、王子等，然后教本土有德沙门足满十员，度沙弥澄修等四百人，用白四羯磨法也。又有王子一品亲田舍宅造寺，号招提，施水田一百顷。自是已（以）来，长敷律藏，受教者多，彼国号大和尚，传戒律之始祖也。以日本天平宝字七年癸卯岁五月五日，无疾辞众，坐亡，身不倾坏，乃唐代宗广德元年矣。春秋七十七，至今其身不施苾漆，国王贵人信士时将宝香涂之。

——[宋]赞宁《宋高僧传》卷一四《唐扬州大云寺鉴真传》

【注释】①募法：寻法。②缺然：有所不足。③爰：于是。④翘勤：殷切盼望。⑤偈(jì)：佛经中的唱词。⑥舳舻(zhú lú)：指首尾衔接的船只。舳，船尾。舻，船头。⑦纯：单，只。

【解读】鉴真，俗姓淳于，法号鉴真。天宝元年(742年)，日本僧人荣睿、普照等人拜访鉴真，希望他东渡日本，弘扬佛法。鉴真看到他们真心求法，于是欣然应允。鉴真前后六次东渡日本，前五次均未成功，天宝十二年(753年)，鉴真第六次东渡，终于成功。他到达日本后，受到热烈欢迎。鉴真在奈良东大寺设立戒坛，日本僧人正式受戒出家，这标志着日本僧人正规受戒，鉴真也就成为日本律宗始祖。759年，开始修建招提寺。鉴真东渡日本，携带了不少佛经，一同前去的弟子也带去了雕塑、绘画、建筑等技术，这不仅传播了中国文化，也促进了中日文化的交流。

新罗派遣使节和留学生

唐初，朝鲜半岛上的高丽、百济和新罗与中国都有往来。675年，新罗统一朝鲜半岛大部分后，直到唐末，始终和唐朝保持着友好关系。两国互遣使节，不断从陆海两路往来。新罗王不断派遣使臣带着珍贵礼物来到长安，唐朝也经常给新罗以名贵答赠。例如，开元年间，唐朝曾一次赠给新罗精美丝织品300段(唐制，凡赐杂彩十段，通常包括丝布二匹，绸二匹，绫二匹，纁四匹)。新罗派了大批留学生来长安学习，在唐朝的外国留学生中，以新罗人最多。837年，旅唐的新罗学生多至216人。840年，学成归国的新罗学生一次就有105人。从821年至唐末，新罗留学生参加唐朝科举考试考取“宾贡”(意为外籍进士)的共58人。崔致远12岁来到唐朝，18岁中进士，29岁返新罗。他用汉文写的《桂苑笔耕》20卷，保存了不少当时中国的史料，至今还是我们研究唐朝历史的宝贵资料。此书被著录于《新唐书·艺文志》，说明在当时已受到重视。新罗留学生回国时，带去许多中国的文化典籍，在吸收传播唐文化上起了很大作用。

新罗商人来中国经商

唐朝同朝鲜半岛的贸易往来很繁盛，新罗商人来唐贸易的很多，北起登州、莱州，南

到楚州、扬州，都有他们的足迹。楚州的新罗馆，莱州等地的新罗坊，都是新罗人集中侨居的地方。新罗商人给唐朝带来牛、马、苧麻布、纸、折扇、人参等，从唐朝贩回丝绸、茶叶、瓷器、药材、书籍等。新罗物产居唐朝进口货物的首位。

唐文化对朝鲜的影响

新罗人广泛研究中国的政治、历史、哲学和天文、历法、医学等。中国的政治、经济制度对新罗的影响很大。8世纪中期，新罗仿效唐朝的政治制度改建自己的行政组织，中央设执事省，相当于唐的尚书省，执事省下设三府三部，相当于唐的六部。8世纪晚期，新罗也采用科举制度选拔官吏，以儒家经典作为考试内容。新罗都城平壤是仿长安、洛阳建成的，也分宫城、皇城和外郭城。675年，新罗开始采用唐朝的历法。新罗医学博士用《本草经》等中国医书教授学生。新罗文化对唐朝也产生了一定的影响。他们的音乐很受我国人民的欢迎，唐太宗设置的十部乐，其中一部就是高丽乐。

玄奘西游

材料

僧玄奘，姓陈氏，洛州偃师人。大业末出家，博涉经论。尝谓翻译者多有讹谬^①，故就西域，广求异本以参验之。贞观初，随商人往游西域。玄奘既辩博^②出群，所在必为讲释论难^③，蕃人远近咸尊伏之。在西域十七年，经百余国，悉解其国之语，仍采其山川谣俗，土地所有，撰《西域记》十二卷。贞观十九年，归至京师。太宗见之，大悦，与之谈论。于是诏将梵本六百五十七部于弘福寺翻译，仍敕右仆射房玄龄、太子左庶子许敬宗，广召硕学沙门五十余人，相助整比^④。

高宗在东宫，为文德太后追福，造慈恩寺及翻经院，内出大幡^⑤，敕《九部乐》及京城诸寺幡盖众伎，送玄奘及所翻经像、诸高僧等入住慈恩寺。显庆元年，高宗又令左仆射于志宁，侍中许敬宗，中书令来济、李义府、杜正伦，黄门侍郎薛元超等，共润色玄奘所定之经，国子博士范义硕、太子洗马郭瑜、弘文馆学士高若思等，助加翻译。凡成七十五部，奏上之。后以京城人众竞来礼谒，玄奘乃奏请逐静翻译，敕乃移于宜君山故玉华宫。六年卒，时年五十六，归葬于白鹿原，士女送葬者数万人。

——〔后晋〕刘昫等《旧唐书》卷一九一《方伎·僧玄奘》

【注释】①讹谬：错误。②辩博：知识广博。③论难：辩论诘难。④整比：整理排比。⑤幡：旗帜。

【解读】玄奘，俗名陈祜，13岁出家，玄奘为其法号。他认真研究佛经后，发现谬误很多，于是决定亲自前往西域，求取真经。贞观元年（627年），玄奘从长安出发。他经过玉门关、新疆，又过中亚地区的阿富汗、巴基斯坦等地，历尽千辛万苦，终于到达印度。在印度，他认真学习佛经，获得极高的声誉。贞观十九年（645年），他带上多年搜集的佛经，返回长安。在长安，他认真翻译佛经，促进了中印文化的交流。玄奘以不朽的

功勋，赢得世人的尊重。

《大唐西域记》

唐代僧人玄奘前往印度求法，途经许多国家和地区。回长安后，他口述了自己的所见所闻，由弟子辩机将其记录下来。这部书记载了玄奘亲身经历的110个和根据传闻得知的28个城邦、国家和地区的情况。该书内容丰富，包括了各地的交通、山川地形、气候、物产、民族、语言、历史、文化、宗教、风俗习惯等，成为研究古代中亚、南亚历史的重要文献资料，受到各国学者的重视。

2. 图画说明

日本的和同开珎

和同开珎，日本古代银币，由遣唐使团作为礼物带到中国。1970年，陕西西安何家村窖藏出土了两瓮唐代文物，其中有5枚日本银币。这些银币直径2.4厘米，教材所用即是其中的一枚。据郭沫若考证，这批银币铸造于日本奈良王朝元明天皇和同年间（708—714年）。由于日本很注意学习、吸收唐朝各方面的先进文化，故此银币形制和重量与唐开元通宝完全相同，钱文中的“珎”即为“宝”字，“开珎”二字便是仿自“开元通宝”的简称。而且，两种钱文上的“开”字也非常相似。此外，唐开元通宝中也偶见银质的。从这些方面可以看出，唐朝钱制对日本具有重要影响。

日本奈良唐招提寺内的鉴真像

763年，鉴真圆寂，他的弟子为他塑像。塑像按照鉴真的真容，高约80厘米，跏趺坐，双目紧闭，神态安详，栩栩如生。鉴真塑像被视为日本国宝，现供奉于奈良唐招提寺内。鉴真坐像的制作技术，主要采用鉴真带入日本的干漆法。所谓干漆法，又称“夹纻法”，即先用泥沙混合成原料，外面用苧麻、丝、棕等包裹，然后涂漆，多次刷漆后，再在塑像上施以彩绘。待描绘好后，将原胎抽去。这样，塑像最终完成。

玄奘西行求法（邮票）

中国邮政于2016年发行《玄奘》特种邮票1套2枚、小型张1枚，以纪念千古名僧玄奘。特种邮票图案分别是“西行求法”“东归译经”，小型张图案为玄奘像。这套邮票由李云、原艺珊设计。邮票以中国画工笔重彩的形式，刻画人物生动细致，画面古朴典雅。教材所用为“玄奘‘西行求法’”。

东罗马金币

教材中的东罗马金币，铸造于东罗马查斯丁二世时期（565—578年），1953年在陕西咸阳底张湾出土。金币直径2.1厘米，重4.4克，正面是国王正面半身像，背面图案为戴

盗胄的女神像，其座下的铭文标注此币铸于君士坦丁堡。由女神像右侧下方开始，铭文自下而上排列，几乎环绕一周。末尾E字，为铸币厂局记号。唐太宗时，东罗马拂菻王波多力遣使献赤玻璃、绿金精等物，唐太宗回赐绫绮等丝织品。到唐玄宗时，东罗马仍不断来唐朝贡。

3. 学术动态

对鉴真东游的研究

鉴真作为中日文化交流史上的一位重要人物，一直是学术界研究的重点。

周一良《鉴真的东渡与中日文化交流》从日本古代社会的发展，分析鉴真东渡的历史背景及东渡过程，堪称该问题研究的代表作。1978年，借《中日和平友好条约》交换批准书之机，鉴真和尚真身像回国展览，掀起了研究鉴真及遣唐使的热潮。

不过，在鉴真的生年、出身、东渡日本的动机、失明原因等问题的研究上，学术界仍存在不同看法。

第一，关于鉴真的生年。有学者认为鉴真生于唐垂拱三年（687年），卒于唐广德元年（763年）；另有学者认为鉴真出生于唐垂拱四年（688年），卒于唐广德元年（763年）。学者对鉴真的生年存在争论，对其卒年则无异议。

第二，关于鉴真的出身。学界有四种不同说法：一是出身于商人家庭；二是出身于农民家庭；三是出身于知识分子家庭；四是出身于中小地主以上家庭。

第三，关于鉴真东渡日本的动机。学界有两种观点：一是认为日本的极力邀请以及鉴真对传播佛教事业的热忱；二是认为鉴真已经预测到中原地区将会面临战争，因此不顾年老体衰，东渡日本，寻找新的环境传播佛教，他之所以带许多佛教典籍到日本，正是担心中原的战争会破坏这些典籍。

第四，关于鉴真的失明时间。有学者认为鉴真在第五次东渡日本时失明，另有学者认为鉴真是到日本后才失明的。至于失明的原因，有学者推测他有可能患了老年性白内障。

第五，关于鉴真东渡对日本的影响。这种影响不仅体现在日本佛教方面，也体现在日本绘画、书法、雕塑、文学创作、医学等方面。总之，鉴真东渡促进了中日经济文化的交流，也架起了中日友谊的桥梁。

关于隋唐时期中国在上地位的评价

隋唐两朝是中国古代社会的盛世，特别是唐朝，在政治、经济、文化上继承了汉魏以来的传统并加以总结、凝聚、提高，又接受了南北朝民族交融、疆域开拓的新局面，形成了一套完整的政治、文化系统。唐朝以其强大的政治军事实力，把势力扩张到中原王朝前所未至的地区，又以宽广的胸怀，吸收东西方各种文化的成就。东西方文化的汇聚使得隋唐文化绚丽多彩，经过整合的唐朝制度文化又强烈地影响着周边各国。以唐朝为中心，自此时开始形成东亚文明的特征，影响深远，以至于今。

白寿彝总主编的《中国通史》指出：“隋、唐不仅在中国历史上占着极为重要的地位，而且在当时的世界上也占着非常重要的地位。在整个人类历史的进程中，曾经发挥过先导作用、楷模作用以及东西方经济、文化交流的桥梁作用。”

4. 参考书目

白寿彝总主编：《中国通史》第六卷，上海人民出版社1997年版。

《中国大百科全书·中国历史》，中国大百科全书出版社1994年版。

宁欣主编：《中国古代史》（下册），北京师范大学出版社2009年版。

胡戟等主编：《二十世纪唐研究》，中国社会科学出版社2002年版。

吴宗国：《隋唐五代简史》，福建人民出版社1998年版。

王仲荦：《隋唐五代史》，中华书局2007年版。

张岂之主编：《中国历史·隋唐辽宋金卷》，高等教育出版社2001年版。

李斌城主编：《唐代文化》，中国社会科学出版社2002年版。

姚崱剑：《遣唐使：唐代中日文化交流史略》，陕西人民出版社1984年版。

人教版®

第5课

安史之乱与唐朝衰亡

一、课标解读

1. 内容标准

内容要点：知道安史之乱导致唐朝由盛转衰；知道唐朝灭亡后五代十国的局面。

认知提示：比较唐玄宗前期和后期的统治，了解统治者的作为与王朝盛衰的关系。

解读：唐朝的繁荣盛世大约持续了100多年，唐玄宗统治后期的一场安史之乱揭开了唐中央政府和地方割据势力之间争斗的序幕。从此，唐朝由盛而衰，逐渐形成藩镇割据的局面，统治越来越腐朽，最终在农民战争打击下土崩瓦解。唐朝灭亡后，在我国南方和北方各地出现多个割据政权，中国进入了五代十国分裂时期。

2. 教学目标

知识与能力：

了解安史之乱和黄巢起义，知道唐朝灭亡后五代十国的局面，思考历史事件之间的内在联系，知道唐朝衰亡的原因。

过程与方法：

通过比较唐玄宗前期和后期统治所采取的不同措施，分析唐朝衰亡的原因，学会以史为鉴，初步掌握正确评价历史人物的方法。

阅读相关诗文和史料，培养提炼有效信息、分析问题的能力，加深对历史问题的理解。

识读《五代十国形势图（后周时期）》，直观认识五代十国时期政权的更迭与分立，培养从历史地图中提取有效历史信息的能力。

情感态度与价值观：

感悟政治清明与王朝兴盛的关系，体会农民起义对历史发展的推动作用，思考国家分裂的历史教训。

二、教材分析

1. 知识结构

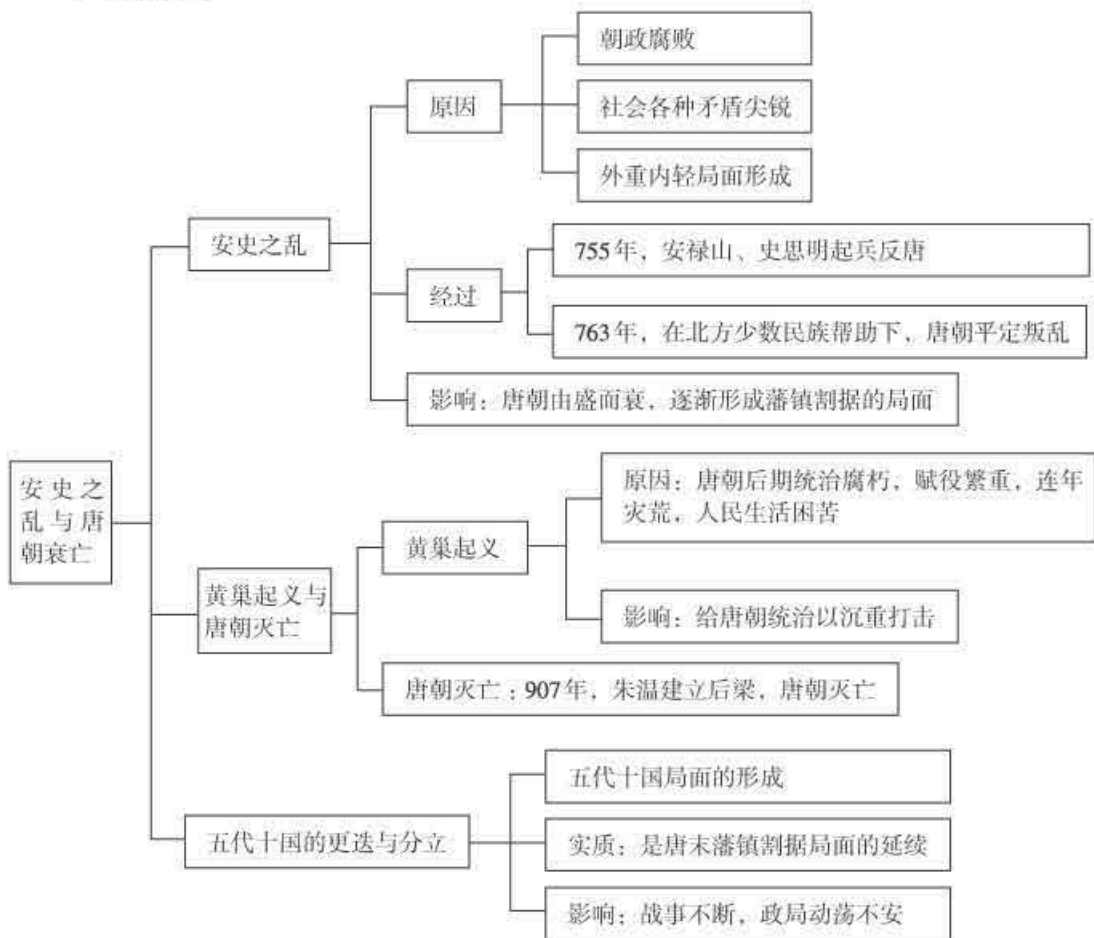

2. 教材内容的内在联系

本课主要包括三方面内容：安史之乱、黄巢起义与唐朝灭亡、五代十国的更迭与分立。三部分内容展现了唐朝灭亡前后的基本历史概况，串起这三部分内容的线索是地方上节度使势力的发展变化。从安史之乱到五代十国历史的变迁，实质是中央与地方力量对比失衡的结果。

安史之乱的爆发绝非偶然。唐玄宗统治后期，任人唯亲，朝政日益腐败。同时，汉族和少数民族的某些矛盾，给了胡人可乘之机；节度使势力膨胀，唐朝中央武装力量衰败，形成内轻外重局面，更给叛军反叛的绝好机会。在这种情况下，身兼三镇节度使的安禄山起兵反唐。

唐朝后期，统治极端腐朽的表现是宦官专权。玄宗后期高力士受宠，四方奏章都要先经过高力士审阅，小事就由高力士处理，大事才送皇帝裁决。安史之乱时，宦官李辅国开始掌握禁军。后来，宦官的权力越来越大，甚至连皇帝的废立，几乎都由他们决定。唐宪宗以后的穆、文、武、宣、懿、僖、昭七个皇帝都是宦官所立，皇帝成为宦官手中的傀儡。宦官专权进一步削弱了唐朝的统治力量，加剧了唐朝的衰落，唐王朝已面临崩溃的境地。

在镇压黄巢起义期间，唐中央政府依靠了藩镇力量，后来起义虽被镇压下去，却出现了许多新的藩镇。藩镇割据局面不但没有结束，反而得到进一步的发展。到了唐朝后期，由于统治更加腐败，中央已无力控制藩镇。新旧藩镇使唐政权四分五裂，不复统一。因此，五代十国分裂局面的形成，实际上是唐末藩镇割据的继续和发展。这期间，藩镇之间为图霸业，争战不休，人民备受战乱和分裂之苦。随着各地经济联系不断加强，以及统一政治的长期影响，统一趋势日趋加强。

3. 本课突破点

【安史之乱】

安史之乱是本课的重点内容，也是学生学习的难点。教材从原因、经过和影响三个方面进行了叙述。

“原因”这一部分，教材讲了三点：一是唐玄宗后期朝政的腐败；二是各种社会矛盾的尖锐；三是内轻外重局面的形成。

关于朝政腐败问题，教师可指导学生把唐玄宗前期和后期统治所采取的措施进行对比，特别是用人方面的不同，通过比较即可以了解安禄山等节度使势力发展与唐玄宗的识人用人的密切关系。玄宗统治后期，重用善于逢迎的李林甫，任用番将安禄山等掌管重兵，种下了安史之乱及藩镇跋扈的祸根。李林甫死后，杨国忠代为右相，他身兼40余职，妒贤嫉能，结党营私，生活奢侈。杨国忠所作所为，引起公愤。故安禄山以诛杨国忠为名起兵。

关于唐末各种社会矛盾问题，除了因统治腐朽而导致的不断尖锐的阶级矛盾外，还要指出边疆存在的民族矛盾。在唐朝初期，有不少突厥人迁到幽州以北，在辽西还有不少契丹人。他们的生活仍然是“击球饮酒，马射走兔”。但唐朝的一些官员虐待当地的少数民族，对少数民族实施欺骗和高压政策，民族矛盾相当尖锐。甚至在安史之乱爆发后，叛军残酷屠杀汉人，唐军也进行报复。

关于内轻外重局面的形成，是学生学习的主要障碍。所谓“内”与“外”是中央政府与地方势力关系的一种形象描述。当中央政府软弱而地方政府强硬的时候便是“内轻外重”。唐朝“内轻外重”局面的形成与节度使的设置密切相关，而节度使的设置又与边疆的形势有关。为了防御外来的强敌，保障边陲的安全，节度使的权力不断扩大。节度使在政治上享有较大的自主权，经济上控制着财权，军事上拥有强悍的武

力，逐渐发展成为割据势力。

“经过”这一部分，可让学生以故事形式，也可让学生以课堂剧的形式再现事件过程。讲述或表演时需要讲清事件的时间（755—763年），叛乱的首领（安禄山、史思明），起兵的地点和攻占过的重要地点（范阳、洛阳、潼关、长安），平叛的主要将领（郭子仪、李光弼），以及叛乱的性质（企图夺取唐中央政权）。

“影响”这一部分，重点要让学生理解“为什么说安史之乱是唐朝由盛转衰的转折点”。这个问题可以从两个方面来分析：一是安史之乱对社会经济造成极大破坏；二是藩镇割据局面的形成。关于经济破坏，提供相关史料，学生可以直观认识。如：安史之乱前，全国户数890多万，乱后仅剩190多万。北方黄河流域所受破坏最重，“东至郑、汴，达于徐方，北自覃怀，经于相土，人烟断绝，千里萧条”（《旧唐书》卷一二〇《郭子仪传》），锋镝余生的人民甚至“以纸为衣”（《旧唐书》卷一九五《回纥传》），几乎整个黄河流域，一片荒凉。关于藩镇割据，要讲清“藩镇的割据性”，说明一些藩镇在行政、财政、军政以及节度使职位的继承等方面各行其是，不受中央节制。所以，它名义上是唐朝的藩镇，实际上是割据势力，是独立的小王国。藩镇割据局面阻碍了各地经济、文化的交流，削弱了中央的兵力和财力。特别是到了唐朝后期，朝政更加腐败，农民起义爆发，中央政府彻底丧失了对藩镇的控制，唐朝最终走向了灭亡。

【黄巢起义与唐朝灭亡】

黄巢起义与唐朝灭亡是本课的重点。教师要帮助学生厘清两个事件之间的关系。

关于黄巢起义，教材重点讲述了起义爆发的原因，教师可以引导学生阅读教材进行分析，进行归纳总结。同时，要强调黄巢起义的影响，农民战争瓦解了唐王朝，给唐朝统治以致命的打击，但并未使之灭亡。唐朝是在农民战争已经失败20多年之后，被农民军的叛将、唐的节度使朱温所灭。在此基础上，引导学生结合前面所学，讨论唐朝灭亡的原因。

【五代十国的更迭与分立】

首先，教师可利用教材《五代十国形势图（后周时期）》，向学生讲明，黄河流域的五代是相继建立的；而十国除北汉外，都在南方，是先后并存的。其中，前蜀和后蜀、吴和南唐是前后相继的。这一时期历史发展的突出特点是政权分立。

其次，要说明统一趋势势不可当。这是因为，尽管南北双方在政治上处于分立割据状态，但南方相对稳定，双方在经济上依然保持着紧密的联系，既有直接的商业往来，又有以“朝贡”和“赐予”为主要形式的官方贸易，这有利于促进南北经济的发展，为全国的统一准备了条件。

三、教学建议和案例

1. 利用学生熟悉的唐诗，引导学生充分体验历史，导入教学

案例1 导入部分学生活动的设计

“朱门酒肉臭，路有冻死骨”是唐代大诗人杜甫诗作里的代表诗句，展示诗作《自京赴奉先县咏怀五百字》，请学生解释这两句诗的含义及所表达的思想。

在学生回答的基础上，教师指出，杜甫很多诗作记载社会矛盾，揭露政治腐败，表达人民疾苦。诗中所表达的忧伤和痛苦，是和诗人所生活的时代息息相关的。杜甫的诗，真实反映了唐朝由极盛走向衰亡这一历史转折中的种种社会景象。请同学们思考：曾以繁荣和开放著称的唐朝为什么也会走向衰亡？由此导入新课。

2. 通过层层设问，师生互动，合作探究

案例2 安史之乱发生的原因

阅读：指导学生回忆第2课中的“开元盛世”，阅读安史之乱的相关内容，找出形容唐玄宗前期、后期统治表现不同的关键词。

分析：唐玄宗用人标准发生了什么变化？这种变化导致了什么后果？

3. 尊重学情，鼓励学生自主开发课程资源

案例3 安史之乱

许多学生读过安史之乱的故事，教师可以提供相关资料，让学生利用已有的历史知识写课本剧，通过表演，再现历史场景。

教师指导学生表演的内容可以包括以下几点：

场景一：安禄山讨好杨贵妃，称贵妃为义母，骗得唐玄宗宠信。要凸显唐玄宗追求享乐，任人唯亲。

场景二：安禄山和史思明密谋叛乱的准备。要揭示两人的夺权野心。

场景三：安史之乱爆发，包括时间、人物、路线。表演中要体现安禄山、史思明叛军的残暴掠夺和破坏，这有助于学生认清叛乱者的本质，看清战争对人民生命财产的危害以及对社会经济的破坏。

场景四：唐玄宗西逃，唐肃宗继位，借助节度使郭子仪、李光弼等唐朝将领和少数民族军队的力量平叛。

学生的参与不仅丰富了课程资源，也为他们提供了交流展示的平台，从而激发学生学习的兴趣和信心。

四、板书设计

第5课 安史之乱与唐朝衰亡

一、安史之乱

1. 原因：朝政腐败；各种社会矛盾尖锐；内轻外重
2. 经过：755年，安禄山、史思明起兵反唐
763年，在北方少数民族帮助下，唐朝平定叛乱
3. 影响：唐朝由盛转衰

二、黄巢起义与唐朝灭亡

1. 黄巢起义：黄巢率众起义，攻入长安，建立政权
2. 唐朝灭亡：907年，朱温建立后梁，唐亡

三、五代十国的更迭与分立

1. 五代十国局面的形成
2. 实质和影响

五、问题解答

1. 材料研读

想一想：这场战乱给人民造成了什么样的灾难？

安史之乱给社会经济造成了极大破坏，尤其是广大北方地区田地荒芜，十室九空；人民家破人亡，流离失所。

2. 课后活动

(1) 下列各项，哪些是安史之乱爆发的主要原因？请在□内画“√”。

- | | | |
|---|---------------------------------|---|
| <input checked="" type="checkbox"/> 皇帝荒废朝政 | <input type="checkbox"/> 发生严重灾荒 | <input type="checkbox"/> 杨贵妃得宠 |
| <input checked="" type="checkbox"/> 节度使权力膨胀 | <input type="checkbox"/> 农民负担过重 | <input checked="" type="checkbox"/> 军队战斗力薄弱 |

(2) 想一想：作者在诗中表达了什么样的愿望？

这首诗以菊喻志，借物抒怀，通过刻画菊花的形象，歌颂菊花的威武精神，表现了作者等待时机改天换地的英雄气魄。

六、课堂活动与学业评价建议

1. 课堂活动建议

新课讲完后，可以布置一个小活动，让学生分组讨论，评价唐玄宗。

人物评价是历史学习的一部分，也是学生必备的学科能力之一。评价唐玄宗，要坚持正确的评价标准，要做到有论有据、史论结合。

2. 学业评价建议

评价目标：通过评价唐玄宗，掌握正确评价历史人物的基本方法；回顾唐朝后期相关史实，加深对唐亡原因的理解。

评价方法：学生互评与教师点评相结合。

评价过程：学生可以分组活动，然后各组派代表发言。发言后，各组之间进行互评。最后教师在小组互评的基础上，对各组活动情况和发言内容进行点评，根据组的综合表现，评定等级。

评价总结：评价要侧重三个方面。一是看活动过程，看是否有合作探究、合作学习的意识；二是看各组发言质量，主要指人物评价的标准、方法是否得当，评价是否客观、全面；三是看学生的基本学科素养。教师重点点评学生发言中的闪光点，鼓励学生积极参与课堂活动。

七、教学资源

1. 资料与注释

开元末年以后唐玄宗的奢侈生活

材料一

是时^①，海内富实，米斗之价钱十三，青、齐间斗才三钱，绢一匹钱二百。道路列肆^②，具酒食以待行人，店有驿驴，行千里不持尺兵。天下岁入之物，租钱二百余万缗^③，粟千九八十余万斛，庸、调绢七百四十万匹，绵百八十余万屯，布千三十五万余端。天子骄于佚乐而用不知节，大抵用物之数，常过其所入。

——〔宋〕欧阳修、宋祁《新唐书》卷五一《食货志一》

材料二

开元以来，豪贵雄盛，无如杨氏之比也。玄宗凡有游幸，贵妃无不随侍，乘马则高力士执辔^④授鞭。宫中供贵妃院织锦刺绣之工，凡七百人，其雕刻镲造，又数百人。扬、益、岭表刺史，必求良工造作奇器异服，以奉贵妃献贺，因致擢^⑤居显位。

——〔后晋〕刘昫等《旧唐书》卷五一《后妃上·玄宗杨贵妃》

【注释】①是时：指唐玄宗开元年间。②列肆：成排的商铺。③缗(mín)：指成串的钱，1000文为一缗。④辔(pèi)：驾驭牲口用的嚼子和缰绳。⑤擢(zhuó)：提拔。

【解读】随着国家稳定，经济繁荣，唐玄宗失去进取之心，开始肆意享乐，生活奢侈。材料一指出唐玄宗生活奢侈，国家财政入不敷出。材料二谈及各地贡献珍奇异物，宫中制造华丽的锦绣，以取悦杨贵妃。

唐玄宗重用李林甫、杨国忠等人

材料一

(天宝元年)李林甫为相，凡才望功业出己右及为上所厚、势位将逼己者，必百计去之；尤忌文学之士，或阳与之善，啖以甘言而阴陷之。世谓李林甫“口有蜜，腹有剑”。

——[宋]司马光《资治通鉴》卷二一五“天宝元年三月”条

材料二

(元和十四年)乙巳，上(宪宗)问宰相(崔群)：“玄宗之政，先理而后乱，何也？”崔群对曰：“玄宗用姚崇、宋璟、卢怀慎、苏颋、韩休、张九龄则理，用宇文融、李林甫、杨国忠则乱。故用人得失，所系非轻。人皆以天宝十四年安禄山反为乱之始，臣独以为开元二十四年罢张九龄相，专任李林甫，此理乱之所分也。愿陛下以开元初为法，以天宝末为戒，乃社稷无疆之福！”

——[宋]司马光《资治通鉴》卷二四一“元和十四年九月”条

【解读】唐玄宗重用奸臣杨国忠、李林甫等人，朝政日趋腐败。材料一和材料二表明，唐玄宗重用李林甫，为安史之乱、唐朝衰亡埋下祸根。

节度使

唐代设立的地方军政长官。它源于魏晋以来的持节都督，持节都督出征时为一军统帅，驻屯时又为军区首脑，对所统率的将领以及地方官吏，拥有节制、生杀大权。北周、隋朝称为总管，唐朝改称为都督。唐睿宗时期，开始设节度使。唐玄宗年间，在北方的平卢、范阳、河东等边镇设立节度使，他们掌握地方财政、军事以及行政大权。安史之乱后，内地相继设立节度使。由于节度使拥有军队，盘踞一方，无视朝廷，因此，又被称为藩镇。节度使为了争夺地盘，彼此之间战争不断，使得人民流离失所，经济发展遭到破坏。

安史之乱

安史之乱是指安禄山、史思明等人发动的叛乱，这是唐朝由盛而衰的转折点。天宝十四年(755年)十一月，安禄山伪称奉命讨伐杨国忠，率兵15万在范阳发动叛乱。叛军一路南进，“所过州县，望风瓦解，守令或开门出迎，或弃城窜匿，或为所擒戮，无敢拒之者”。安禄山自灵昌渡过黄河，攻陷陈留、荥阳，占据洛阳，至德元年(756

年)正月,安禄山在洛阳自称大燕皇帝。叛军继续西进,长安形势危急。

安禄山发动叛乱后,唐朝政府组织兵力平叛,但是无力扭转局势。当叛军直逼长安时,唐玄宗等仓皇西逃。大队人马狼狈逃窜至马嵬驿时,人困马乏,士兵怨声载道,陈玄礼等人乘机发动兵变,杀死杨国忠及韩国夫人等,迫使唐玄宗缢杀杨贵妃。马嵬事变后,唐玄宗逃往成都,太子李亨逃往灵武后即皇帝位,是为唐肃宗。

叛军攻下长安后,夜夜纵酒,为唐军反击提供了机会。至德二年(757年)九月,郭子仪收复长安。此时,身在洛阳的叛军发生内讧,安禄山被杀,其子安庆绪即位。当唐军继续东进时,安庆绪放弃洛阳,唐军顺利收复洛阳。乾元二年(759年),史思明杀死安庆绪,退还范阳,自称大燕皇帝,不久为长子史朝义所杀。叛军内部自相残杀,元气大伤。广德元年(763年)正月,史朝义败走莫州,其部将田承嗣赶走史朝义投降唐军。部将见大势已去,纷纷逃散。走投无路的史朝义上吊自尽。历时八年的安史之乱终于被平定。

安史之乱对社会经济的破坏

材料

夫以东周之地,久陷贼中,宫室焚烧,十不存一。百曹荒废,曾无尺椽,中间畿内,不满千户。井邑榛棘,豺狼所嗥,既乏军储,又鲜人力。东至郑、汴,达于徐方,北自覃怀,经于相土,人烟断绝,千里萧条。

——〔后晋〕刘昫等《旧唐书》卷一二〇《郭子仪传》

【解读】安史之乱严重破坏了黄河中下游地区的社会经济,人民流离失所,纷纷南迁。由于该地区一直是中国经济文化的重心,随着社会经济的破坏,人口南移,整个中国经济文化的重心也逐步向南移动。

藩镇割据

材料

及范阳节度使安禄山反,犯京师,天子之兵弱不能抗,遂陷两京。肃宗起灵武,而诸镇之兵共起诛贼。其后禄山子庆绪及史思明父子继起,中国大乱,肃宗命李光弼等讨之,号“九节度之师”。久之,大盗既灭,而武夫战卒以功起行阵^①,列为侯王者,皆除节度使。由是方镇相望于内地,大者连州十余,小者犹兼三四。故兵骄则逐帅,帅强则叛上。或父死子握其兵而不肯代;或取舍由于士卒,往往自择将吏,号为“留后”,以邀命于朝。天子顾力不能制,则忍耻含垢,因而抚之,谓之姑息之政。盖姑息起于兵骄,兵骄由于方镇,姑息愈甚,而兵将愈俱骄。由是号令自出,以相侵击,虜其将帅,并其土地,天子熟视不知所为,反为和解之,莫肯听命。

始时为朝廷患者,号“河朔三镇^②”。及其末,朱全忠以梁兵、李克用以晋兵更犯京师,而李茂贞、韩建近据岐、华,妄一喜怒,兵已至于国门,天子为杀大臣、罪己悔过,

然后去。及昭宗用崔胤召梁兵以诛宦官，劫天子奔岐，梁兵围之逾年。当此之时，天下之兵无复勤王者。向之所谓三镇者，徒能始祸而已。其他大镇，南则吴、浙、荆、湖、闽、广，西则岐、蜀，北则燕、晋，而梁盗据其中，自国门以外，皆分裂于方镇矣。

——〔宋〕欧阳修、宋祁《新唐书》卷五〇《兵志》

【注释】①行阵：军队。②河朔三镇：指成德镇、魏博镇、幽州镇。

【解读】安史之乱后，中央权力日益衰微，各地节度使的权力日益扩张。他们无视中央，自行任命官吏，自行收税，掌握着地方的行政、军事、财政大权。为了维护统一，消除不听命的节度使，唐朝中央政府又不得不依靠其他节度使，造成国家分裂的局面。总之，各个藩镇在名义上属于中央管辖，但实际上他们并不听从中央，皆各行其是。唐朝最终被朱梁政权取代。

黄巢起义

唐朝末年，宦官专权，政治腐败，藩镇割据，广大农民更加贫困，社会矛盾日益尖锐，中原地区爆发了王仙芝、黄巢起义。乾符二年（875年）二月，王仙芝在濮阳率众起义。黄巢也聚众起义，加入王仙芝的队伍。深受压迫的广大农民纷纷参加起义，“数月之间，众至数万”。面对汹涌的农民起义，唐朝政府调兵遣将，企图镇压。乾符五年（878年）二月，王仙芝战败被杀，其部属加入黄巢的队伍。自此，黄巢自称冲天大将军，设置官署，建立农民政权。黄巢采取流动作战的方式，避实攻虚，进入山东、河南、陕西、安徽、浙江、江西、福建、广东、广西、湖南、湖北等地，从根本上动摇了唐朝的统治。不过，由于起义军长期流动作战，没有稳定的后方，财政无法得到保障，中和四年（884年）六月，黄巢战败，自刎而死。

朱温

朱温（852—912年），即后梁太祖。他幼年丧父，家庭贫困，但身体强壮。乾符四年（877年），朱温参加黄巢起义，后投降唐朝。中和三年（883年），朱温被授予宣武节度使，天复元年（901年）被封为梁王。黄巢起义沉重打击了唐朝统治，唐朝政权处于风雨飘摇中，已经名存实亡。各地节度使拥兵自重，以宣武节度使朱温、河东节度使李克用、凤翔节度使李茂贞、卢龙节度使刘仁恭、镇海节度使钱镠、淮南节度副大使杨行密等人势力最大。开平元年（907年），朱温废唐哀帝，自立为帝，改名晃，建都开封，国号梁。这标志着唐朝灭亡，五代十国开始。

五代十国

五代指后梁、后唐、后晋、后汉、后周等五个朝代。后梁由朱温建立，大部分时间都城为汴州，统治着今河南、山东、陕西、湖北的大部以及江苏、安徽、河北、山西、宁夏的一部分。后唐由沙陀人李存勖建立，建都洛阳，占有今山西一带。后晋由

后唐河东节度使沙陀人石敬瑭建立，定都开封。后汉由沙陀人刘知远建立，定都开封。后周由后汉天雄节度使郭威建立，定都开封。

十国指前蜀、后蜀、吴、南唐、吴越、闽、南汉、楚、南平、北汉等十个政权。其中，吴和南唐、前蜀和后蜀为先后相继的政权。在这十个政权中，只有北汉位于黄河流域的山西一带，其余九个位于长江流域或者珠江流域。

五代十国的统治

材料一

五代诸镇节度使，未有不用勋臣武将者，遍检薛、欧二史^①，文臣为节度使者，惟冯道^②暂镇同州，桑维翰^③暂镇相州及泰宁而已。兜鍪^④积功，恃勋骄恣，酷刑暴敛，荼毒生民，固已比比皆是。乃至不隶藩镇之州郡，自朝廷除刺史者，亦多以武人为之。欧史《郭延鲁传》谓，刺史皆以军功拜^⑤，论者谓天下多事，民力困敝之时，不宜以刺史任武夫，恃功纵下，为害不细。薛史《安重荣传》亦云，自梁、唐以来，郡牧^⑥多以勋授，不明治道，例为左右群小所惑，卖官鬻狱，割剥烝民^⑦。诚有慨乎其言之也！……自宋太祖易^⑧以文臣牧民，而后天下渐得苏息，历代因之，皆享国久长，民不思乱。

——〔清〕赵翼著，王树民校证《廿二史札记校证》卷二二《五代藩郡皆用武人》

材料二

五代之乱，朝廷威令不行，藩帅劫财之风，甚于盗贼，强夺枉杀，无复人理。

——〔清〕赵翼著，王树民校证《廿二史札记校证》卷二二《五代藩帅劫财之习》

【注释】①薛、欧二史：指薛居正等《旧五代史》和欧阳修《新五代史》。②冯道：仕后唐、后晋、后汉、后周四朝，居相位20多年。③桑维翰：帮助石敬瑭称帝。④兜鍪(dōu móu)：古代战士所戴的头盔。⑤拜：受封。⑥郡牧：地方长官。⑦烝民：黎民、百姓。⑧易：改变。

【解读】五代十国是唐末以来藩镇割据局面的延续，尤其是处于黄河流域的五个政权，其开国之君均为武将，统治极其残暴。五个政权的更迭也造成生灵涂炭，妻离子散，广大人民生活于水深火热之中。宋太祖“杯酒释兵权”后，宋朝逐渐收回节度使的权力，派文官治理地方，最终结束藩镇割据。

吴越修建钱塘江海塘

五代十国时期，为了使杭州城和钱塘江边成千上万亩农田免遭海潮侵袭，吴越国王钱镠组织人力修筑了从六和塔到艮山门的钱塘江海塘。早在吴越以前，人们即已开始修筑钱塘江海塘。北魏郦道元的《水经注》引《钱塘记》里的记载说：钱塘县东一里许有防海大塘，名叫钱塘。这是历史上有关钱塘江海塘的最早记载。后来，唐朝又在钱塘江南岸修筑了从萧山到绍兴以东的海塘。由于早期海塘是用夯土版筑的方法筑成的，经不起强大海潮的长期冲刷。钱镠的时候，采用了新的筑塘法，即在水中竖起木桩和铁柱，再将装满石块

的竹笼投下，以截住岸边的泥沙。这种“石囤（dùn，用竹篾编成的器具）木柜”筑成的海塘，比夯土版筑的海塘要坚固得多，能经得住海潮较长时间的冲刷。

2. 图画说明

《韩熙载夜宴图》(局部)

教材所用《韩熙载夜宴图》(局部)，是南唐画家顾闳中绘制的《韩熙载夜宴图卷》当中的一部分。韩熙载是出生于豪族的北方人，到南方后当了南唐的大臣。南唐后主李煜猜疑北方人，韩熙载为了避祸，故意沉湎声色。李煜不放心，派画家顾闳中到韩熙载家窥探。顾闳中返家后，凭借目识心记，画了这幅反映韩熙载家中夜宴情况的长卷，上呈给南唐后主。全画包括听乐、观舞、歇息、清吹和散宴五个部分，画面线条工整精细，设色绚丽清雅而又沉着，表现出高超的艺术水平。教材所取局部为第一部分“听乐”，表现的是韩熙载与宾客们正在聆听、观赏女子弹奏琵琶，每个人的视线和精神都集中在演奏者的手上。画面中，头戴高纱帽、身材魁梧、长脸美髯的韩熙载，既纵情声色，又掩饰不住沉郁寡欢的神态。画卷作者顾闳中，江南人，南唐画院待诏，善画人物，尤其擅长刻画人物神情意态。

3. 学术动态

对唐玄宗后期统治（天宝政局）的评价

关于唐玄宗后期统治（天宝政局）的评价，学者有不同看法。

范文澜等主编的《中国通史》认为开元二十四年（736年），唐玄宗任用李林甫为相，是其统治由明变昏的标志，此后的祸乱，肇始于此。

翦伯赞《中国史纲要》则认为：开元天宝以来，随着均田制进一步被破坏，唐朝大举对外用兵，形成内轻外重的局面，加之统治阶层愈加腐朽，各种社会矛盾更加凸显，造成以后的祸乱。

吕思勉《隋唐五代史》指出：“理财用兵，实当时召（招）乱之两大端也。”

韩国磐《隋唐五代史纲》认为唐玄宗前期，均田制被破坏，土地兼并严重，阶级矛盾尖锐，至玄宗后期，统治日益奢侈腐化，多方剥削人民，更加促进了阶级矛盾和社会危机的深化。

总之，目前学术界普遍认为天宝政局之所以衰败，是因为社会长期积累的矛盾没有克服，而且在发展。这个矛盾主要是国家机构的官多、兵多和费用多，人民的生活并没有因为社会生产力的发展有所提高，而是恶化。唐玄宗及其官僚集团贪婪腐朽日益加剧，终于导致安史之乱和唐朝的中衰。

关于安史之乱原因的研究

安史之乱是唐朝由盛而衰的转折点，关于其爆发的原因，学者有不同看法。

20世纪50年代之前，历史学者主要从民族、军事、统治阶级等方面阐释安史之乱的原因。

钱穆《国史大纲》认为，“唐人以过分的开边，激起内乱”，“安禄山的势力，是唐室用中国财富豢养成的胡兵团。此种胡兵团，只吸取了唐室的膏血，并没有受到唐室的教育。他们一旦羽翼成长，自然要扑到唐室的内地来”。

陈寅恪《唐代政治史述论稿》上篇《统治阶级之氏族及其升降》从民族矛盾角度作了分析，指出“禄山之举兵与胡汉种族武力问题有关”，“安史叛乱之关键，实在将领之种族”。

20世纪六七十年代以来，国内外研究安史之乱的原因有了新的动向。

胡如雷在《略论安史之乱的性质》中，认为安禄山的起兵，既不包括反对民族压迫的政治目的，也不包括建立民族统治的政治目的，实际上，这是一次统治阶级内部争夺皇权的斗争。此后王仲荦、孙永如、唐华全等学者也从派别斗争、阶级矛盾等方面分析了安史之乱的原因。

对于以上种种看法，学者王素在《略谈安史之乱》一文中指出：“像安史之乱这样大的历史事件，其起因本来就应是相当复杂的。……安史之乱的爆发，不存在任何偶然性，完全是历史的必然。”

英国学者崔瑞德主编的《剑桥中国隋唐史》指出：叛乱产生于基本上是政治性质的若干牵涉面较小的环境，它们与中国文化的敌人的大规模渗透或长期的地方分离并无本质的联系。这场叛乱其实也不产生于任何大的社会危机。日本学者堀敏一在《唐末的叛乱性质》中，特别论述了安史之乱前后所谓天子恩宠所具有的重大意义，他认为安禄山反叛的原因就在于失宠。

4. 参考书目

白寿彝总主编：《中国通史》第六卷，上海人民出版社1997年版。

《中国大百科全书·中国历史》，中国大百科全书出版社1994年版。

宁欣主编：《中国古代史》（下册），北京师范大学出版社2009年版。

胡戟等主编：《二十世纪唐研究》，中国社会科学出版社2002年出版。

吴宗国：《隋唐五代简史》，福建人民出版社1998年版。

王仲荦：《隋唐五代史》，中华书局2007年版。

张岂之主编：《中国历史·隋唐辽宋金卷》，高等教育出版社2001年版。

郑学檬：《五代十国史研究》，上海人民出版社1991年版。

第二单元

辽宋夏金元时期：民族关系发展 和社会变化

本单元讲述的是辽宋夏金元的历史，起于960年，止于1368年。这是我国从多民族政权并立走向国家统一的历史时期。这一时期的主要政权有汉族建立的北宋和南宋、契丹族建立的辽、党项族建立的西夏和女真族建立的金，随后出现了元朝大一统。

北宋的建立结束了五代十国的分裂局面，同时周边民族相继崛起，与重文轻武的北宋并立。北宋实行重文轻武的政策，有利有弊。女真族建立金朝，灭辽和北宋后，与南宋形成对峙。最后，蒙古族建立的元朝完成全国统一。

这一时期，我国历史发展呈现出以下特点：民族间的战争曾一度频繁，但各民族政治、经济、文化交流密切，少数民族封建化过程完成，民族交融进一步加强，国家基本统一；封建经济继续发展，我国的经济重心转移到南方；文化成就突出，继续领先世界。

人教版®

第6课

北宋的政治

一、课标解读

1. 内容标准

内容要点：知道北宋的建立，了解宋朝重文轻武的特点。

认知提示：理解重文轻武与中央集权强化的关系。

解读：北宋是中国古代中央集权政治制度走向完善的一个重要时期。经过北宋一系列政治制度的改革，中国古代历史上的武将擅权、军阀割据和地方豪强割据等顽疾被革除，中国在上世界上率先建立起文官制度，促进了社会安定，有利于国家统一。同时，重文轻武政策的实施还促进了宋代科技文化的繁荣。但是，这些新的措施也带来了诸如官僚机构臃肿、财政负担沉重、军队战斗力减弱等社会弊端。

2. 教学目标

知识与能力：

知道北宋的建立，列举北宋加强中央集权的措施，了解宋朝重文轻武的特点，分析政治上的重文轻武给北宋带来的影响。

过程与方法：

识读《五代十国形势图（后周时期）》《北宋形势图（1111年）》与相关文献，了解北宋统一南方和中原的历程。

通过阅读课本及有关史料，列举北宋加强中央集权的措施，认识北宋政治重文轻武特点的形成及其影响。

通过讲述陈桥兵变、杯酒释兵权等历史故事或表演课堂剧等形式再现历史，多渠道感悟历史。

情感态度与价值观：

通过分析北宋加强中央集权的措施所带来的利与弊，客观认识历史问题，反思历史，吸取历史经验教训。

二、教材分析

1. 知识结构

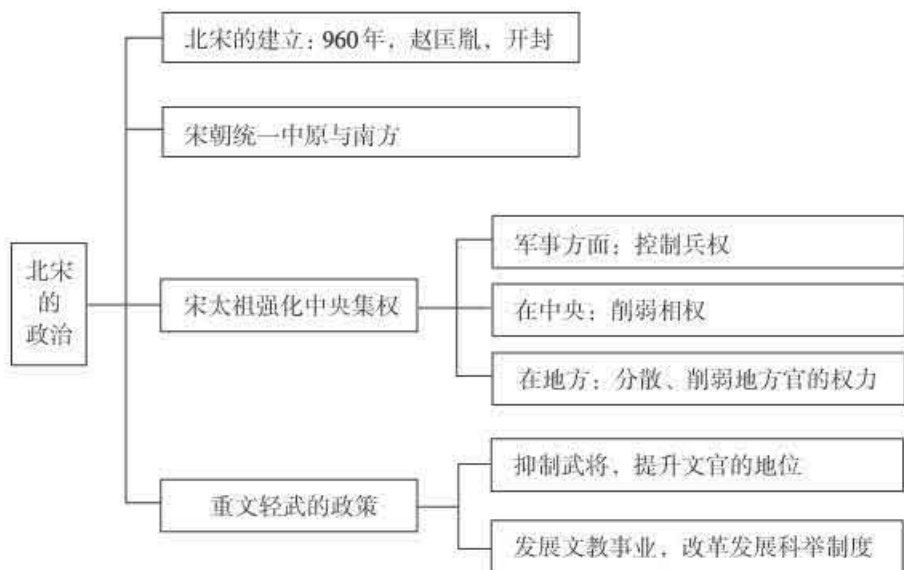

2. 教材内容的内在联系

本课主要学习两个子目的内容：宋太祖强化中央集权和重文轻武的政策。宋代加强中央集权是本课的核心，重文轻武既是加强中央集权措施的延伸，也是其结果。

北宋是我国古代中央集权制度发展史上的一个重要阶段。自秦朝中央集权制度建立以来，为加强皇权，历朝历代最高统治者都在围绕下面几个问题做文章：一是相权与皇权的关系；二是军事权力的掌控；三是对地方官员的控制。唐朝末年到五代十国时期，武将跋扈、兵变篡权以及地方势力割据一方成为社会顽疾，危害社会安宁。宋太祖通过解除高级将领的兵权，实现了皇帝对军事权力的直接掌控，从根本上消除了武将对皇权及社会安定的威胁。在抑制武将的同时，北宋统治者大力提升文官的地位，发展文教事业，改革和发展科举制，在全社会形成了重文轻武的社会氛围。在解决相权与皇权的矛盾方面，北宋统治者通过扩充宰相府（政事堂）的宰相、副宰相人数，提高枢密院的地位，增设三司使，达到分割相权、削弱宰相地位的目的。在地方上，北宋通过任用文官做知州知县，并且增设通判和转运使来分散、削弱地方官的权力。

这些措施，一方面加强了中央集权和皇权，另一方面也严重削弱了军队的战斗力。大量官职的设立，官员的不断扩充，也使得北宋官僚机构越来越臃肿。

3. 本课突破点

【宋太祖强化中央集权】

宋太祖强化中央集权是本课的重点和难点。教材首先交代了北宋的建立和统一，然后分别从控制兵权、分散和削弱相权、分散和削弱州县长官的权力三个方面叙述了宋太祖加强中央集权的措施。

北宋的建立与统一，教材表述比较简洁，学生容易忽视其重要性。在这里，教材不仅是出于历史的完整性作一个交代，更是为后面介绍加强中央集权的措施以及实施重文轻武政策的原因作铺垫。赵匡胤正是因为自己手握兵权而当上皇帝，所以他特别忌讳、害怕大将们手握重兵，这样才有削夺大将兵权的一系列措施；也正是因为经历结束五代十国的分裂、进行统一战争的过程，他更清楚地看到了地方官员（节度使）权力过大、武将当权带来的分裂割据的严重后果，所以才用文官充任地方官，分散、削弱地方官的职权，并进一步降低武将的地位，提升文官的地位。

强化中央集权的具体措施是一个教学难点，难在学生对这些措施及其影响的理解。教师可以通过列表格，让学生进行整理、比较，分析这些措施带来的影响。同时，在分析完以后，教师可以让学生回忆唐玄宗时期中央与地方关系的“内轻外重”，让学生归纳宋太祖强化集权措施后中央与地方的关系是“内重外轻”。通过这样的学习，学生会逐步认识中国古代政治的发展规律。

项目	目的	措施	影响
军事方面	消除武将专权的积弊	解除禁军高级将领的兵权；禁军分内外驻屯，将领经常调换；统兵权与调兵权分离，在中央设枢密院掌握军队的调动权	加强了对军队的控制，但是削弱了军队的战斗力
在中央	削弱宰相的权力	由政事堂、枢密院和三司使分割宰相的民政、军政和财政大权	实现了民、军、财权的分立，加强了皇权，但也造成了官僚机构臃肿
在地方	加强对地方的控制	分派文官担任地方长官并实行轮换制；设立通判分割知州的权力；设转运使收缴地方官的财税权	加强了中央集权，也造成了地方官僚机构的臃肿

教师归纳宋朝政治的特点：

- (1) 重文轻武，文人治国。这是宋朝政治制度最明显的特点。
- (2) 分化事权，内外相制。“分权”是宋太祖制定政策的基本原则之一，不仅分武将的权，也分文官的权，避免任何一个官职、官员权力过重。
- (3) 强干弱枝，守内虚外。这有利于镇压地方和农民反抗，但造成边防空虚，成为宋朝在对辽、对西夏等战争中屡败的原因之一。

【重文轻武的政策】

宋代重文轻武政策，教材分两部分进行了叙述。首先是“轻武”，主要是对武将的抑制，防止武将跋扈，但不是轻视武备乃至军队。教材从原因、措施及结果三方面进行叙述，比较清晰。教师的主要任务是引导学生分析它所带来的积极与消极两个方面的影响。积极方面，这些措施根除了武将跋扈与兵变篡权导致社会动荡不安的顽疾；消极方面，武将过于受到限制，影响到战场上的临阵指挥，导致北宋对外战争屡败。

在“重文”方面，教材对北宋统治者采取的措施叙述较少。教师可以从宋朝统治者提高文人的地位和改革发展科举制度两个方面分析其影响。在宋朝，文人的地位大大提高，不仅中央和地方要职由文臣担任，而且文臣统兵、主持军务，地位也高过武将。宋太祖曾刻碑立誓：“不得杀士大夫及上书言事人。”文人受到社会的普遍尊重。宋朝大幅度增加科举取士的名额，提高进士的地位，为读书人提供了更宽阔的仕进之路，从而在全国营造了浓厚的读书风气，为宋朝科技文化的繁荣奠定了基础。

三、教学建议和案例

1. 创设情景，问题铺垫，层层推进，学习新课

案例1 导入部分的学生活动设计之一

师：在中国古代，改朝换代有很多种方式，你能说出哪些？

生：农民起义，外来入侵，权臣篡位，大将夺权……

师：农民起义后新建立的王朝统治者最关注的是什么？会采取什么措施？能举两个例子吗？

生：西汉与唐朝，统治者吸取前朝灭亡的教训，实行轻徭薄赋，发展生产的措施……

师：大将夺权，自己当皇帝后，他最关心什么？会采取什么措施呢？

生：……

接下来，教师可以让学生讲述陈桥兵变的故事，了解北宋建立的情况。

案例2 导入部分的学生活动设计之二

两宋时期重文轻武的风气十分盛行，不仅反映在政治制度中，而且也成了社会普遍流行的观念。

宋朝儿童念的《神童诗》，一开头就是：“天子重英豪，文章教尔曹。万般皆下品，唯有读书高。”民间流行的俗语则是：“做人莫做军，做铁莫做针。”为什么两宋时期重文轻武的风气如此突出呢？我们首先来了解北宋的建立。

2. 充分运用历史地图，学会识图分析，树立时空观念，为后面的学习奠定基础

案例3 宋朝结束五代十国的分裂割据局面

指导学生识读《五代十国形势图（后周时期）》《北宋形势图（1111年）》，了解北

宋建立时只占有后周政权控制的黄河流域，它的南方和北方仍然存在多个割据政权。

设问：

- (1) 宋太祖和宋太宗通过武力结束割据局面，他们怎么打的？
- (2) 宋初统治者为什么会采取武力统一的方式？
- (3) 宋初统治者完成了全国统一的任务吗？

学生回答后，教师出示自制的《辽、西夏与北宋形势图》，进一步明确北宋的统治区只占有原五代十国的范围，那时北方有辽，西北有西夏，西南有吐蕃和大理等，是几个政权并存的局面。

3. 充分利用史料和课本资源，讲述或表演历史故事，并通过课堂讨论，学会归纳整理知识

案例4 宋太祖加强中央集权

(1) 出示材料：

太祖既得天下，……召赵普问曰：“天下自唐季以来，数十年间，帝王凡易十姓，兵革不息，苍生涂地，其故何也？吾欲息天下之兵，为国家建长久之计，其道何如？”普曰：“陛下之言及此，天地人神之福也。唐季以来，战斗不息，国家不安者，其故非他，节镇太重，君弱臣强而已矣。今所以治之，无他奇巧也，惟稍夺其权，制其钱谷，收其精兵，则天下自安矣。”

——[宋]司马光《涑水记闻》卷一

设问：赵普认为五代时期政权更替频繁的主要原因是什么？赵普所说的“权”“钱”“兵”指的是什么？

(2) 宋太祖为了“稍夺其权”，首先导演了一出“杯酒释兵权”的好戏。学生讲述或表演这个历史故事。

(3) 看课文，了解宋太祖加强中央集权的措施，完成表格。

项目	目的	措施	影响
军事方面			
在中央			
在地方			

(4) 简要描述宋朝中央与地方的关系。这种关系可能带来哪些影响？

四、板书设计

第6课 北宋的政治

一、宋太祖强化中央集权

1. 北宋的建立与统一

建立：960年 赵匡胤 开封

统一：结束了中原和南方的分裂割据局面

2. 强化中央集权的措施

军事方面：解除高级将领对军队的控制权

在中央：采用分化事权的方法，削弱相权

在地方：任用文官并通过分化事权的方法制约地方官，削弱地方官的权力

二、重文轻武的政策

1. 抑制武将，提升文官的地位

2. 发展文教事业，改革和发展科举制

五、问题解答

1. 材料研读

(1) 根据材料，说说通判的职权和作用。

通判的职权涉及地方一切行政与司法事务，知州发布的各项官文需要通判一起署名才能生效。可见，通判的作用是分散知州的权力并对其实行监督。

(2) 武将为什么会发出这样的感慨？为什么当时的人不以从军为荣？

北宋为加强中央集权，采取了一系列削夺武将兵权、抑制武将地位的措施，武将们不仅平日不受重视，连带兵打仗都处处受到掣肘，感觉到英雄无用武之地，因此发出这样的感叹。社会上，人们看到武将不仅地位降低，而且打仗也是败多胜少，因此不再以从军为荣。

2. 课后活动

(1) 赵普所说的“权”“钱”“兵”，指的是什么？宋太祖对此采取了哪些措施？

“权”指的是节度使的行政权力。宋太祖委派文官担任地方的州县长官，从而剥夺了节度使的行政权力。

“钱”指的是地方财权，即原来节度使在地方收取并截留税赋的权力。宋太祖下令予以取消，除各州留一部分作为地方必要支出外，一切税收由中央掌控；后来又设转运使，把地方财赋收归中央。

“兵”指的是节度使的兵权。宋太祖通过各种途径解除节度使的兵权，并且对军队进行改编，经常调换军队将领，使得兵不识将、将不专兵；中央设枢密院掌握军队的调动、训练和供给之权。

(2) 对下列关于宋朝重文轻武的表述作出正误判断。

中央机构的要职由文人出任。(√)

文臣掌握国家的军事大权。(√)

派文人担任地方的知州。(√)

知州的权力很大，不受牵制。(×)

扩大科举考试录取的名额。(√)

武将只有调动军队的权力。(×)

六、课堂活动与学业评价建议

1. 课堂活动建议

讲完新课后，布置学生完成一个小活动：梳理科举制度从隋朝创建到唐朝、宋朝不断完善发展的过程，并用简单的形式（表格、结构图、时间轴等）呈现出来。

2. 学业评价建议

评价目标：由学生自己整理科举制度不同时期的发展变化，了解历史的纵向发展，加深对科举制度的认识。通过活动，帮助学生形成基本的知识框架，掌握基本的历史知识。

评价方法：学生互评为主。

评价过程：

第一步：学生阅读第1课、第2课、第6课，梳理相关内容，设计出不同的呈现方式；

第二步：教师挑选出有代表性的呈现方式，请学生展示；

第三步：展示后，学生互评。评价时，教师提醒学生注意掌握标准。好的方式要有科学性，能把教材的知识点有机组合起来，体现出内在联系和发展线索。同时，要简明扼要，能通过清清楚楚的几条线，让人快速地感知和理解历史知识的具体内容，增强识记效果。

评价总结：教师可以请学生举一反三，进行类似整理，如唐太宗、宋太祖强化中央集权的措施等。

七、教学资源

1. 资料与注释

北宋结束五代十国以来的分裂局面，基本统一全国

北宋建国后，国家仍处于四分五裂的状态。在北面，有强大的辽以及受辽庇护的北汉政权。在南面和西面，有南唐、吴越、南汉、后蜀等政权。宋太祖为了统一大业，在大臣赵普等人的建议下，采取“先南后北”“先易后难”的策略，先后灭掉后蜀、南汉，统一南唐，收复吴越。在灭掉南方政权后，宋太祖把重心转移到北方，于976年第三次进攻北汉（前两次无果而终）。可惜在中途宋太祖暴亡。宋太宗继位后，面对辽支持的北汉，无法攻下，不得不撤兵。979年，宋太宗进兵北汉，此时，宋朝军队击垮辽支援北汉的军队，北汉不得不投降。五代十国以来分裂割据的局面终于结束，北宋基本实现了统一。后晋时期石敬瑭割给辽的燕云十六州仍没有收回，这成为后来宋辽之间战争的根源。

杯酒释兵权

材料

太祖既得天下，诛李筠^①、李重进^②，召赵普问曰：“天下自唐季以来，数十年间，帝王凡易十姓，兵革不息，苍生涂地，其故何也？吾欲息天下之兵，为国家建长久之计，其道何如？”普曰：“陛下之言及此，天地人神之福也。唐季以来，战斗不息，国家不安者，其故非他，节镇太重，君弱臣强而已矣。今所以治之，无他奇巧也，惟稍夺其权，制其钱谷，收其精兵，则天下自安矣。”语未毕，上曰：“卿勿复言，吾已喻矣。”

顷之，上因晚朝，与故人石守信、王审琦等饮酒，酒酣，上屏左右谓曰：“我非尔曹之力不得至此，念尔之德无有穷已。然为天子亦大艰难，殊不若为节度使之乐，吾今终夕未尝敢安枕而卧也。”守信等皆曰：“何故？”上曰：“是不难知之，居此位者，谁不欲为之？”守信等皆惶恐起，顿首曰：“陛下何为出此言？今天命已定，谁敢复有异心？”上曰：“不然。汝曹虽无心，其如汝麾下之人欲富贵者何！一旦以黄袍加汝之身，汝虽欲不为，不可得也。”皆顿首涕泣曰：“臣等愚不及此，唯陛下哀怜，指示以可生之途。”上曰：“人生如白驹之过隙，所谓好富贵者，不过欲多积金银，厚自娱乐，使子孙无贫乏耳。汝曹何不释去兵权，择便好田宅市之，为子孙立永久之业，多置歌儿舞女，日饮酒相欢，以终其天年。君臣之间，两无猜嫌，上下相安，不亦善乎！”皆再拜谢曰：“陛下念臣及此，所谓生死而肉骨也。”明日，皆称疾，请解军权。上许之，皆以散官就第，所以慰抚赐赉之甚厚，与结婚姻，更置易制者，使主亲军。

——[宋]司马光《涑水记闻》卷一

【注释】①李筠：后周大将。②李重进：后周大臣，宋初任淮南节度使。

【解读】五代时期，梁、唐、晋、汉、周都是节度使依靠兵力夺取中央政权。因此，宋太祖赵匡胤建立政权后，削夺节度使的兵权是当务之急。他采纳赵普的建议，“稍夺其权，制其钱谷，收其精兵”，通过杯酒释兵权，解决禁军叛乱的“腹心之患”。

禁军和北宋军制

北宋的军队分为禁军、厢军和乡兵。禁军，是北宋的正规军，又称上军，“天子之卫兵，以守京师，备征戍”，由各地军队的精壮者抽调而成。宋初分属于二司，即殿前司和侍卫司，到了宋真宗景德二年（1005年），演变为殿前司、马军司以及步军司，它们合称为三衙、三司。宋太祖为了控制兵权，对禁军进行了改编，大约一半部署在京师，另外一半安置在各地。隶属于地方政府的，称为屯驻禁军；隶属于地方军事机构的，称为驻泊禁军。“艺祖养兵止二十二万，京师十万余，诸道十万余，使京师之兵足以制诸道，则无外乱；合诸道之兵足以当京师，则无内变。内外相制，无偏重之患，天下承平百余年，盖因于此。”通过京师驻兵和地方驻兵，使其内外相互制约。

厢军是地方军，很少进行军事训练，多从事工役和杂役，因而也称为“役兵”。

乡兵，分处在各地，“借库兵（兵器）给粮训练，非缘边即分番迭教，寇至悉集守城，寇退营农”。亦即战时征召，闲时务农，类似于民兵性质。

二府

材料一

宋朝设官之制，名号、品秩一切袭用唐旧。然三师、三公不常置，宰相不专用三省长官。中书、门下并列于外。又别置中书于禁中，是谓政事堂，与枢密院对掌大政。

——〔元〕马端临《文献通考》卷四七《官制总序》

材料二

枢密院 掌军国机务、兵防、边备、戎马之政令，出纳密命，以佐邦治。凡侍卫诸班直、内外禁兵招募、阅试、迁补、屯戍、赏罚之事，皆掌之。以升拣、废置揭帖^①兵籍；有调发更戍，则遣使给降兵符……

宋初，循唐、五代之制，置枢密院，与中书对持文武二柄，号为“二府”。院在中书之北，印有“东院”“西院”之文，共为一院，但行东院印。而职事条目颇多。

——〔元〕脱脱等《宋史》卷一六二《职官志二》

【注释】①揭帖：指官府发布的公告。

【解读】二府，即枢密院和宰相的政事堂。枢密院又称秘院、枢府、西府等，为最高军事机构，掌握着国家的军事权力。这样，兵部的权力以及宰相所掌握的军事权统统划归枢密院。枢密院的长官为枢密使，副长官为枢密副使。政事堂即中书门下，又称都堂、政府、东府，是宰相和参知政事（即副相）议事和办公的地方，掌管着国家行政大权。隋唐五代仅设有宰相，没有副相。宋太祖时期，设立参知政事，它是宋代

副相的职衔。军权和行政大权的分开，是宋太祖加强中央集权的重要措施。

三司使

材料

三司之职，国初沿五代之制，置使以总国计，应四方贡赋之入，朝廷不预，一归三司。通管盐铁、度支、户部，号曰计省，位亚执政，目为计相。其恩数廩禄，与参、枢^①同。太平兴国八年，分置三使。淳化四年，复置使一员，总领三部。又分天下为十道：曰河南，河东，关西，剑南，淮南，江南东、西，两浙，广南。在京东曰左计，京西曰右计，置使二员分掌。俄又置总计使判左、右计事，左、右计使判十道事，凡干涉计度者，三使通议之。五年，罢十道左右计使，复置三部使。咸平六年，罢三部使，复置三司一员。阙正使，则以给、谏以上权使事。

使 一人，以两省五品以上及知制诰^②、杂学士^③、学士充。亦有辅臣罢政出外，召还充使者。使阙，则有权使事；又阙，则有权发遣公事。掌邦国财用之大计，总盐铁、度支、户部之事，以经天下财赋而均其出入焉。盐铁，掌天下山泽之货，关市、河渠、军器之事，以资邦国之用。度支，掌天下财赋之数，每岁均其有无，制其出入，以计邦国之用。户部，掌天下户口、税赋之籍，榷酒、工作、衣储之事，以供邦国之用。

——[元]脱脱等《宋史》卷一六二《职官志》

【注释】①参、枢：指参知政事、枢密院。②知制诰：官名，主要职责是起草诏书。③杂学士：指龙图、天章等阁的学士，以区别于翰林学士。

【解读】三司，指盐铁、度支和户部，又称为计省，是国家最高的财政机构，其权力原属于户部、工部。长官为三司使，又称计相，它的地位与参知政事、枢密使基本相同。副长官称为三司副使。

宋代重文轻武

唐朝末年和五代十国时期，藩镇割据，武将专横，政权更迭频繁，严重破坏了社会经济的发展，国家处于分裂割据的状态。宋朝建立后，吸取前代的教训，宋太祖为了维护自身的统治，采取设置文官分权以及完善科举制度等措施防止武将专权，偏重提高文人的社会地位。这样就形成重文轻武的国策，而且在社会上形成风气。抑制武将即陆续解除各节度使的兵权，将禁军掌握在自己的手中，不使大权旁落。提升文官地位，即选用大量文臣，出任中央、地方的官职，甚至主持军务。而且，宋朝规定军人不得干涉中央和地方的行政事务。

重文轻武政策的实施，促进了文化的发展，不仅是史学、文学、哲学，还有农学、医学、建筑等科学技术方面都有进步。同时，拓宽了社会人士上升流动的渠道。但是，重文轻武的用官政策，也造成不熟悉军务的文官势力坐大。特别是对危机重重的边疆来说，将不专兵，兵无常帅，导致军队战斗力下降，在与其他民族政权的战争中屡屡失败。

宋代科举制的特点

科举制起于隋朝，止于晚清。宋朝科举有贡举、武举、制举、童子举等不同科目。贡举，也称为常科，是科举制中最主要的科目，分为进士、明经、诸科等科目，其中以进士科最为重要，它是选择高级文官的主要途径。宋代科举有如下几大特点：

(1) 扩大录取范围。宋代进士分为三等：一等赐进士及第，二等赐进士出身，三等赐同进士出身。由于扩大了录取范围，名额也成倍增加。而且，只要登科，一般都授予官职，逐渐形成庞大的文官集团。

(2) 在考试内容上有较大改变。改变唐五代时期以诗赋取士的传统，取消帖经、墨义等单纯背诵类的内容，专以经义、论、策取士，也就是加大对儒家经典义理的阐释以及对事务对策分析的考查，强调的是语言组织、表达以及解决问题的能力。

(3) 科考三年一次，实行解试（州试）、省试（由礼部举行）和殿试（又称廷试，由皇帝在宫内主持并定名次）三级考试，逐层选拔。

(4) 为防作弊，设立别头试和锁厅试两种。考官临时委派，并由多人担任。考官及地方长官在子弟、亲属和门客应试时务必回避。朝廷为这些人另设考官，称为“别头试”；没有科举出身的现任官员要参加考试，必须另设考场，是为“锁厅试”。而且，试卷要糊名、誊录，并且由多人阅卷。

2. 图画说明

宋太祖像

宋太祖像是根据紫禁城南薰殿《历代帝王像》绘制的。他头戴幞头，幞头两旁伸出的长角，据说可以防止臣僚们在朝仪时窃窃私语。宋太祖身穿宽袖圆领黄袍，腰束朱带，神情严肃，体态丰满，展现出古代帝王的风度。

3. 学术动态

关于宋代“积贫积弱”的不同看法

钱穆在《国史大纲》中提出宋代存在“积贫积弱”的历史现象，并分两部分阐述。一是“宋代对外之积弱不振”。“至太宗时，江南统一，再平北汉，而终于不能打倒契丹，这是宋室唯一主要的弱征。”二是“宋室内部之积贫难疗”。“宋代对外既如此不振，而内部又终年闹穷。”宋室患贫，原因主要是“为宋代财用之蠹者，第一是冗兵，第二则是冗吏”。

把“积贫积弱”作为一个词语使用出现在漆侠所著的《王安石变法》中，该书第一章第一节的标题为“宋封建专制主义中央集权制的政治体系 积贫积弱局势的形成”。漆侠指出：“如果说积贫包含着两个意义，就是冗官、冗兵所造成的国家财政的困难（国穷），以及为解决财政困难而扩大赋敛所造成的劳动人民的贫困（民贫），那末积弱也包含两个意义，这就是：宋封建统治对内日益不能控制农民的暴动，对外日

益无力抗拒辽夏的侵扰。从这两者所包含的实际内容中，可以看到它们之间的联系。因之，积贫、积弱不仅是宋封建国家的外部标记，而且透过积贫、积弱的现象，还可以看到宋整个政治经济当中复杂关系。”漆侠在《宋代经济史》一书中重申宋代积贫积弱的特点，“在土地兼并、官私租增重和国家赋税剧增三者交织的侵袭之下，广大农民日益贫困，从而造成了民困的严重局势。封建国家尽量扩大征税，但财政上依然是捉襟见肘，拮据不堪，也形成国穷这一局势。与此同时，宋虽然养了百万大军，对辽夏则卑躬屈节，纳币求和，而对国内方兴未艾的小股起义，也难以应付。外不足以抗击辽夏，内不足以镇压农民反抗，宋专制统治的积弱的局势也暴露出来了。经济上的国穷民困，政治上的积弱挨打，就是宋仁宗统治时期的总局势。”

白寿彝总主编的《中国通史》认为：“‘积贫积弱’的宋朝处在相对稳定的发展时期，经济重心南移，社会生产的迅猛发展，农业、手工业、商业、货币、科学技术、医学等的发展水平，城市已由封闭型发展为开放型甚至出现了百万人口的大城市，镇市发展为开放型的乡村经济中心，都不仅大大超越了前代，并在当时的世界上都是首屈一指的。而且，就宋代的哲学思想、教育、文学、史学、艺术的总体水平来说也是超越前代的，成为中国封建文化的鼎盛时期。”

不过，也有学者对“积贫积弱”一说提出质疑。

李裕民在《宋代“积贫积弱”说商榷》（《陕西师范大学学报》〔哲社版〕2004年第3期）一文中指出：“从现在的角度说，衡量国家强弱的标准，更主要的是看它的综合国力。倘若按综合实力分析，宋应当说是超过了辽、金的。”“它的经济实力比辽、金强。它的科学技术更远远超过辽、金，世界史上起革命性作用的火药、造纸、印刷术、指南针，都是在宋代出现或得到推广的，火药的大量使用是在宋代，造纸、印刷术虽发明已久，但只有在大量使用时，才真正对国民经济和文化发挥重大作用，唐代主要是印佛经和历本，科技文化的书只有屈指可数的几种而已，到了宋代就完全不同了，各个学科的书无不大量印刷，靠印刷生活的专业户纷纷出现，印刷事业的大发展，又使活字印刷术的发明成为现实。丝绸之路虽然不通，但更重要的航海之路更加通畅、更加发展了，因为有指南针的大量使用。”此外，“国民素质比以往的王朝和辽、金都要高，这表现在教育事业的大发展上，不仅官学十分发达，私家或官私合办的书院大量兴起，以书院而论，唐、辽、金加起来也不到宋的10%。宋代读书人的比例远远超过唐、辽、金。以潮州为例，唐代韩愈去当刺史时，仅有一名秀才，到北宋，增加到好几百名，至南宋初，近2 000名，南宋中期4 000余，宋末更达到上万人，14万多人中居然有上万人念书，这比例多么可观！要知道，它在宋代还不算发达地区啊！”“在宽松的知识分子政策下，学术文化得到高度发展，学术空气空前活跃，可以说是继战国之后，又一个百家争鸣的时代，涌现出许多哲学学派：理学、新学、蜀学、心学……。开拓了许多新的学术领域，出现了金石学、古文字学，创造了年谱、诗话、书目解题等新体裁。科举制度的大发展，进士的分布也比以往合理，过去在南方有许

多空白点，到宋代都得到了填补，人才的合理分布，对缩小地区差异起了良好的作用。”“如果从综合国力角度考虑，宋王朝不仅不能说弱，还应该说是相当强的。”“总之，以‘积贫积弱’概括宋代的特点是不准确的，它不能反映宋朝的本质，而且容易引起对宋史的误解，应予纠正。”

4. 参考书目

白寿彝总主编：《中国通史》第七卷，上海人民出版社1999年版。

《中国大百科全书·中国历史》，中国大百科全书出版社1994年版。

宁欣主编：《中国古代史》（下册），北京师范大学出版社2009年版。

白钢主编：《中国政治制度通史》，人民出版社1996年版。

张岂之主编：《中国历史·隋唐辽宋金卷》，高等教育出版社2001年版。

包伟民、吴铮强：《宋朝简史》，福建人民出版社2006年版。

张研：《宋太祖赵匡胤》，学苑出版社1997年版。

人教版®

第7课

辽、西夏与北宋的并立

一、课标解读

1. 内容标准

内容要点：知道辽、西夏与北宋的对峙局面。

认知提示：思考北宋时期民族关系的特征。

解读：北宋的建立，结束了五代十国的割据局面。与此同时，周边民族的相继崛起又在更大范围内形成了民族政权并立的格局。北宋汉族政权与契丹族建立的辽、党项族建立的西夏政权并立，它们之间的和与战都是中原农耕文明与北方游牧文明交往的重要方式。这些交流促进了民族交融的进一步发展，为以后统一多民族国家的进一步巩固奠定了基础。

2. 教学目标

知识与能力：

知道契丹族、党项族的崛起及政权的建立，知道辽与北宋、西夏与北宋的和战等基本史实，能在具体的时空条件下思考北宋时期民族关系的特征。

过程与方法：

识读《北宋形势图（1111年）》，了解辽、西夏与北宋政权的并立；识读契丹和西夏的文字与货币等图片，认识契丹与党项族通过学习中原汉族文化，推动本民族的发展；分析材料，理解北宋与辽、西夏议和的原因及影响。

情感态度与价值观：

认识到在漫长的历史进程中，我国各民族人民密切交往、相互依存，共同推动了国家的发展和社会的进步。

二、教材分析

1. 知识结构

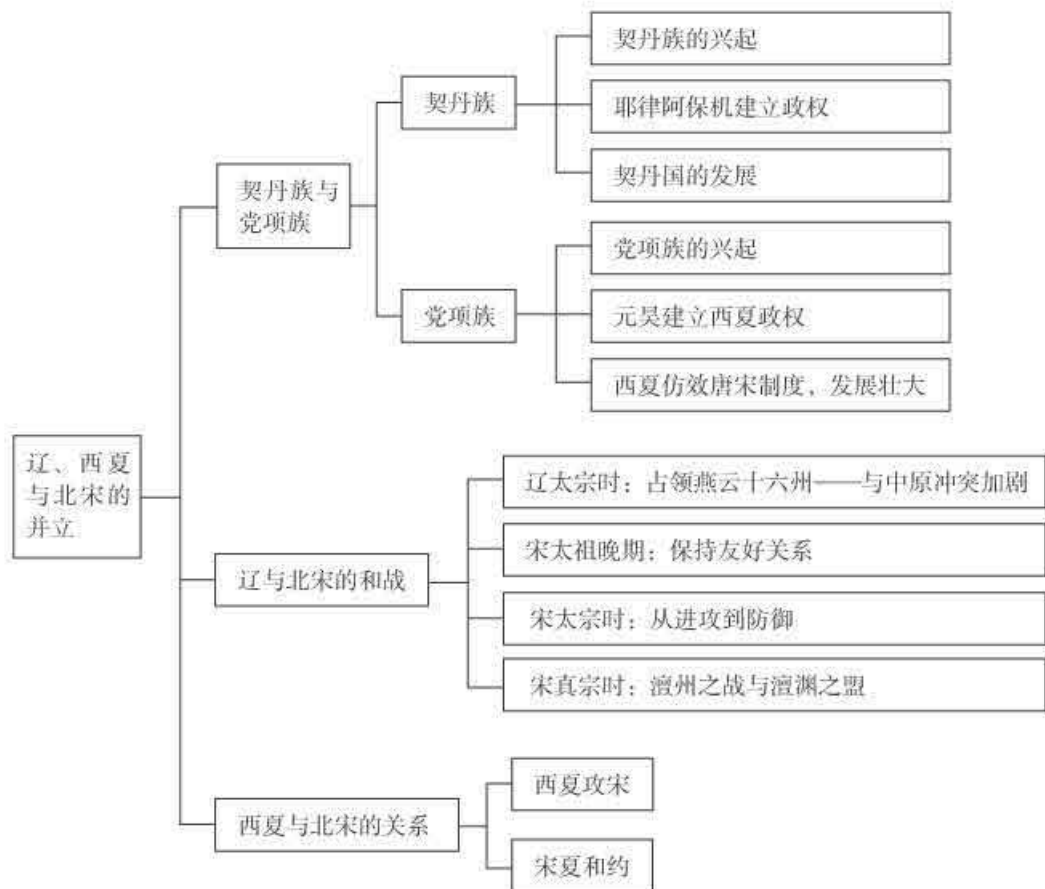

2. 教材内容的内在联系

本课主要学习三个子目的内容：契丹族与党项族、辽与北宋的和战、西夏与北宋的关系。它们共同反映了这一时期民族政权并立的状况。其中，第一子目介绍了并立政权的出现，第二子目、第三子目反映了北宋与辽、西夏政权之间的和与战。

宋元时期是我国古代民族交融的又一个重要历史时期。中国历史上的民族交融有几种不同的途径。一是民族迁徙。如三国两晋南北朝时期，少数民族大批内迁，和北方汉族杂居相处，一部分北方人民也南迁到江南地区。二是战争与交往。如春秋战国时期，长期的战争和相互交往使得当时出现了大规模的民族交融。三是少数民族统治者改革。如北魏孝文帝改革，在增强自身实力的同时促进了民族交融。四是友好往来。在国家统一时期，民族间往来频繁。如唐朝时期，汉族和一些北方少数民族杂居、通

婚，民族之间的交融进一步发展。

北宋时期，中原汉族政权与辽、西夏的并立，是民族关系的主要表现形式。虽然辽、西夏与北宋之间战争频繁，但最终都以相互妥协而告终，并且维持了较长时期的和平局面，促进了民族之间的交往和相互了解，使中原先进的生产方式向边疆地区扩展，推动了少数民族地区的发展。而且，双方议和以后，在边境设置榷场，物资交流得到加强的同时，中原农耕文化与边疆游牧文化交汇融合，民族交融得到进一步发展。

3. 本课突破点

【契丹族与党项族】

契丹族与党项族这一子目是本课的重点内容。教材主要对两个民族的起源、发展和政权的建立进行了概括性的介绍。

在中国古代史上，先后出现过很多少数民族政权，学生容易混淆。教师要指导学生从两个方面进行区分：一是兴起时间；二是地理位置。

契丹族原是活动在辽河上游的游牧民族。916年，耶律阿保机于唐亡后的乱世中建立契丹政权，其子耶律德光曾一度改国号为辽，故契丹政权也称为辽。契丹政权的疆域大致以今天的内蒙古赤峰地区为中心，雄跨长城内外。

党项族是古代羌族的一支，原生活在四川、甘肃、青海一带。唐太宗时期，党项族归附唐朝，统治者受赐李姓，后受吐蕃兴起的挤压，逐步迁居甘肃、陕北和宁夏一带，称为平夏部。1038年，党项族首领元昊称帝，国号大夏。夏立国时，疆域范围在今宁夏、甘肃西北部、青海东北部、内蒙古以及陕西北部地区，因位于中国的西北部，史称西夏。

教学过程中，教师可出示《北宋形势图（1111年）》，要求学生根据教材内容在地图上标注政权名称、建立时间、建立者、都城。在学生活动的同时，教师可从旁指导，让学生了解各民族在边疆开拓方面取得的成就，以加深学生对中国作为统一多民族国家历史发展的认识。活动结束后，教师可启发学生完成表格，对政权名称、民族、建立时间、建立者、都城等知识点进行整理归纳。

上述活动前，教师可提问：契丹族和党项族的生活方式如何？隋唐时期，他们与汉族的关系怎样？与汉族的交往，给他们带来了哪些变化？由此引导学生深入思考并认识到，契丹族、党项族与汉族毗邻而居，与汉族经济文化联系紧密，隋唐以来逐步接触、接受、学习中原先进的生产技术和生活方式，并推动了本民族的发展壮大。

【辽与北宋的和战】

辽与北宋的和战既是本课的重点，也是难点。教材从辽与北宋关系的角度阐述和与战，体现了中华民族内部各民族间有矛盾冲突与战争，也有和平相处与友好交往。

首先，教师可让学生提炼信息，梳理知识点，将辽与北宋的关系演变用示意图表

示出来，帮助学生辽与北宋的关系形成整体认识。

其次，引导学生识读《北宋形势图（1111年）》，尤其是辽与北宋的边界，在地图上找到燕云十六州，了解其重要的战略地位。配合教材《相关史事》，知道辽宋战争的起因是争夺燕云十六州。

最后，关于澶州之战与澶渊之盟，教学重点是澶渊之盟。学生学到这里往往会产生疑惑，为什么北宋打了胜仗还要签订盟约。针对这一问题，教师可提供相关考古成果和文献资料，引导学生认识，澶渊之盟是辽与北宋在双方力量相对均衡的条件下互相妥协的产物，更为重要的是，澶渊之盟开启了辽与北宋之后长期的和平局面。在此期间，双方在边境开设榷场，进行互市，促进了双方的经济文化交流。北宋的制瓷和印刷技术传往辽。北宋用香料、犀角、象牙、茶叶、瓷器、漆器、稻米和丝织品等，交换辽的羊、马、骆驼等牲畜。考古工作者在今内蒙古和东北辽代古城和墓葬中，发现了宋朝制造的瓷器、漆器、铜钱等文物，这些都反映了辽与北宋之间的经济文化交流。

【西夏与北宋的关系】

关于西夏与北宋的关系，教材叙述比较简单。跟辽与北宋的和战类似，西夏与北宋也是先战争后议和，北宋支付岁币换得边境安宁。对此，教师要指导学生分析双方议和的原因及影响。虽然北宋节节战败，但连年战争也使西夏不堪其苦，最终双方妥协议和。议和后，民族政权并立，边境贸易兴旺，有利于民族之间的交流与交融。

本课总结时，教师需要强调北宋时期民族政权的并立，在中国古代民族关系史上产生了重要影响。各民族在长期交往和斗争中，出现了大规模的民族交融，共同推动了国家的发展和社会的进步。

三、教学建议和案例

1. 利用考古成果，设置悬念，活跃思维

案例1 导入新课

教师：展示内蒙古宝山壁画《仕女出游图》。这是考古工作者在一座古墓中发现的古代壁画，请大家根据画面内容猜一猜这幅壁画绘制的时间和地点。

《仕女出游图》展示了典型的唐代绘画艺术风格，预设学生答案多集中在唐朝时期的中原地区，如洛阳、西安等。

教师：这是现藏于内蒙古赤峰市的阿鲁科尔沁旗博物馆的宝山壁画，墓主人下葬的时间为923年。那个时期，为什么距离长安、洛阳等中原地区遥远的内蒙古地区会出现唐代艺术风格的壁画？那个时期，各民族之间的关系又是怎样的？这与我们今天要探讨的内容密切相关。

2. 问题引导，列表总结，适时归纳提升

案例2 契丹族与党项族

教师出示《北宋形势图（1111年）》，要求学生根据教材内容在地图上标注政权名称、建立时间、建立者、都城。学生活动过程中，教师提出以下问题，引导深入思考：

- (1) 契丹族和党项族的生活方式如何？
- (2) 隋唐时期，他们与汉族的关系怎样？
- (3) 与汉族的交往，给他们带来了哪些变化？

对于政权并立的形势，教师可以启发学生完成下列表格：

政权名称	民族	建立时间	建立者	都城
辽（契丹）	契丹族	10世纪初	耶律阿保机	上京（今内蒙古巴林左旗南）
北宋	汉族	960年	赵匡胤	东京（今河南开封）
西夏	党项族	11世纪前期	元昊	兴庆（今宁夏银川）

3. 精心营造历史情景，分析材料，师生互动

案例3 辽与北宋的和战

学生活动：用示意图将辽宋之间关系的变化表示出来。

归纳：战→和→战→和

学生：识读《北宋形势图（1111年）》，阅读《相关史事》，了解辽宋之“战”的核心：燕云十六州；阅读教材，分析材料，思考辽宋“和”的关键：澶渊之盟。

教师：展示辽宋贸易往来的考古成果和相关文献资料。

考古成果如：

内蒙古巴林左旗辽上京城址出土的大量宋币“熙宁元宝”和“元祐通宝”（1068—1077年为北宋熙宁年号，1086—1094年为北宋元祐年号）；内蒙古呼和浩特、赤峰宁城辽墓中都出土了有汉族文化特征的铜香炉；赤峰松山出土的辽鸳鸯三彩壶。

文献资料如：

材料一

（宋太宗认为）国家若无外忧，必有内患。外忧不过边事，皆可预防。惟奸邪无状，若为内患，深可惧也。帝王用心，常须谨此。

——[宋]李焘《续资治通鉴长编》

材料二

尽管澶渊之盟常给人以“城下之盟”的印象，但基本内容还是平等的，北宋并没有丢太大的面子。……且和平实现以后，北宋还能从双方贸易中获得大量盈余，辽朝亦可借此

获得其必需物品，因而对双方都是划算的。

——齐涛主编《中国政治通史》

材料三

1008年，北宋使臣路振出使辽国，回国后撰写了《乘轺录》献给宋真宗，此书记述他在辽国的见闻，其中提到1007年始建的辽中京，总体布局“状如京师”。

材料四

仁宗朝，春试进士集英殿……初，贡团茶及白羊酒（加入羊肉汁酿成的契丹酒），惟见任两府方赐之。仁宗朝，及前宰臣，岁赐茶一斤，酒二壶，后以为例。

——〔宋〕王巩《甲申杂记》

学生分组讨论：

- (1) 北宋打了胜仗为什么还要签订盟约？
- (2) 怎样评价澶渊之盟？它带来了哪些积极和消极的影响？

学生讨论、发言后，教师结合课后《知识拓展》的内容，重点补充第二个问题，突出它的积极意义，即带来了和平的局面。

四、板书设计

第7课 辽、西夏与北宋的并立

一、契丹族与党项族

1. 契丹族：10世纪初，耶律阿保机建立契丹政权（辽）
2. 党项族：11世纪前期，元昊建立西夏

二、辽与北宋的和战

1. 辽太宗时：占领燕云十六州——与中原冲突加剧
2. 宋太祖晚期：保持友好关系
3. 宋太宗时：从进攻到防御
4. 宋真宗时：澶州之战与澶渊之盟

三、西夏与北宋的关系

1. 西夏攻宋
2. 宋夏和约

五、问题解答

课后活动

1. 澶渊之盟后，朝中大臣排挤寇准，寇准被罢去相职。当时京城里流传着民谣：“欲得天下好，无如召寇老。”

想一想：这首民谣反映出民众的什么愿望？

面对辽的大举入侵，寇准力促宋真宗御驾亲征，从而打败辽军，使中原百姓免遭生灵涂炭。此外，寇准一生为官40余年，举荐贤能，扶正祛邪，不徇私情，深得民心。此歌谣反映了民众对他的景仰与爱戴。

2. 议一议：北宋与辽、西夏订立和约，对社会经济和民众生活有什么影响？

北宋与辽、西夏订立和约，使北宋与辽、西夏之间保持着和平稳定的局面。对社会经济而言，避免了战争给社会生产力带来的破坏，促进了我国偏远地区的贸易与开发，有利于经济的交流和发展。对民众生活而言，一方面，在一定程度上加重了民众的赋税负担；另一方面，使边境民众生活环境相对安定，加强了各民族间的友好关系，促进了民族交融。

六、课堂活动与学业评价建议

1. 课堂活动建议

搜集资料，理解下面一句话的含义：

中国历史中主要的朝代，每个不同，而尤以赵宋为显著。

——黄仁宇《赫逊河畔谈中国历史》

结合已学的历史知识，分小组，分朝代，搜集资料，从民族关系的角度理解这一句话。

活动要求：学生搜集资料，了解自秦朝以来我国周边少数民族与中原政权的关系演变，并以任意形式呈现。资料内容包括：自秦朝以来，我国北方先后崛起过哪些少数民族，他们与当时中原王朝的关系如何，这些少数民族最后去向如何等。在此基础上，交流对黄仁宇论述的理解，从而加深对中国统一多民族国家形成与发展历史的认识。

2. 学业评价建议

评价目标：温故知新；学习搜集、整理历史资料的方法；学习有理有据地论证自己的观点；感知少数民族在中国历史发展中的地位，加深对中国历史上的民族交融以及统一多民族国家历史的认识。

评价方法：小组互评与教师评价相结合。

评价过程：制订评价标准，课堂展示后小组间互评。评价标准可包括：是否搜集和整理了有效的历史信息；是否采用了恰当的研究方法；涉及的知识点是否正确；是否准备了可呈现的材料；表述是否思维清晰、条理清楚等；是否分工合作、共同整理。教师针对互评结果总结评价。

评价总结：评价时要侧重几个方面：一是资料搜集的针对性、多样性与整理的系统性、有效性；二是资料呈现的形式简洁、新颖、准确；三是认识正确、深刻。

七、教学资源

1. 资料与注释

契丹族

材料

契丹，居潢水之南，黄龙之北，鲜卑之故地，在京城东北五千三百里。东与高丽邻，西与奚^①国接，南至营州，北至室韦^②。冷陁山在其国南，与奚西山相峙，地方二千里。逐猎往来，居无常处。其君长姓大贺氏。胜兵四万三千人，分为八部，若有征发，诸部皆须议合，不得独举。猎则别部，战则同行。本臣突厥，好与奚斗，不利则遁保青山及鲜卑山。其俗死者不得作坟墓，以马驾车送入大山，置之树上，亦无服纪。子孙死，父母晨夕哭之；父母死，子孙不哭。其余风俗与突厥同。

——〔后晋〕刘昫等《旧唐书》卷一九九下《北狄·契丹》

【注释】①奚：中国北方的游牧民族。②室韦：中国北部的游牧民族，主要活动于嫩江、黑龙江流域。

【解读】契丹族生活在我国辽河上游和滦河上游，属东胡族系，为鲜卑族的一支。4世纪中期，从鲜卑族中分离出来，自号“契丹”。从唐朝末年开，契丹不断南侵，掠夺北方汉人，而且使用武力控制周边的少数民族。契丹有自己的起源传说，它起到团结人心、增强凝聚力的作用。契丹有八大部落，若有征战，必须协商，意见一致的情况下才能出征。契丹的生活方式以游牧为主，社会文化有自己的特色。

契丹的农业

契丹农业的发展始于辽太祖耶律阿保机时期。受汉文化影响的耶律阿保机十分重视农业生产。他在炭山东南滦河上设置汉城，把俘虏来的汉人安置在此地。“其地可植五谷，阿保机率汉人耕种，为治城郭邑屋廛市，如幽州制度，汉人安之，不复思归。”种植五谷，发展农业，建立城池，不仅稳定了汉人的生活，也发展了契丹的经济。辽圣宗统治期间，在胷河和镇州进行军屯，连续15年粮食丰收，积贮谷物数十万斛。以至于到了元朝，该地仍然是粮食的主产区之一。辽朝农业的发展，建立在拥有良好农业生产工具的基础之上。根据考古资料可知，辽朝农业生产工具种类齐全，有犁、铧、锄、镰、锹、镢等。

契丹的手工业

契丹手工业的发展情况主要体现在冶铁、纺织等方面。

辽的铁资源极其丰富。《新五代史》卷七二《四夷附录一·契丹》中记载：“汉城在炭山东南滦河上，有盐铁之利。”汉城位于今辽宁南部。辽东地区是契丹铁的重要

产地。东京道同州、上京道饶州等地也有专门从事冶铁业的人家，他们皆用铁缴纳赋税。

辽的纺织业，主要是在大批汉人迁入以后得到发展的。上京、中京、祖州等地有官营的绫锦院，专为皇室提供纺织品。南京（今北京）是官营丝织业的中心，这一带的丝织业，“锦绣组绮，精绝天下”，推动着辽朝丝织业的发展。

耶律阿保机

耶律阿保机（872—926年），出生于契丹迭剌部耶律氏贵族家庭，自小喜欢谈论国事，“虽韶黻，言必及世务，时伯父当国，疑辄咨焉”。907年，耶律阿保机被推举为部落首领，统一了契丹八部，用武力征服了周边的女真、室韦等族群。916年，耶律阿保机称帝，建立契丹，被尊为辽太祖。耶律阿保机在统治期间，掠夺了大量汉人。他任用汉人韩延徽为相，改革契丹的风俗习惯和规章制度，发展农业生产，修建城池，创造契丹文字，不断推动契丹的封建化进程。

上京

918年，辽在今天的内蒙古赤峰巴林左旗南部一带建立皇都。辽太宗时期，改名为上京。上京周围27里，分为南北二城。其中，北城为皇城，皇城北部为宫城，南部为官署、寺观以及贵族的住宅区。

西夏文字

西夏文字，又称“国书”，由元昊和野利仁荣等人模仿汉字创造而成，形体方正，笔画繁冗。虽然西夏的公私文书都用国书书写，但是汉字十分流行。西夏给宋朝的公文，使用西夏文和汉字并列书写。此外，西夏统治者将大量的儒家经典如《论语》《孟子》等翻译成西夏文。蒙古灭掉西夏后，西夏文字被淹废。1908年，俄国探险家在黑水城故址发现大量的西夏文书，西夏文化得以重见天日。

党项族

材料

党项羌……其种每姓别自为部落，一姓之中复分为小部落，大者万余骑，小者数千骑，不相统一。有细封氏、费听氏、往利氏、颇超氏、野辞氏、房当氏、米擒氏、拓拔氏，而拓拔最为强族。俗皆土著，居有栋宇，其屋织牦牛尾及羊毛覆之，每年一易。俗尚武，无法令赋役。其人多寿，年一百五六十岁。不事产业，好为盗窃，互相凌劫。尤重复仇，若仇人未得，必蓬头垢面跣足^①蔬食，要斩仇人而后复常。男女并衣裘褐，仍披大毡。畜牝牛、马、驴、羊，以供其食。不知稼穡，土无五谷。气候多风寒，五月草始生，八月霜雪降。求大麦于他界，酝以为酒。妻其庶母及伯叔母、嫂、子弟之妇，淫秽烝亵，诸夷

中最为甚，然不婚同姓。老死者以为尽天年，亲戚不哭；少死者则云天枉，乃悲哭之。死则焚尸，名为火葬。无文字，但候草木以记岁时。三年一相聚，杀牛羊以祭天。自周及隋，或叛或朝，常为边患。

——〔后晋〕刘昫等《旧唐书》卷一九八《西戎传·党项羌》

【注释】①跣（xiǎn）足：光脚。

【解读】党项族作为羌族的一支，风俗习惯完全不同于汉族。党项族的社会制度以部落制为主，主要从事游牧，不重视农业生产。它的社会文化，无论是饮食习惯，还是婚丧礼俗，都建立在游牧经济的基础之上。

西夏的农业

农业是西夏的主要生产部门，西夏统治者设立农田司，专门管理国内的农业生产。西夏的农业生产主要集中在河西陇右地区，即兴州、灵州、甘州、凉州等地。这些地区农业的发展离不开水利工程的大规模修建，当地总共修建大小渠道68条，灌溉9万余顷土地。西夏仁宗时期，重新修订《天盛改旧新定律令》，专门规定了水利灌溉的事宜。

西夏的农业生产中，普遍使用铁制农具，有犁、镰、锄、耩、耙等。农业耕作方法与当地汉族相差不远，“耕稼之事，略与汉同”。主要粮食作物有小麦、大麦、荞麦、水稻、黑豆等。

元昊

元昊（1003—1048年），又称李元昊或赵元昊，是西夏杰出的政治家。1038年称帝，定国号为大夏。元昊喜欢汉文化，研究儒家经典，任用汉人为官，根据唐宋制度制定官制、军制等，依照汉文字创造西夏文字。元昊在统治期间，虽然与宋朝不断进行战争，但客观上促进了中国西北地区经济文化的发展以及各民族间的交融。

兴庆府

兴庆府，西夏政权的都城。西夏政权建立以前，都城为西平府，即灵州，1020年迁都怀远镇，改名为兴州。1032年，元昊继承王位，升兴州为府，改称兴庆，俗称东京。1205年，又改为中兴府。

兴庆府位于银川平原中心地带，为“河外五镇”之首，地理位置十分重要，“北控河朔，南引庆、凉，据诸路上游，扼西睡要塞”，是西夏经济、政治、文化、军事的中心，也是西夏最大的城市。

西夏的畜牧业

畜牧业是西夏重要的生产部门，西夏专门设立群牧司，管理境内的牧业生产。西

夏境内有黄土高原、山地、沙漠、草原等，土地贫瘠，不利农耕。河西走廊一带有广阔的草原，“瓜、沙诸州，素鲜耕稼，专以畜牧为生”，凉州一带“畜牧甲天下”。牲畜的种类有羊、马、驼、牛、驴、猪、狗等。

澶渊之盟

材料

既而契丹围瀛州，直犯贝、魏，中外震骇。参知政事王钦若，江南人也，请幸金陵；陈尧叟，蜀人也，请幸成都。帝^①问准，准心知二人谋，乃阳若不知，曰：“谁为陛下画此策者，罪可诛也！今陛下神武，将臣协和，若大驾亲征，贼自当遁去。不然，出奇以挠其谋，坚守以老其师，劳佚之势，我得胜算矣。奈何弃庙社欲幸楚、蜀远地，所在人心崩溃，贼乘势深入，天下可复保邪？”遂请帝幸澶州^②。

及至南城，契丹兵方盛，众请驻蹕^③以观军势。准固请曰：“陛下不过河，则人心益危，敌气未慑，非所以取威决胜也。且王超领劲兵屯中山以扼其亢^④，李继隆、石保吉分大阵以扼其左右肘，四方征镇赴援者日至，何疑而不进？”众议皆惧，准力争之，不决。出遇高琼于屏间，谓曰：“太尉受国恩，今日有以报乎？”对曰：“琼武人，愿效死。”准复入对，琼随立庭下，准厉声曰：“陛下不以臣言为然，盍试问琼等！”琼即仰奏曰：“寇准言是。”准曰：“机不可失，宜趣驾。”琼即麾^⑤卫士进犖，帝遂渡河，御北城门楼，远近望见御盖，踊跃欢呼，声闻数十里。契丹相视惊愕，不能成列。

帝尽以军事委准，准承制专决，号令明肃，士卒喜悦。敌数千骑乘胜薄城下，诏士卒迎击，斩获大半，乃引去。上还行宫，留准居城上，徐使人视准何为，准方与杨亿饮博，歌謔欢呼。帝喜曰：“准如此，吾复何忧！”相持十余日，其统军挾览出督战。时威虎军头张瓌守床子弩，弩撼机发，矢中挾览额，挾览死，乃密奉书请盟。准不从，而使使者来请益坚，帝将许之。准欲邀使称臣，且献幽州地。帝厌兵，欲羁縻不绝而已。有谮准幸兵以自取重者，准不得已许之。帝遣曹利用如军中议岁币，曰：“百万以下皆可许也。”准召利用至幄，语曰：“虽有敕，汝所许毋过三十万，过三十万，吾斩汝矣。”利用至军，果以三十万成约而还。河北罢兵，准之力也。

——[元]脱脱等《宋史》卷二八一《寇准传》

【注释】①帝：指宋真宗赵恒。②澶州：今河南濮阳南部。③驻蹕：皇帝外出之时，途中暂停。④亢：咽喉，指要害之地。⑤麾：指挥。

【解读】宋真宗景德元年（1004年），辽萧太后与辽圣宗率军南下，进入宋朝境内。宋真宗心惊胆战，欲迁都南逃。不过，在寇准的劝阻下，宋真宗勉强到达澶州督战。结果，士气大振，宋军取得胜利。于是，辽提出和议之策，宋真宗本来主张议和，因此，双方谈判，达成协议，史称“澶渊之盟”。盟约内容为：宋每年送给辽岁币10万两，绢20万匹。澶渊之盟的签订使辽宋之间出现百余年的和平局面。

寇准

寇准(961—1023年),字平仲,“少英迈,通《春秋》三传。年十九,举进士”。他为人真诚,“太宗取人,多临轩顾问,年少者往往罢去。或教准增年,答曰:‘准方进取,可欺君邪?’”他历任知县、知州、同知枢密院事、参知政事、宰相等职。景德三年(1006年)罢相,出知陕州。晚年又被重新起用,被任命为宰相,不久遭人陷害,贬至雷州。寇准深受百姓的爱戴,“在雷州逾年。既卒,衡州之命乃至,遂归葬西京。道出荆南公安,县人皆设祭哭于路,折竹植地,挂纸钱,逾月视之,枯竹尽生笋。众因为立庙,岁时享之”。

西夏与北宋之间的战争

宋与西夏之间的战争主要有四次:宋仁宗宝元二年(1039年),西夏攻打保安军,被宋巡检指挥使狄青击退;宋仁宗康定元年(1040年),西夏进攻延州,宋军大败;宋仁宗庆历元年(1041年),宋军进攻西夏,大败;宋仁宗庆历二年(1042年),西夏进攻宋朝,宋军大败。

2. 图画说明

契丹文字

契丹原本没有文字,耶律阿保机任用汉人创造契丹文。“至阿保机,稍并服旁诸小国,而多用汉人,汉人教之以隶书之半增损之,作文字数千,以代刻木之约。”据考古资料可知,契丹文字的字形采用汉字行书、楷书的偏旁拼凑而成,但其结构、文法以及读法完全不同于汉语。其实,契丹文字有大字和小字之分。大字脱胎于汉字,即利用汉字形体,对笔画予以增减而成。如在汉字“大”字上加一横二点,就成为契丹文的“大”字。小字,受回鹘文的影响,较之于大字,更为符号化。教材插图中的契丹文字,是大字。

契丹货币

教材所用的契丹货币,是契丹大字银币,1977年内蒙古巴林左旗辽上京城遗址出土,直径3.9厘米,穿径0.7厘米,厚0.2厘米,重21克,现藏于内蒙古赤峰巴林左旗辽上京博物馆。这枚钱币是迄今为止已发现的中国最早以少数民族文字为钱文的赏赐钱,是辽代皇帝颁赏给臣僚的赏赐品。该币铸造精致,字迹清晰工整,正刻阳文契丹文字,意为“天朝万顺”或“天朝万岁”。这枚具有典礼性质的压胜钱,不是流通的货币,所铸数量有限,当为稀世珍宝,为研究北方少数民族古文字学、钱币学提供了十分珍贵的实物资料。

契丹鸡冠壶

契丹鸡冠壶的左图为辽代白釉穿带鸡冠壶。壶高29厘米。壶体上扁下圆,平底。上

部有鸡冠状单孔和椭圆形管状口，口内侧有环鼻，正面中部上下有穿带鼻。器身有皮条缝和装饰；口部和穿带鼻两侧，单孔的正面以及环鼻的背面，均饰有皮扣；在正面的鸡冠周边内和环鼻上，均绘有密集的短斜线纹。这把壶胎质灰白，施白釉，微显青色，有细碎冰裂纹。从造型上看，这件鸡冠壶应该是由扁身单孔式向扁身双孔式过渡的鸡冠壶。这件鸡冠壶现藏辽宁省阜新市文化局文物组。

契丹鸡冠壶的右图为辽代白釉鸡冠壶，高24厘米。这件仿皮囊的扁壶，上有管状口和马鞍形双孔，在前孔的后面塑贴骑马小人，孔后部分残缺。这件瓷器胎质粗糙，外挂干白釉。釉面有棕眼而无光泽，制作较粗糙。这件鸡冠壶现藏内蒙古赤峰市文物工作站。

辽墓壁画《契丹人引马图》

这幅契丹人引马图，是内蒙古昭乌达盟敖汉旗北三家村1号墓出土的辽墓壁画。画面上的契丹人，圆脸短发，额前左右各留一络头发垂在耳前。他身穿圆领窄袖长袍，束腰带，腰间佩一把精致的腰刀，脚穿黑色长筒高靴。这是典型的契丹人形象和装束。

西夏货币

这枚西夏货币名为“贞观宝钱”，铸造于西夏崇宗李乾顺贞观年间（1101—1113年），形制为小平钱，直径2.5厘米，目前存世仅此一枚，极其珍贵。该币铜质泛红，正面铸楷书西夏文字4个，汉文顺读直译为“贞观宝钱”。

西夏买牛契约

西夏买牛契约的全称是“天义己年买牛契约”。这件文书长30厘米，宽39.9厘米，发现于甘肃武威僧侣修行的亥母洞。这件契约用西夏文写在薄而软的浅黄色加丝麻纸上。契约上墨书九行西夏文，每行字数不一。首行文字意为“天义己年九月”，第七、第八两行末尾有画押。契约记载了买卖双方的姓名及钱数。从发现契约的地点分析，僧侣可能直接参与了社会经济活动。这对研究寺庙经济有着重要意义。

西夏符牌

西夏符牌，又称“西夏文敕牌”，通高18.5厘米，直径14.7厘米，现藏中国国家博物馆。符牌为铜质，由两个圆形铜牌组成，以牙口咬合，两片之间形成空腔。符牌上部有长方形提钮，两片合成一体，才能构成一个完整的符牌。一片外侧雕刻回曲花卉纹，纹内双线阴刻汉文“敕”字；另一片刻4个西夏文字，意为“敕燃马牌”。这种符牌是西夏王朝传递文书、命令时，使者所用的身份证明。当时，西夏文字除用于翻译汉字典籍、佛经外，也在政府文书、钱币、印章、符牌等方面广泛使用。

内蒙古自治区宁城县辽大明塔

辽大明塔始建于辽代中期，为八角十三层砖砌密檐式塔，耸立在内蒙古赤峰市宁城县辽中京遗址内。塔高74米，是中国现存辽塔中最高的一座。塔身第一层镶嵌不同姿态的佛、菩萨、力士等浮雕造像，是辽代雕塑艺术佳作。在塔形转角柱上，刻有塔名佛名。辽统治者崇信佛教，建造了大量佛教寺院。辽塔均建于寺院后部，用于藏经。

3. 学术动态

对澶渊之盟的评价

澶渊之盟是宋辽关系史上的一件大事，学者对此研究颇多。

范文澜等主编的《中国通史》认为：澶渊之盟的签订，“宋朝再以屈辱换取苟安。此后长时间内宋辽之间不再有大的战事”。

钱穆在《国史大纲》中分析了澶渊之盟签订的原因：一方面，在于宋代为文人治国，面对北方劲敌，自然一筹莫展，“宋代建国本与汉唐不同。宋由兵士拥戴，而其建国后第一要务，即须裁抑兵权。而所借以代替武人政治的文治基础，宋人亦一些没有”。另一方面，开封的地理位置也不利于宋的防守，“北方的强敌，一时既无法驱除，而建都开封，尤使宋室处一极不利的形势下。……这一层，宋人未尝不知。然而客观的条件，使他们无法改计”，“大河北岸的敌骑，长驱南下，更没有天然的屏障，三四天即到黄河边上，而开封则是豁露在黄河南岸的一个平坦而低洼的所在，所以一到真宗时，边事偶一紧张，便发生根本动摇。幸而寇准主亲征，始得有澶渊之盟。然而到底是一个孤注一掷的险计”。不过，澶渊之盟的签订，开启了两国和平相处的时代，“此后宋辽遂为兄弟国，宋岁输辽银十万两，绢二十万匹。自是两国不交兵一百二十年”。

白寿彝总主编的《中国通史》指出：“澶渊之盟开始了辽宋长达一百多年和平相处的对峙政局，辽朝不仅改变了长期对宋作战带来的财力、物力的巨大消耗，而且每年还可从宋方得到大量岁币，财政状况得到重大改善，人民也能安居乐业，生产发展，使得从景宗开始的中兴事业得到继续发展的和平环境。”

4. 参考书目

白寿彝总主编：《中国通史》第七卷，上海人民出版社1999年版。

《中国大百科全书·中国历史》，中国大百科全书出版社1994年版。

宁欣主编：《中国古代史》（下册），北京师范大学出版社2009年版。

张岂之主编：《中国历史·隋唐辽宋金卷》，高等教育出版社2001年版。

包伟民、吴铮强：《宋朝简史》，福建人民出版社2006年版。

李桂芝：《辽金简史》，福建人民出版社1996年版。

漆侠、乔幼梅：《辽夏金经济史》，河北大学出版社1994年版。

吴天墀：《西夏史稿》，广西师范大学出版社2006年版。

李华瑞：《宋夏关系史》，河北人民出版社1998年版。

人教版®

第8课

金与南宋的对峙

一、课标解读

1. 内容标准

内容要点：了解女真族的崛起，知道金灭辽及北宋；知道岳飞抗金的事迹和南宋偏安。

认知提示：学会正确评价岳飞抗金的行为。

解读：两宋时期，民族政权并存。这一时期，少数民族纷纷建立政权，主动学习汉族的政治制度，接受中原文化，同时各民族之间不断争战，民族交融的进程加快。女真族建立的金，先后灭亡了辽和北宋，并和占据江南的南宋形成南北对峙局面。此后，南宋偏安江南，为大批少数民族进入中原地区创造了条件。

2. 教学目标

知识与能力：

了解女真族崛起，知道金灭辽及北宋，知道岳飞抗金、宋金对峙等史实。

过程与方法：

观察图片《女真人像》，了解女真族的活动区域和生活特点；识读《金、南宋、西夏形势图（1142年）》，了解金与南宋对峙的形势；在此基础上，搜集我国东北地区的一些民风民俗和宋朝军民抗金的故事，尝试对这一时期的历史事件进行分析和评价。

情感态度与价值观：

认识我国各民族人民密切交往、相互依存，形成了中华民族多元一体的格局；体会国家统一、民族团结对国家和社会发展的的重要性；学习岳飞严明治军、精忠报国的精神和廉洁正直的品格。

二、教材分析

1. 知识结构



2. 教材内容的内在联系

本课主要学习三个子目的内容：女真族的崛起、金灭辽及北宋、南宋的偏安。贯穿三部分内容的主线是金的发展壮大，以及金与两宋之间的关系。因此，学习本课内容，首先要了解金的发展及其与辽、宋的关系。

两宋时期是我国古代民族关系发展和民族交融的重要时期。一方面，多个民族政权并存，如辽、北宋、西夏的并立，金与南宋的对峙等；另一方面，多个民族政权和战，如北宋与辽、夏之间及金与辽、宋之间的和战。这些都客观上促成两宋时期各民族之间更大规模的交融。

女真族的崛起是本课的第一个子目。在杰出首领完颜阿骨打的带领下，女真完颜部不断壮大，逐步完成了对女真各部的统一。1115年，女真族在反辽的斗争中建立政权，国号“金”，完颜阿骨打就是金太祖。金太祖具有雄才大略，一面与辽作战，一面重视农牧业生产，使金的实力不断壮大。同时，金政权仿汉制，吸收中原地区的先进文化，逐渐改变了女真族落后的状况。女真族实力的不断增强是后续历史事件发生的重要前提。

金灭辽及北宋是本课的第二个子目。强大起来的金借助北宋想收复北方燕云十六州的愿望，联宋攻辽，于1125年灭辽。在灭辽的过程中，金看到了北宋政治的腐败和皇帝的无能，于是在灭辽后发动了对宋的战争。由于北宋统治者一味求和，1127年，北宋灭亡。

南宋的偏安是最后一个子目。教材关注金与南宋的关系，呈现了金与南宋从战争到议

和到对峙的过程。

整篇课文，始终贯穿着民族交融这条暗线。这一时期频繁的战争给各族人民带来了灾难，导致人口迁徙，但客观上加强了经济文化交流，形成民族交融的新高潮，促进了统一多民族国家的发展。宋金对峙局面的形成，在一定程度上为江南地区的农业生产创造了安定环境，有利于江南地区的经济发展。

3. 本课突破点

【女真族的崛起】

女真族的崛起是本课的重点内容，教材从该民族的活动区域、生活特点和发展壮大三个方面展开叙述。

关于活动区域和生活特点，教师可结合教材图片《女真人像》和历史地图，让学生仔细观察人物的服装、形象、配饰、武器等，提炼信息，了解女真族生活在黑龙江流域和长白山一带，过着游牧渔猎的生活，擅长骑射。

关于女真族的发展壮大，教师可以引导学生把握三个重要步骤：第一步，完颜部从女真各部中脱颖而出，完颜阿骨打完成女真各部的统一；第二步，1115年，完颜阿骨打在抗辽的过程中正式建立女真政权，国号“金”；第三步，金太祖仿汉制，改革女真落后的军政体制，发展农牧生产。其中，第三步可结合《山西汾阳金墓壁画》等图片，让学生观察、思考并认识，女真族建立金政权后，模仿中原王朝制度，改革军政体制，学习汉族文化，迅速强大起来。

【金灭辽及北宋】

金灭辽及北宋是本课的另一个重点内容。教材从金借宋抗辽、金灭辽、金灭北宋等方面进行了叙述。

首先，教师引导学生比较《金、南宋、西夏形势图（1142年）》与《北宋形势图（1111年）》，观察两幅地图在政权名称、疆域范围等方面的不同，了解金灭辽、灭北宋的史实。

其次，分析辽和北宋灭亡的原因。教师可提供视频、文献材料，让学生了解在女真崛起之时，辽和北宋的统治危机重重，统治者腐败无能，社会动荡不安，最终走向灭亡。除此之外，可对北宋亡国的重要原因作进一步的分析：一是皇帝对形势认识不清，缺乏决断能力，用人不当，压制主战派，一味求和；二是重文轻武的政策导致军队战斗力不强；三是政治腐败影响军队士气，与金交战时常常不战而逃。可能的话，还应讲授靖康之变的相关情况，让学生认识到北宋灭亡之耻。

【南宋的偏安】

南宋的偏安是本课的教学难点，教材从南宋建立、岳飞抗金和宋金对峙局面的形成三个方面进行了叙述。

关于南宋建立。教师可利用《金、南宋、西夏形势图（1142年）》，让学生知道宋高宗建立南宋，定都临安，并了解南宋疆域范围。

关于岳飞抗金。岳飞抗金是南宋军民抗金的代表。教材包括三个内容：一是背景，岳飞抗金是在金军南下给南宋人民的生产生活带来巨大灾难的情况下进行的；二是过程，岳飞抗金大败金军，取得郾城大捷；三是结果，在岳飞抗金初见成效的时候，宋高宗和权臣秦桧害怕抗金力量壮大威胁他们的统治，以“莫须有”的罪名杀害了岳飞，南宋偏安江南一隅。针对评价岳飞和岳飞抗金这一难点，教师可出示秦桧的跪像、岳飞的肖像，引出秦桧为何跪在岳飞面前的疑问，并进一步引导学生讨论并评价岳飞其人；在此基础上，让学生讨论岳飞抗金的作用和成效，帮助学生认识岳飞抗金为南方地区创造了相对安宁的生产生活环境，让南方人民免受战争灾难，保护了人民的生命财产，维护了南宋人民的利益。

关于宋金对峙局面的形成。首先，要求学生了解“对峙”的含义，即相对而立之意，双方敌对状态并未解除，只是没有大的战争，反映了宋金双方政治、军事力量基本处于制衡状态。其次，要求学生了解对峙局面形成的原因，即金经过长期战争之后，实力大减，战场上难以取胜；北方蒙古政权时刻威胁金的安全；南宋虽然整体实力在金之上，但统治者不思进取，偏安东南。最后，要求学生了解对峙局面形成的影响，即在较长时间内，双方和平相处，客观上为江南地区的经济发展创造了条件，也有利于民族间的和平交往。

有关“偏安”，教师可以利用教材《金、南宋、西夏形势图（1142年）》与宋金和议的相关内容，引导学生体会。

三、教学建议和案例

1. 悬念导入，激发学习兴趣

案例1 导入新课

方案一：播放音乐《月儿弯弯照九州》：月儿弯弯照九州，几家欢乐几家愁。几家高楼饮美酒，几家流落在呀嘛在街头。

教师：这是自南宋以来流行于江苏一带的民歌。大家能够从歌曲中感受到什么？

学生：回答问题。

归纳：这首民歌出现在南宋建炎年间，即1127—1130年，讲述了当时民间离乱之苦。为什么在那个时期会有人欢喜有人愁？从北宋到南宋又发生了什么事情？我们今天一起走进几百年前的那个年代。

方案二：展示宋徽宗、宋钦宗像

教师：这是宋朝的两位皇帝，宋徽宗和宋钦宗，他们又被称为“天水郡王”和“天水郡公”。“皇帝”是我国古代最高统治者的称号，而“王”和“公”是分封的爵位。为什么宋朝的这两位皇帝有这样的爵位？那个时期又发生了什么事

情？我们今天一起走进几百年前的那个年代。

导入设计，可充分利用地方史资源。如江西乐平的北宋名臣洪皓，浙江杭州的南宋古都，河南汤阴和湖北襄阳的岳飞像，当地的宋词名人等。

2. 图片探究，呈现历史细节

案例2 女真族的崛起

教师：展示图片《女真人像》，提问：仔细观察图片，从中你能获取哪些信息？

学生1：女真人头戴兽皮帽，身穿窄袖长袍，束腰带，穿长靴。

学生2：女真人生活的环境比较寒冷。

学生3：图片中，女真人腰挂箭筒，肩挂长弓。他们勇敢勤劳，擅长骑射。

归纳：女真族居住在黑龙江流域和长白山一带，过着游牧渔猎的生活，他们擅长骑射。11世纪末，完颜部的首领完颜阿骨打逐步统一女真各部。从此，女真族的力量不断增强。

教师：展示图片《山西汾阳金墓壁画》，提问：观察图片，其中的人物形象和上图有什么区别？反映了什么现象？

归纳：《山西汾阳金墓壁画》中的人物形象有明显的汉化特征，反映出金建立后，模仿中原王朝，学习汉族文化和制度。

3. 理性分析，客观评价，正确认识历史人物

案例3 评价岳飞和岳飞抗金

师：出示秦桧的跪像、岳飞的肖像。人们为什么要秦桧跪在岳飞的面前呢？

生：说明人们爱憎分明，用这种方式强烈谴责杀害功臣的奸贼。

师：岳飞被视为民族英雄，我们该怎样评价他呢？要言之有理。

生1：岳飞是个大忠臣。历史上有岳母刺字、精忠报国，所以，岳飞即使被冤死，也不造反。

生2：岳飞是个著名的将领。他治军严，岳家军“冻死不拆屋，饿死不掳掠”，金军感慨“撼山易，撼岳家军难”。岳家军经常打胜仗，比如著名的郾城大捷。

生3：岳飞是个好官。他清正廉洁，他说“文臣不爱钱，武将不惜死，天下便可太平”。

师：人们对岳飞的赞誉是与岳飞抗金分不开的，那我们又该怎样认识岳飞抗金呢？

生1：岳飞抗金让南方人民免受战争灾难，保护了人民的生命财产，维护了人民的利益。

生2：岳飞抗金，阻止了金军南下，为南方地区创造了相对安宁的生产生活环境。

四、板书设计

第8课 金与南宋的对峙

一、女真族的崛起

1. 特点 游牧渔猎
2. 建立 女真建立金政权（1115年）
3. 发展 仿汉制，发展生产

二、金灭辽及北宋

1. 金灭辽（1125年）
2. 金灭北宋（1127年）

三、南宋的偏安

1. 南宋建立 赵构建立南宋政权
2. 岳飞抗金 岳家军大败金军
3. 宋金对峙 宋金议和
宋金对峙局面形成

五、问题解答

1. 问题思考

岳飞的抗金事迹，数百年来一直被民众传颂，人们将他视为民族英雄。想一想：人们为什么尊崇和怀念岳飞？

数百年来，民众一直传颂岳飞抗金的事迹，将他视为民族英雄，这是因为他精忠报国的精神深深地打动了一代又一代的国人。抗金斗争中，他率领的岳家军纪律严明，作战勇敢，是当时抗金力量的中坚；岳飞和岳家军抗击金兵南下，为南方地区创造了相对安宁的生产生活环境，让南方人民免受战争灾难，保护了人民的生命财产，维护了南宋人民的利益。因此，数百年来，岳飞能够得到人们的尊崇和怀念。

2. 课后活动

(1) 组织一场故事会，讲讲有关岳飞的故事。

要求：①动员学生分组搜集资料，整理出4~5个故事，每个故事用300字左右加以描述。

②在班上组织一场故事会，请每组的学生代表各讲一个岳飞的故事。

③评价学生的活动表现。

(2) 说一说：这首诗是怎样描写南宋偏安的？

这首诗的前两句，描写杭州的山水楼台之美和歌舞升平的景象。“几时休”三个字，责问统治者：骄奢淫逸的生活何时才能停止？言外之意是抗金复国的事业何时才能着手？

“暖风”语意双关，既是温暖的自然风，也是纸醉金迷的靡靡之风。末句“直把杭州作汴州”，是直斥南宋当局忘了国恨家仇，竟把临时苟安的杭州当作了故都汴州。

整首诗描写了南宋统治者满足于现状，不思抵御外族侵扰，过着苟且偷安、粉饰太平的日子。

六、课堂活动与学业评价建议

1. 课堂活动建议

新课结束后，布置学生活动：

分小组完成下列任务：选取本课涉及的任一地点，撰写一份与课程内容有关的导游解说词。如今黑龙江阿城的金都会宁府、河南开封的宋都和金都、浙江杭州的南宋临安城、河南漯河的郾城、吉林松原的大金得胜陀颂碑、各地的岳飞庙等。

2. 学业评价建议

评价目标：在培养搜集相关历史信息能力的同时，知道古今地名的演变，将历史与现实联系起来，并且以点线结合的方式复习本课内容。

评价方法：组内自评与小组互评相结合。

评价过程：学生在分组完成任务后先组内自评，小组成员相互评价活动过程中的表现。小组展示后进行小组互评，小组代表对他组进行评价。评价标准可包括：搜集的信息是否准确，选择的地点是否有代表性，分工是否明确，表述是否条理清晰，表述内容和语言是否恰当等。

评价总结：评价主要侧重两个方面。一是历史认知。学生通过古今对比，了解地图信息，形成一定的地理空间概念；在此基础上，加深对中国历史上的民族交融以及中国统一多民族国家历史的认识。二是学习方式。通过学生讨论这种合作学习的方式，激发学生的认知热情。教师对学生的大胆发言应给予及时的鼓励，对发言中的观点要客观分析。

七、教学资源

1. 资料与注释

女真的兴起

材料一

俗勇悍，喜战斗，耐饥渴苦辛，善骑，上下崖壁如飞，济江河不用舟楫，浮马而渡。

——[宋]宇文懋昭《大金国志》

材料二

五代时，契丹尽取渤海地，而黑水靺鞨附属于契丹。其在南者籍契丹，号熟女直^①；其在北者不在契丹籍，号生女直。生女直地有混同江、长白山，混同江亦号黑龙江，所谓“白山、黑水”是也。

——〔元〕脱脱等《金史》卷一《本纪第一·世纪》

【注释】^①女直：即女真，在古满语中，“女真”的意思是“海东青”，一种体形小，却很凶猛的鹰。

【解读】女真即隋唐时的靺鞨，满族的祖先。唐朝时有黑水靺鞨、粟末靺鞨。粟末靺鞨首领大祚荣建政权，唐玄宗授之为“渤海郡王”；黑水靺鞨在唐玄宗时来朝，唐政府设置黑水靺鞨都督府。契丹政权建立后，在译名上始终称之为“女真”。辽将编入其户籍，逐渐接受辽文化的女真部落称为熟女真；将保持本民族习俗，不编入辽户籍的女真部落称为生女真。生女真没有房屋，架木于崖坎上，用土覆盖，主要靠狩猎和游牧维持生活。11世纪初，定居于黑龙江流域的生女真完颜部，开始种植五谷，砍伐树木，制造车船，修建房屋，又掌握了烧炭冶铁等技术。完颜部运出沙金、马匹、貂皮、人参等，换回武器，扩充军备，势力逐渐强大，统一了女真各部。

完颜阿骨打举兵反辽

材料一

及天祚^①嗣位，责贡尤苛……稍不奉命，召其长加杖，甚者诛之。诸部怨叛，潜结阿骨打，至是举兵谋叛。

——〔宋〕叶隆礼《契丹国志》卷十《天祚皇帝上》

材料二

“今贫者不能自活，卖妻子以偿债。骨肉之爱，人心所同。自今三年勿征，过三年徐图之。”众皆听令，闻者感泣，自是远近归心焉。

——〔元〕脱脱等《金史》卷二《太祖本纪》

【注释】^①天祚：指辽天祚皇帝耶律延禧（1075—1128年）。

【解读】完颜阿骨打（1068—1123年），即金太祖，金朝的建立者，1115—1123年在位。他担任女真族完颜部落首领时，女真族部落遭受辽契丹族统治者残酷的压迫和剥削，民不聊生。完颜阿骨打逐步统一女真各部，发动了反对辽的战争，并多次取得胜利。1109年，女真地区发生饥荒，饥民难以为生，四处逃难，强者则上山为“盗”。有人提出施以重罚，“为盗者皆杀之”。完颜阿骨打表示反对，以宽仁之心对待贫苦的女真部落，缓和了女真社会内部矛盾，同时保证了兵力来源。1119年与北宋订约共同攻辽，陆续占有辽的大片土地，奠定了女真灭辽的基础。

岳飞早年斗争事迹

材料

《岳侯传》曰：侯名飞，字鹏举，相州人也。少为韩魏公家庄客，耕种为生。于靖康末，闻张所为河中招讨，侯遂投军，往三次，方得见张所。所观侯才武，特刺效用，令帐前使唤。至建炎初，王彦为张所前军统制，用侯为使臣。王彦行军往太行山，遇金贼，接战，侯获胜，夺马数十匹，并擒拓跋耶乌，差侯充前军准备将。……惟侯一军秋毫无犯，屯于宜兴县。官吏、民户皆惧，并弃家业，走宜兴县，投侯居止，盖缘侯军整肃，不令骚扰民庶，有犯者，并依军法。

——〔宋〕徐梦莘《三朝北盟会编》卷207

【解读】《三朝北盟会编》是宋代史学名著，绍熙五年（1194年）成书，作者徐梦莘。该书汇集了宋徽宗、宋钦宗、宋高宗三朝有关宋金和战的多方面史料，按年月日标出事目，加以编排。岳飞（1103—1142年），南宋抗金名将，北宋末年投军。这段材料显示了岳飞早年的斗争事迹，说他作战英勇，爱护百姓，深得民心。

郾城大捷

1140年，金军分四路向南宋发动全面进攻。各路宋军英勇抗击，都取得一定胜利。岳飞率领岳家军在一路收复失地后，进驻郾城。金兀术大为惊恐，率精兵1.5万多骑来郾城决战。金兀术采用的是铁浮图（正面冲锋的骑士和战士身上都披着又厚又重的铠甲，又称铁塔兵）和拐子马（用熟牛皮将三四匹金军铁骑连接在一起）的战法。两军对阵，岳飞之子岳云手持双锤一马当先，紧随的宋兵手握长柄快刀和麻绳，只管低头用麻绳将拐子马其中的一匹绊倒（另外的马也随之倒下），再用快刀上砍金兵，下砍马腿，同金军展开肉搏战。岳飞也亲率骑兵与金兀术交战，大获全胜。

宋高宗、秦桧君臣求和

材料

时，秦桧力主和议，恐诸将难制，欲尽收其兵权。……（桧）密奏“召三大将赴行在，论功行赏”。于是（韩）世忠、（张）俊皆入朝，飞亦后至，遂拜世忠、俊枢密使，飞为副使，并宣押至枢府治事。俊知桧欲罢兵，首请以所部兵隶御前^①，且力赞和议。桧大喜，遂罢三宣抚司，以其兵隶御前，遇出师，取旨。

……

十一月辛丑，金兀术以萧毅、邢具瞻为审议使，与魏良臣偕来。壬子，萧毅等入见，议以淮水为界，求割唐、邓二州及陕西余地，岁币银、绢各二十五万，仍许归梓宫^②、太后。帝悉从其请，定议和盟誓。……表略曰：“臣构言：今来画疆，以淮水中流为界，西有唐、邓州，割属上国。……既蒙恩造，许备藩方，世世子孙，谨守臣节，每年皇帝生辰并正旦，遣使称贺不绝。岁贡银、绢二十五万两、匹，自壬戌年为首，每春季搬送至泗州

交纳。有渝此盟，明神是殛，坠命亡氏，踏^③其国家！臣今既进誓表，伏望上国早降誓诏，庶使敝邑永为凭焉。”

——〔明〕陈邦瞻《宋史纪事本末》卷七十二《秦桧主和》

【注释】①隶御前：直接隶属皇帝管辖。②梓宫：指宋徽宗赵佶的棺槨。③踏：跌倒、颠覆。

【解读】宋高宗只想偏安江南，并不想取得抗金斗争的胜利，因为一旦打败金朝，迎回徽、钦二帝，自己的皇位就可能不保，因而他就与从金逃回来的秦桧沆瀣一气，屈膝向金朝求和。1139年，宋高宗、秦桧君臣向金朝称臣纳贡，订立和议。但不久，金朝发生内讧，金兀术掌握了大权，以勾结南宋谋反的罪名处死了挾懒，撕毁了刚订立的和议，夺回了河南、陕西，并大举南侵。这时，宋高宗才不得不命岳飞出击。在受到岳家军沉重打击后，金兀术明白对宋战争已难以取胜，也愿意与南宋议和，但害怕岳飞反对，便明确向秦桧传语：必杀岳飞，始能议和。而宋高宗见议和可成，不仅不再需要岳飞这样的抗金名将，而且视之为投降求和的重大障碍，于是以“莫须有”的罪名杀害了岳飞，与金朝订立了绍兴和议。

金迁都燕京

金朝的第四位皇帝海陵王完颜亮是通过政变而夺得帝位的。他登上皇帝宝座之后，很担心上京的贵族不服而威胁他的统治，同时又考虑到上京偏于北方一隅，不利于对中原新占领地区进行控制，决定将都城迁至燕京。1151年四月，他颁布迁都诏令，随后派人在辽南京基础上营建燕京城。1153年，燕京城修建竣工，海陵王正式宣布迁都，定名中都。辽国原在燕京设析津府，海陵王改设大兴府，取国家兴隆之意。他还下令让东北的女真人迁徙到今河北、河南一带居住。许多女真人留恋故土，特别是贵族和豪门大户，舍不得原来的住宅、田产，海陵王下令拆毁上京的宫殿、贵族府第，去上京名称，称会宁府。凡愿南迁的，一律在迁住地赐给上等土地和建宅费用。从此，女真人大量进入中原地区，与汉人杂居相处，加速了民族交融的进程。

2. 图画说明

女真人像

这幅图出自明朝王圻所著《三才图绘》人物第12卷。插图上的女真族人，头戴圆形尖顶皮边帽，身穿女真式交领窄袖过膝衫，腰间系长带，脚上穿高筒靴。他右手持弓，身上系着弓箭囊，箭囊里装着狩猎用的短箭。

大金得胜陀颂碑

大金得胜陀颂碑，坐落在吉林松原，是金世宗完颜雍为追记先祖完颜阿骨打功业而立的纪念碑。石碑结构由碑首、碑身、碑座三部分组成。碑首浮雕四条蟠龙，龙身盘曲间留

出额心，镌刻“大金得胜陀颂”6个篆字。碑身高177厘米，宽85厘米，厚31厘米，正面刻有汉字碑文815字，背面刻有女真大字碑文1500余字。1114年，金太祖完颜阿骨打在此誓师反辽，次年建立金政权，遂命名这里为“得胜陀”。1185年，金世宗完颜雍由中都巡幸故都上京，沿途览物记胜，抚今追昔，深感祖先创业之艰难，为缅怀先祖创业之功，纪念反辽斗争的胜利，下诏在此立碑。此碑由党怀英篆额，赵可撰文，孙保书丹。

浙江杭州岳庙中的岳飞塑像

浙江杭州岳王庙，又称“岳庙”，位于西湖西北角，是历代纪念岳飞的场所。岳王庙始建于南宋嘉定十四年（1221年），经历元、明、清、民国，代代相传一直保存到现在。岳王庙正殿忠烈祠重檐中间悬挂的“心昭天日”横匾，取意于岳飞遇害前手书“天日昭昭，天日昭昭”。大殿正中供奉的岳飞彩色塑像，高4.5米，头戴红缨帅盔，身着金甲紫袍，左手按剑，右手握拳，双目凝视，显示出武将的英雄气概。塑像上端悬挂着根据岳飞手书制作的“还我河山”巨匾。

3. 学术动态

关于岳飞问题的讨论

岳飞是最受人关注的历史人物之一，与课文有关的有争议的问题是：谁是杀害岳飞的元凶？岳飞是不是愚忠？

谁是杀害岳飞的元凶？一种意见认为，秦桧是害死岳飞的元凶。秦桧自1138年再任宰相以后，受宋高宗委托充当对金议降的全权代表，就“挟虏势以要居”，即仗着金朝为后台，占据了十分重要的位置，已能把宋高宗赵构玩弄于股掌之中，他杀岳飞是事有必至，理有固然。第二种意见认为，宋高宗才是杀害岳飞的元凶。秦桧把持南宋中外大权是在岳飞被害以后，岳飞被害时，他还不能任意摆布宋高宗，因此说秦桧矫诏迫害岳飞，既不符合事实，也不合情理；岳飞是宋高宗御笔亲断，“圣旨”赐死的，他的案件自始至终都是在宋高宗旨意下审理执行的；另外，秦桧死于1155年，宋高宗直到1162年才传位宋孝宗，7年间他始终没有为岳飞昭雪冤案，也可证明他是害死岳飞的元凶。第三种意见认为，宋高宗和秦桧狼狈为奸害死了岳飞，根本原因是岳飞抗金斗争的节节胜利从根本上危及了他们的统治。宋高宗害怕抗金胜利，迎还徽、钦二帝，自己将皇位不保，秦桧害怕抗金胜利，自己汉奸面目将被揭露。第四种意见是从更深层次的宋代政治文化传统来分析岳飞被害，认为岳飞是被宋代士大夫官僚集团共同谋害的。宋朝为避免藩镇割据、武将专权之弊，逐步形成了包括重文抑武在内的诸多防弊之策，史称“祖宗之法”。随着南宋政权的逐渐稳定，深受祖宗家法影响的整个士大夫官僚集团即开始对武将夺权。第五种意见认为，宋金双方合谋杀害了岳飞。为保有黄淮以北占领区是金朝和议的动因，也是岳飞冤死的外部原因；南宋君臣、主战主和各派举朝一致主张收兵权，贯彻祖宗家法，以及赵构、秦桧等企图保有半壁江山，是岳飞之死的内部原因。

岳飞是不是愚忠？第一种意见认为岳飞有愚忠思想。郾城大捷时，他本来可做到“将在外君命有所不受”，拒绝班师，但他却在宋高宗12道金牌的压力下，坐失抗金的大好时机，班师回朝；他出兵镇压杨么起义，也是最忠实地执行宋高宗的命令；直到临刑被害前，他还愚不可及地希求赵构能够明察他的耿耿忠心。第二种意见认为，岳飞对宋高宗既有忠的一面，也有斗的一面。在抗金斗争和反对宋高宗、秦桧投降妥协政策上，岳飞不存在忠君思想；在镇压农民起义的问题上，他确有忠君思想。第三种意见认为，岳飞根本不存在愚忠思想。岳飞在以武力抗击女真贵族的南犯上，从来就没有对宋高宗的倒行逆施作过迁就和让步；在封建社会里，君主是国家的总代表，他因为爱国抗金，最后遭到杀身之祸，表明他的忠绝非对皇帝的无条件的愚忠。

4. 参考书目

- 白寿彝总主编：《中国通史》第七卷，上海人民出版社1999年版。
《中国大百科全书·中国历史》，中国大百科全书出版社1994年版。
宁欣主编：《中国古代史》（下册），北京师范大学出版社2009年版。
白钢主编：《中国政治制度通史》，人民出版社1996年版。
张岂之主编：《中国历史·隋唐辽宋金卷》，高等教育出版社2001年版。
包伟民、吴铮强：《宋朝简史》，福建人民出版社2006年版。
李桂芝：《辽金简史》，福建人民出版社1996年版。
漆侠、乔幼梅：《辽夏金经济史》，河北大学出版社1994年版。
李华瑞：《宋夏关系史》，河北人民出版社1998年版。
邓广铭：《岳飞传》，人民出版社1983年版。

人教版®

第9课

宋代经济的发展

一、课标解读

1. 内容标准

内容要点：知道宋代南方经济的发展，理解中国古代经济重心的南移。

认知提示：了解经济重心南移的过程，理解经济重心南移对古代社会发展的影响。

解读：宋代是中国古代经济发展的重要阶段。农业技术更新，优良品种增多，农业产量大幅增加。丝织业、制瓷业均有重大发展，航海业、造船业成绩突出，海外贸易发达。南宋时期，南方地区进一步开发，促成江南地区成为中国经济中心之一，经济重心南移完成。这一时期，中国经济发展显现出了三个突出倾向：农业、手工业领域各项技术的创新与推广、海外贸易的繁荣与经济重心的南移。

2. 教学目标

知识与能力：

了解宋代农业、手工业发展和商业繁荣的表现，分析宋代南方经济发展的原因；掌握经济重心南移完成的史实，思考宋代经济发展与经济重心南移之间的关系。

过程与方法：

通过提炼自然环境开发、新品种的引进和推广、技术提高与区域扩展、商业与市场等关键词，理解这些因素在宋代经济发展中的作用。

情感态度与价值观：

感知经济重心南移的历史与现实价值，体会合理开发和利用资源是人类与自然和谐相处的根本途径。

二、教材分析

1. 知识结构

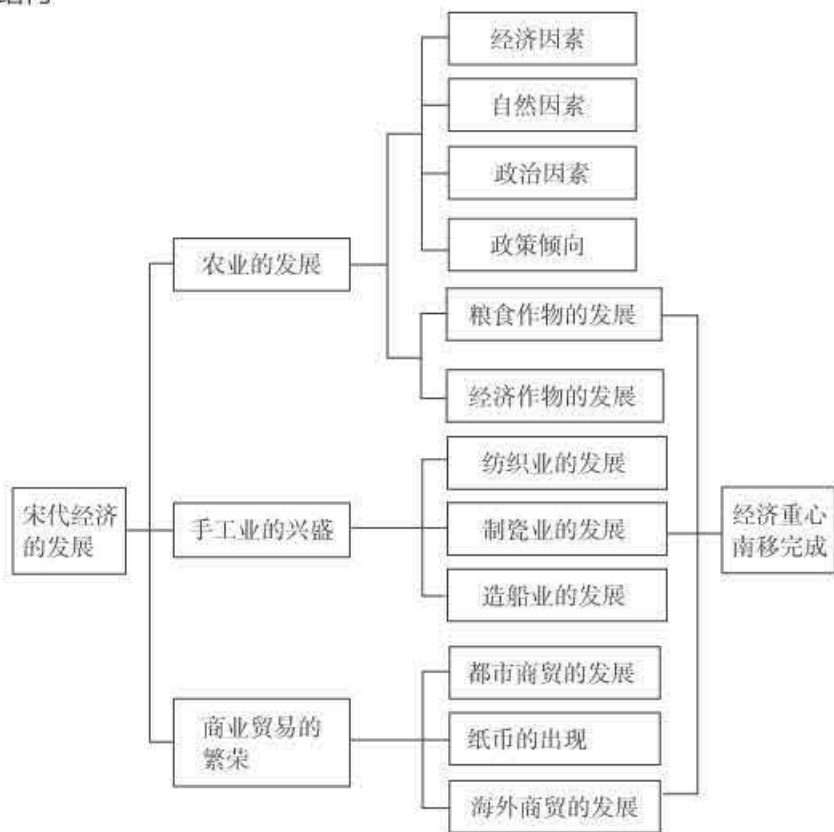

2. 教材内容的内在联系

本课主要学习三个子目的内容：农业的发展、手工业的兴盛和商业贸易的繁荣。三部分内容之间联系密切，农业和手工业的发展推动商业繁荣局面的出现，两宋时期南方经济的全面发展直接推动了南宋时期经济重心南移的完成。所以，本课重点要解决的问题是为什么两宋时期经济的发展和变化，最终促成了中国古代经济重心的南移。

宋代是我国古代农业发展的重要时期。垦田面积扩大，新农具出现，耕作技术提高，新品种占城稻引入，这些都大大提高了粮食产量，使太湖地区稻米产量居全国之首，出现了“苏湖熟，天下足”的局面；粮食作物发展的同时，经济作物茶树、棉花在南方地区也得到广泛推广，使南方经济地位进一步突出。这些经济作物的种植、加工和农产品的商品化，带动了宋代市场经济的发展。南方地区性市场的扩大，草市与市镇的不断出现，说明市场经济在南方扮演着越来越重要的角色。南方地区的经济地位，远远超过了北方。

两宋时期，东南沿海地区的经济，除了农业的进步，手工业、商业的繁荣之外，航运业也十分兴盛。航运业促进了港口城市的繁荣与市镇的兴起，促使人口从农村向城镇转移，

推动了社会分工的发展，促进了区域性市场的形成。这种情况，是当时北方所不能比拟的。

两宋重视海外贸易，政府在对外贸易的主要口岸都设立了市舶司。北宋时，广州、泉州、明州、杭州、扬州这些对外贸易口岸，每年市舶收入约110万缗，约占国库收入的1/60；南宋疆土缩小，财政困难，然而仅广州、泉州两处海港，每年市舶之利就达到200万缗，出现“国家根本，仰给东南”之势。

因此说，南宋时期，中国古代经济重心南移完成。

3. 本课突破点

【农业的发展】

农业的发展是本课教学的重点，教材是从原因和表现两个方面叙述的。

“原因”这一部分，教材从四个方面加以阐述。一是经济因素。自唐朝晚期以来，大量中原地区人口南迁，既带来了先进的技术和生产经验，也增加了南方的劳动力，为南方经济的发展创造了条件。二是自然因素。宋朝时，南北气温普遍变冷，南方变幅小于北方，南方雨量充沛，更适宜农作物生长，有利于农业生产的发展。同时，由于北方开发较早，人类活动对自然环境的破坏较为严重，而南方地区开发较晚，受到的破坏较小，自然环境保持较好，从而为南方经济的发展提供了有利的自然条件。三是政治因素。自唐末以来，北方战乱频繁。两宋时期，中原人民反抗北方少数民族贵族掠夺的斗争阻止了北方少数民族贵族的南下，使南方免遭战祸，从而为南方经济的发展提供了较为稳定的社会环境。四是政策倾向。宋朝统治者非常重视经济的发展，如推广农业技术。

“表现”这一部分，教材从粮食作物和经济作物两个领域叙述，着重介绍了长江流域和太湖流域成为丰饶的粮仓、南方经济作物的发展。教学中，教师要让学生明白，宋朝的水稻产量跃居粮食产量首位，意味着南方经济得到了较大的发展。

【手工业的兴盛】

手工业的兴盛也是本课教学的重点，教材侧重介绍了纺织业、制瓷业和造船业三个领域的发展变化。教学中，教师应该在南方超过北方、成就突出等关键认识点上进行深化。

宋代的纺织业以丝织业为主，呈现两浙、江东、江西诸路的丝绫罗绢等产量大幅提高的趋势，纺织技巧以细密轻薄见长，并出现了唐代没有的刻丝工艺。宋代棉纺织业的发展，不仅自海南黎族地区跨海发展到两广路、福建路，而且进一步向江南西路、两浙路发展。

宋代制瓷工艺有很多革新与创造。宋代制瓷工艺的最大贡献，是为陶瓷美学开辟了一个新的境界：钧窑的海棠红艳如晚霞，出现了类似行云的窑变色釉；汝窑瓷器莹润如堆脂；景德镇青白瓷色质如玉；哥窑的冰裂开片，那有意制作的缺陷美、瑕疵美，让人充满无限遐想；还有定窑工整严谨的印花，都是唐朝、五代人所不及见和不可想象的新的仪态和风范。这一时期，以河北磁州窑为代表的民窑，烧制的瓷器，水平也相当高，给人以别

致的美感。

宋代造船业处于当时世界领先地位。出现了世界上现存最早的船坞，能造出载重量大、安全性高、航行距离长的海船，并与指南针导航技术相结合。

【商业贸易的繁荣】

商业贸易的繁荣是本课教学的难点，教材是从表现和结果两个方面叙述的。

“表现”这一部分，教材从三个角度展开：

第一，商业都市的发展。以开封和杭州的人口增长为例证，说明人口增长对商业繁荣起到了促进作用，并打破了隋唐以来的坊市制度。商业活动不再限制在“市”，而广布于街衢大道和宅巷之中；“日中为市”经营时间的限制也被打破，出现了早市和夜市。同时，商业贸易区域也有扩大。新的商业市区——草市出现，市镇成为重要的商业贸易区。

第二，纸币的出现。这一部分，教师可以引导学生从几个方面进行探究：一是纸币出现的原因，它是商业贸易繁荣发展的必然结果；二是纸币在世界上的地位，交子是世界上最早的纸币；三是纸币对商业活动产生的影响，它大大促进了商业贸易的发展。

第三，海外贸易的发展。教材以广州、泉州港的兴盛，海外贸易的范围，海外贸易管理机构的设置以及海外贸易收入在财政收入中的地位等几个方面介绍了宋代海外贸易发达的情况。教学中，结合《宋代海外贸易图》，教师可以引导学生思考宋代海路发达的原因，即北方战乱频繁，原有的陆上丝绸之路被阻隔。

“结果”这一部分，教材侧重介绍经济重心南移到南宋时最后完成这一结论。教学中，教师可从体现知识的系统性和问题的探究性的要求出发，引导学生总结经济重心南移的过程，进一步探究南方经济发展的基本特点。

从区域发展来看，除东南地区外，湘江以西的西南地区、两广地区也得到了开发。

从发展状况来看，最显著的变化表现为茶树、棉花等经济作物的种植得到发展，丝织业、瓷器制造业、造船业等手工业技术领先世界。

从南移结果来看，南方经济在中国经济中的地位已经超过了北方，对朝廷的财政收入起着至关重要的作用，表明中国古代经济重心南移的进程最后完成。

三、教学建议和案例

1. 名画引领，再现历史

案例1 导入新课

多媒体展示张择端的《清明上河图》，引导学生在图中寻找信息，感受宋代都市的繁华和市场的繁荣。

师：你看到了哪些不同身份的人？他们正在做什么？你对这幅图的第一印象是什么？

生：画中有仕、农、商、医、卜、僧、道、胥吏、船夫等不同身份的人；他们正在赶

集、做买卖、闲逛、饮酒、聚谈、推舟、拉车、乘轿、骑马等；遍布大街小巷的店铺。

师：如此繁荣的市场，你可以买到哪些物品呢？

生：馒头、大米、茶叶、布帛、瓷器、各类材质的装饰品等。

师：商贸市场繁荣的前提条件有哪些？

生：农业和手工业的发展。

教师由此导入新课。

案例2 宋代农业、手工业和商业的发展

多媒体出示表格，展示宋代农业、手工业领域技术创新的图片资料，请学生结合教材填写表格。

宋代农业、手工业和商业的发展

类别	发展成就	
农业	粮食作物	南方水稻产量居粮食作物首位，复种技术得到推广，出现拔秧工具秧马
	经济作物	南方各地普遍种植茶树；棉花种植由南向北推进
手工业	纺织业	四川、江浙地区的丝织业发达；棉纺织工具改进和棉纺织品品种增加
	制瓷业	众多名窑；景德镇瓷都；南宋制瓷业中心在江南地区
	造船业	广州、泉州、明州的造船业世界领先；世界上现存最早的船坞；指南针技术的运用
商业	都市商贸	大都市开封和杭州；街市、早市、夜市、草市、市镇出现
	货币	世界上最早的纸币——交子
	海外商贸	大商港广州、泉州；对外贸易范围扩大；外贸收入成为财政收入的重要来源

设计意图：从《清明上河图》中搜寻宋代商业繁荣的信息，到探究商业繁荣的基础，再到表格整理宋代农业、手工业和商业发展的概况，可以帮助学生清楚地认识宋代经济发展的主要因素是生产技术的创新和发展，推动学生形成系统分析历史问题的意识，感受创新是一个民族发展不竭的动力。

2. 材料佐证，探究历史

案例3 经济重心南移

多媒体出示材料，引导学生填写表中“发展集中的区域”一栏。

宋代农业、手工业和商业的发展

类别		发展成就	发展集中的区域
农业	粮食作物	南方水稻产量居粮食作物首位，复种技术得到推广，出现拔秧工具秧马	苏州、湖州等
	经济作物	南方各地普遍种植茶树；棉花种植由南向北推进	福建、成都平原等
手工业	纺织业	丝织业南方胜过北方；棉纺织工具改进和棉纺织品品种增加	四川、江浙、海南岛
	制瓷业	众多名窑；景德镇瓷都；南宋制瓷业中心在江南地区	江西、江南地区
	造船业	造船业世界领先；世界上现存最早的船坞	广州、泉州、明州
商业	都市商贸	大规模的都市；街市、早市、夜市、草市、市镇出现	杭州
	货币	世界上最早的纸币——交子	四川
	海外商贸	大商港；对外贸易范围扩大；外贸收入成为财政收入的重要来源	广州、泉州

师：填写的这些地名集中在中国的南方还是北方？

生：中国的南方地区。

多媒体出示材料，一组整理过的地图、文字资料，反映中国古代经济重心南移的全过程。（魏晋南北朝→唐中后期→南宋时期）

师：为什么宋代经济发展速度出现南方明显高于北方的趋势？

生：南方相对稳定，大量北方人口南迁，带来先进的生产技术和劳动力资源。

在此基础上，教师总结：两宋时期，南方经济快速发展的原因有政治因素、经济因素、自然因素和政策倾向等。

3. 引导深入思考，感受人地和谐

案例4 南方经济发展的自然条件

师：自魏晋以来，江南地区不断得到开发，经济迅速发展。南宋时，南方已经超过北方，成为中国经济的重心。结合教材《相关史事》，讨论南方超过北方的自然环境因素。

生1：北方：原来气候温和，植被茂密，有利于农业生产。

宋代气候变化，加之北方开发较早，战乱频繁，对自然环境的破坏较严重。

生2：南方：气候温和多雨，土壤肥沃，开发较晚，森林植被保持较好。

宋代时，气温变化对南方影响不大，南方河流、湖泊广布，有利于农业灌溉。

师：上述讨论对我们有何警示？

生：合理利用资源，有利于可持续发展；反之，人类就会受到大自然的惩罚。

设计意图：充分运用教材栏目，探讨宋代南方经济发展的客观条件。

四、板书设计

第9课 宋代经济的发展

一、经济发展的表现

1. 农业：水稻、茶树、棉花
种植技术提高和发展区域变化
2. 手工业：纺织、制瓷、造船
技术提高和发展区域变化
3. 商业：都市、纸币出现和海外贸易发展

二、经济发展的原因

1. 经济因素：大量中原人口南迁，带来先进技术、生产经验和大量劳动力
2. 自然因素：南方自然条件优越
3. 政治因素：北方战乱频繁，南方相对安定
4. 政策倾向：宋代统治者政策推进

三、经济发展的结果：南宋时期经济重心南移完成

五、问题解答

1. 问题思考

想一想：商业贸易的兴盛对社会生产和人们的生活有什么好处？

社会生产方面：商业贸易是商品交换的表现形式，是联系工业和农业、城市和乡村、生产和消费之间的桥梁。它的兴盛将有利于农副产品和手工业产品的交换，推动国内市场和海外贸易的发展，从而激活社会经济的发展。

社会生活方面：商业贸易使社会上的产品种类更多，生活方式也更加丰富，经济收入得到提高，从而改善人们的生活质量。

2. 课后活动

(1) 根据材料，说一说宋朝大都市商业繁荣的景象。

材料一反映出北宋都城开封店铺林立，商家实力雄厚，交易量大。

材料二反映出南宋都城临安商业范围广，店铺遍及大街小巷，有一定的规模，商品种类繁多。

(2) 探讨宋朝出现纸币的原因及它的作用。

原因：商品经济的发展、纸币便于携带。

作用：有利于商品的流通。

六、课堂活动与学业评价建议

1. 课堂活动建议

本课图片资料较多，教师可以指导学生确定某个专题，说明宋代经济发展的水平。

如：识读《宋代〈耕获图〉》《秧马》《宋代瓷器》《福建泉州出土的宋代海船》，提炼宋代农业、手工业发展的相关信息；识读《宋代张择端〈清明上河图〉（局部）》、《〈货郎图〉（局部）》、《北宋纸币铜版拓片》《南宋纸币“会子”铜版拓片》《世界上最早的商标广告》，说明宋代商业发展的水平。

2. 学业评价建议

评价目标：学习解读图片信息，客观评价历史发展。

评价方法：同桌互评、学生代表点评与教师评价相结合。

评价过程：先由同桌之间对读图、提取信息的水平进行互评；之后，四人为一小组，统一本小组的读图、评价意见，并指派代表发言。在此基础上，教师肯定学生的表现。

评价总结：除了活动表现以外，教师重在评价学生读图解图的方法与看图说史的能力。

七、教学资源

1. 资料与注释

宋代从越南引进优良的品种占城稻

材料一

真宗深念稼穡，闻占城稻^①耐旱，西天菜豆子多而粒大，各遣使以珍货求其种。占城得种二十石，至今在处播之。西天中印土得菜豆种二石，不知今之菜豆是否？始植于后苑，秋成日，宣近臣尝之，仍赐《占稻》及《西天菜豆》御诗。

——〔宋〕文莹《湘山野录》卷下《真宗求占城稻种》

材料二

大中祥符四年……帝以江、淮、两浙稍旱即水田不登，遣使就福建取占城稻三万斛，分给三路为种……内出种法，命转运使揭榜示民……稻比中国者，穗长而无芒，粒差（稍）小，不择地而生。

——〔元〕脱脱等《宋史》卷一七三《食货志》

【注释】①占城稻：古代的占城，位于今天越南中部的平治天省顺化地区，北距河内市654千米，南距胡志明市1071千米。占城稻又称早禾或占禾，属于早籼稻，原产于越南中部，北宋初年开始传入我国福建地区。

【解读】据古书记载，占城稻有很多特点：一是耐旱；二是适应性强；三是生长期短，

自种至收仅50余日。1011年，江淮、两浙大旱，宋真宗遣使到福建，取占城稻种三万斛，分给以上地区播种，获得成功。不久，河南、河北一带也种上占城稻。南宋时占城稻遍布各地，成为早籼稻的主要品种，也成为百姓的主要粮食。

“苏湖熟，天下足”

此谚语自南宋开始流传。范成大《吴郡志》、陆游《渭南文集》等书有记载。苏指苏州，今江苏吴县一带，太湖以东。湖指湖州，今浙江湖州一带，太湖以南。太湖流域地势平坦，土地肥沃，河网密布，称“水乡泽国”。自宋高宗至宋孝宗时期（1127—1189年），南宋兴修太湖地区水利，在昆山、常熟以北，开河口导湖水入江海。加上此地农业生产技术先进，精耕细作，苏州一带成为南宋农业高产区，农作物一年两熟，上田亩产达五六石，故有“苏湖熟，天下足”之说。

棉花的推广种植和棉纺织技术的发展

棉花既包括现在农村常见的一年一植的草棉，也包括多年生植株高大的木棉。草棉原产于非洲，张骞通西域后经中亚传入我国，先在新疆地区种植，后传入内地。木棉原产于印度，经东南亚地区传入，先在广东、福建地区种植。南宋末年，木棉推广到江淮和四川地区。

我国海南崖州、云南哀牢山、新疆吐鲁番等地很早就植棉织布，并用天然矿物和植物染料印染出多彩的花布。海南的妇女“衣裙皆吉贝，五色灿然”。从东汉至唐朝墓葬中多有棉布实物出土。南宋的棉纺织技术已达到较高的工艺水平，《资治通鉴》胡三省注：“牵弦以弹绵（棉），令其匀细，卷为小筒，就车纺之，自然抽绪如纛丝状，不劳纫缉，织以为布。自闽、广来者，尤为丽密。”

宋代制瓷技术的发展

宋朝是中国古代制瓷技术发展的辉煌时期，制瓷规模和工艺水平大大超过前代。目前，在全国130个县发现1000多处宋代的瓷窑，其中重要的有30多处，有八大窑系五大名窑之说。八大窑系，即定窑、钧窑、磁州窑、耀州窑、景德镇窑、越窑、建窑、汝窑；五大名窑，即官窑、哥窑、汝窑、定窑、钧窑。宋瓷的巨大成就主要表现在青瓷和白瓷上。青瓷十分精美，南方以龙泉窑为代表，北方以汝窑为代表。后来，钧窑异军突起。以越窑为代表的青瓷，工艺近乎完美。青瓷为广大居民广泛使用，不少出口海外，成为宋朝出口的大宗商品。白瓷以定窑为代表，宋室南渡后则以景德镇为代表。

宋代的造船业

材料

诸州岁造运船，至道末三千三百三十七艘；天禧末减四百二十一（虔州六百五，吉

州五百二十五，明州一百七十七，婺州一百三，温州一百二十五，台州一百二十六，楚州八十七，潭州二百八十，鼎州二百四十一，凤翔、斜谷六百，嘉州四十五）。

——〔元〕马端临《文献通考》卷二十五《国用》

【解读】宋代的造船业水平在当时居于世界领先地位。广东的广州、福建的泉州、浙江的明州，造船业水平较高。北方的造船中心较少，北宋东京郊外建有世界上现存最早的船坞。宋代的造船业已经掌握先进的设计方案，能制造出适应各种不同自然环境、具有特定性能的船舶。以行驶区域分，有内河船和海船；以规模分，有数千斛的大料船、一两千斛的中料船和数百斛的小料船。

开封的繁荣

材料一

自宣德^①东去东角楼，乃皇城东南角也。……高头街北去，从纱行至东华门街、晨晖门、宝篆宫^②，直至旧酸枣门，最是铺席要闹^③。……南通一巷……并是金银彩帛交易之所。屋宇雄壮，门面广阔，望之森然，每一交易，动即千万，骇人闻见。

——〔宋〕孟元老《东京梦华录》卷二《东角楼街巷》

材料二

潘楼东去十字街，谓之土市子，又谓之竹竿市。又东十字大街，曰从行裹角茶坊，每五更点灯博易^④，买卖衣物、图画、花环、领抹之类，至晓即散，谓之“鬼市子”。

——〔宋〕孟元老《东京梦华录》卷二《潘楼东街巷》

【注释】①宣德：指北宋开封皇宫正门宣德门，又称“宣德楼”。②宝篆宫：即开封城内的上清宝篆宫，为道教宫观。③铺席要闹：店铺闹市要道。④博易：交易。

【解读】宋朝人孟元老撰《东京梦华录》，详细记载了当时开封手工业、商业、文化和交通发达情况和都市风貌。北宋东京开封府是在后梁、后晋、后汉和后周的基础上，经过多次改造而逐步发展起来的。材料显示，北宋开封的城市商业活动极为繁盛，交易空间已突破唐朝设置东、西市的旧制，大街上到处都有商店。从交易时间上看，交易时间可以从早到晚，有了夜市、早市。

南宋杭州的繁荣

南宋都城临安是在吴越都城杭州的基础上扩建成的。它有宫城、内城、外城三重城墙，周长分别是9里、50里和70里。临安城南跨吴山，北到武林门，东靠钱塘江，西近西湖，是一座气魄雄伟的大城。城墙高3丈，厚约3丈，有13座城门，城外有10余丈宽的护城河。临安城商业繁华的程度，超过了北宋东京。城内大街小巷，大小店铺比比皆是。大街上的买卖昼夜不绝，交易量也很大，“动以万数”。城外东西南北各数十里，也都人烟聚集，货物充盈。临安城最繁华的街道，是一条贯穿南北的御街，也称天街。天街两旁店铺林立，遍布酒楼瓦肆。

草市与市镇

宋代的市镇主要由草市发展而来。草市是指乡村地区自发聚集进行交易的定期集市，大多为小生产者之间的余缺调剂和品种互换，“十家之聚，必有米盐之市”，是自然经济的一种补充。草市多分布在人口稠密的乡村地区或者水路交通要道上。随着交易的频繁，一些商贩和手工业者便杂居草市，邸店、米肆、帛铺、酒家等相继开张，草市便成为市镇。镇在北魏隋唐时期是军事性质的防守辖区，北宋时期的镇渐渐失去军事意义，由于多设于交通要道，聚集一定人口，镇逐渐形成交易市场。宋朝在此设置防禁火灾和征收商税的官员，镇便成了商业性质的市镇。市镇和草市在当时社会经济生活中发挥着重要作用。南宋临安谚语“东门菜，西门水，南门柴，北门米”，充分说明当时临安四城门外的专业性市镇与市民日常生活的密切关系。

会子与交子

材料

会子、交子之法，盖有取于唐之飞钱。真宗时，张咏镇蜀，患蜀人铁钱重，不便贸易，设质剂^①之法，一交一缗^②，以三年为一界而换之。六十五年为二十二界^③，谓之交子，富民十六户主之^④。后富民资稍衰，不能偿所负，争讼不息。转运使薛田、张若谷请置益州交子务，以榷其出入，私造者禁之。

……（宋高宗绍兴）三十年，户部侍郎钱端礼被旨^⑤造会子，储见钱^⑥，于城内外流转。……会子初行，止于两浙，后通行于淮、浙、湖北、京西。

——〔元〕脱脱等《宋史》卷一百八十一《食货志》第一百三十四

【注释】①质剂：古人称贸易时用的契券为质剂。②一交一缗：当时一交子的面值为一缗（也有写成一贯）。③界：三年为一界而换之。④富民十六户主之：由当地十六户豪富主持发行。⑤被旨：承旨，遵照皇帝旨意。⑥见钱：现钱。

【解读】材料显示，北宋交子和南宋会子的发行，借鉴了唐代的飞钱——异地兑现的票据。宋交子、会子不仅具有汇兑职能，而且初具货币流通职能。北宋中期商品经济繁荣，为了携带方便，四川地区首先发行了由商人发行的纸币，称“交子”。这是世界上最早的纸币。交子开始发行于宋真宗时的成都，先是由当地十六家富户以各自资产作为保证主持发行。交子的面值开始时为一缗，使用二至三年为“界”，到界造新换旧。后来随着富户持资的变化发生纠纷，宋朝官方设立益州交子务接管交子事务。交子由此变为官办专营，不再允许私造。南宋高宗时又造会子发行，会子的发行地区扩大到东南大片地区，使用范围也比交子更广了。

南宋海外贸易成为重要税收来源

材料

上^①谕大臣……又曰：“广南市舶^②，利入甚厚，提举官^③宜得人而久任。庶蕃商肯来，

动得百十万缗，皆宽民力也。”

——〔宋〕李心传《建炎以来系年要录》卷一三五《绍兴十年夏四月丁卯》

【注释】①上：指宋高宗。②广南市舶：市舶指市舶司。掌管检查出入海港的船舶，征收商税，收购政府专卖品和管理外商的官署。广州市舶司是宋代最早设立市舶机构。③提举官：指提举市舶等管理市舶事务的官员。

【解读】南宋海外贸易税收利润丰厚，仅广州一处口岸，利税动辄百十万缗，成为国库财富的重要来源。宋朝统治者对此日益重视，要求任用称职并长期任职于此、熟悉事务的市舶官员，以吸引更多的外国商人前来贸易。

2. 图画说明

宋代《耕获图》

这幅《耕获图》，是故宫博物院的藏品，采自《宋人画册》。教材上的插图，是人们根据画册中的扇面画《耕获图》描摹的。此图见于庞元济《虚斋名画录》，肯定是南宋时的作品。《耕获图》上本来没有款印，清朝人根据绘画内容和风格，签题为杨威所画。杨威，南宋著名画家，擅长画田园风光，但清朝人据此断定《耕获图》为杨威作品，不足为信。画面描绘的是宋代农民从耕种到收获的情景。整幅画一派田园风光。远处山峦起伏，近端一条小河从画面中间穿流而过，小河两岸是一片一片的稻田。右侧是田庄大门，门内小河岸边一架翻车正在车水。田间、禾场，许多短衣赤膊的农民正在紧张地劳作。有人耕种、插秧，有人收割、打场、舂米、入仓，还有人在堆积稻草，不同季节的农业劳动场面，都呈现在一个画面上。画面也展现了封建社会的阶级关系，有不劳而获的地主，有指手画脚地吆喝着的地主仆从。一幅画表现如此多的内容，实属难得。

秧马

秧马发明于何时，目前尚无定论，但可以肯定的是北宋时期已开始流行于长江中下游水稻产区。苏轼曾撰写诗文，热情为之宣传推广。苏轼《秧马歌序》写道：“予昔游武昌，见农夫皆骑秧马。以榆枣为腹欲其滑，以楸桐为背欲其轻，腹如舟，昂其首尾，背如覆瓦，以便两髀雀跃于泥中，系束藁其首以缚秧。日行千畦，较之伛偻而作者，劳佚（逸）相绝矣。”宋楼璹也写诗夸赞说：“抛掷不停手，左右无乱行。被将教秧马，代劳民莫忘。”秧马底部采用平滑的木板制成，两端翘起，形状像一只小船。前面放置捆扎秧苗的稻草。拔秧时，人们跨坐秧马，前后滑行自如，既可减轻弯腰曲背之苦，又能提高劳动效率。王祯编著《农书》时，不仅收录了苏轼的《秧马歌》，还画了一幅秧马图。

宋代瓷器

教材插图中官窑的瓷器，是一件南宋贯耳瓶，高22.8厘米，口径8.3厘米，足径9.6厘米。这件贯耳瓶仿自古代青铜投壶造型，直口阔腹。侧面筒状贯耳与足部两侧长方孔对

应，可以用来穿系绳带。这件瓷器釉色厚润，端庄典雅，堪称宋代瓷器中的珍品。

教材插图中定窑的瓷器，是宋代白瓷孩儿枕，现藏故宫博物院。枕长30厘米，高18.3厘米，宽11.8厘米。瓷枕造型新颖，釉色细腻。瓷枕上塑造的童子，神态自然地侧脸俯卧于榻上，双臂紧抱置于颌下，双脚叠压，左脚抬起。童子五官端正，活泼可爱，神态自然，衣纹清晰。宋代盛行孩儿枕，定窑白瓷、景德镇青白瓷、耀州窑系青瓷，都有孩儿枕，但传世的定窑孩儿枕稀少，因而十分珍贵。

教材插图中汝窑的瓷器，是一件北宋时期的广口平底三足洗。高3.6厘米，口径18.3厘米，腹壁浅直，胎质细腻。这件瓷器通体满釉，胎色灰褐，俗称“香灰胎”。在淡青色中显浅赭的釉面上，满布浅黑色宽细相间的片纹。莹润的片纹青釉具有说不尽的意蕴，令人遐想。器物以窑具支烧，底部留有支钉印痕，并刻有乾隆四十三年（1778年）御题诗文：“紫土陶成铁足三，寓言得一此中函。易辞本契退芒理，宋诏胡夸切事谈。”这件北宋汝窑三足洗现藏故宫博物院。

教材插图中钧窑的瓷器，是一件模仿古代铜器式样的尊。此尊口沿外撇，圆腹圈足，底有五孔，通体施釉。因釉中掺入了少量的铜、铁作为呈色剂，其釉色变化多端。尊的不同部位，釉色各异：口沿至颈部，釉色呈天蓝色；腹部呈玫瑰紫色；里釉呈月白色。颈部釉下的蚯蚓走泥纹，使器物增添了一种自然美感，这也是鉴别真假钧窑器物的一个依据。整件器物造型规整，通体天蓝色和玫瑰紫色相间的窑变釉，绚丽的玫瑰紫色如晚霞般动人。这件钧窑精品，现藏故宫博物院。

教材插图中哥窑的瓷器，是一件花口洗，它的重要特征是釉面开片，这是发生在釉面上的一种自然开裂现象。开裂原本是瓷器烧制中的缺陷，后来人们掌握了开裂现象的规律，有意识地让它产生开片，从而产生了一种独特的美感。宋代哥窑瓷釉质莹润，通体釉面被粗深或者细浅的两种纹线交织切割，术语叫作“冰裂纹”，俗称“金丝铁线”。

福建泉州出土的宋代海船

这是一艘南宋远洋货船，1974年在泉州市后渚港海泥中挖出。船体甲板以上无存，仅残留底部。船身残长24.2米，宽9.15米，平面近于椭圆形，尖底，底部为龙骨。船侧板以三层木板叠合，底板以二层木板叠合。分13个隔舱。舱与舱之间的木隔板，厚10~12厘米，隔板与船壳用扁铁和钩钉紧紧相连，缝隙处用桐油灰和麻丝腻密，形成一道不透水的隔壁。这种舱在造船工艺上叫“水密舱”。据考证，该船系南宋晚期福建造的中型远洋货船，航行于东南亚一带。可能是从海外返航抵港后，遇意外事故而沉没。参考宋代船舶文献记载与造船传统经验复原，该船长度应为34米，宽11米，深4米左右，载重量超过200吨。海船出土时，舱内遗物非常丰富，有香料、药材、木牌、铜钱、陶瓷器、竹木器等。此船可证明南宋造船事业的成就及海外交通、贸易的发达。该船残存部分，现展出在泉州市泉州湾古船陈列馆。

《货郎图》(局部)

这是一幅以儿童生活为题材的风俗画，作者为宋代画家李嵩。画面描绘一个走村串户售卖日用品的老货郎，挑着挂满货物的货担，来到村头的大树下。货担上货物琳琅满目，有小风车、花篮、糖葫芦、滑稽人、小灯笼等孩子们喜爱的各种物件。老货郎笑容可掬地一手摇着拨浪鼓，一手给孩子们拿玩具。孩子们买到喜爱的玩具，有的在玩耍，有的转身往家跑。其中一个小朋友手里拿着小花鼓，兴高采烈地一边走一边摇。整个画面生动热闹，透露出宋朝时商贸活动已经辐射到农村地区。

宋代张择端《清明上河图》(局部)

张择端，字正道，生活在北宋末年，曾游学东京开封，后来进入画院。闻名中外的《清明上河图》是张择端的杰作，也是我国艺术宝库中的珍品。此画为绢本设色长卷，高24.8厘米，横长528厘米。作品以宏伟壮阔的画面，真实地描绘了北宋宣和年间清明时节汴河及其两岸的风貌。画面从右端开始，依次展现了东京城郊、汴河河道和热闹繁华的街道、店铺、酒楼，中段以“虹桥”为中心，气氛热烈，达到高潮。时值清明，去郊外踏青扫墓的人，轿顶上插满了杨柳杂花，点出了季节。全卷所绘人物500余个，牲畜50多只，各种车20余辆，船近30只。画中情节有赶集、买卖，有闲逛、饮酒、闲谈，有拉纤、牵车、乘轿、骑马等。景物有茅屋农舍、高大城门、官府宅第、店铺酒楼和各类船只车轿等。整幅画卷规模宏大，结构严谨，人物造型生动，街巷、屋宇、车辆、货船等景物的布局错落有致。画面的远近、疏密、动静、繁简安排得当，全画浑然一体，宛如一首宏伟而又和谐的交响乐。画中所绘为当时社会实景，为后世了解研究宋朝城市社会生活，提供了重要的历史资料。教材截取的局部是虹桥附近的画面。《清明上河图》画卷现藏故宫博物院。

北宋纸币铜版拓片

这幅插图是北宋印造纸币的铜版的拓片。正面上部有十枚方孔圆钱纹，中部有楷体文字“除四川外许于诸路州县公私从便主管并同见钱七百七十陌流转行使”。七百七十陌系本张纸币的面额。宋代铜钱有足、省两种算法，足者1000文为一贯，省者770文为一贯。本张纸币即为后者。下部画有一幅仓廩图，画面上三人正忙于搬运货物。铜版长16.2厘米，宽9.2厘米，约在20世纪30年代流落到日本，被田中清岳堂收藏。国内仅存原铜版拓片。

南宋纸币“会子”铜版拓片

南宋发行纸币最初起源于民间，叫“关子”，带有汇票性质。绍兴年间，兴盛的海外贸易使铜钱大量外流，南宋朝廷为了应付铜钱短缺局面，于绍兴三十一年（1161年）在杭州设立“行在会子务”，正式在东南各路发行“会子”。南宋纸币钞版长17.5厘米，宽11.7

厘米。钞文中的“行在”，即南宋都城临安。“会子库”原先叫“会子务”，后改为会子库。

3. 学术动态

关于中国古代经济重心南移的探讨

(1) 经济重心形成的标志

一种意见认为，所谓的经济重心，其农业生产条件、运输设施以及提供的谷物，应比其他地区优越得多，哪一个统治集团占领了它，就有可能征服和统一全国。另一种意见认为，判断一个地区是否成为经济重心，应着眼于农业、手工业和商业的发展水平以及该地区赋税收入在国家财政收入中所占的比重。还有一种意见主张，判断一个经济重心，应该注意农业发展水平、人口数量和素质、税收占国家财政收入总额的比例、手工业和商业城市经济的综合水平、科学技术发展水平。

(2) 经济重心南移的时间

有六朝南移说、隋唐南移说、唐代南移说、唐后期南移说、隋唐五代南移说、北宋南移说、宋代南移说、南宋南移完成说等。

(3) 经济重心南移的原因

引起经济重心南移的表面原因是北方人口的大量南迁，但深层原因又是什么呢？主要有以下分析：

第一，这是由我国南北地理条件的差异决定的。

第二，北方不断受到强大的少数民族的威胁、长期陷入战乱所致。

第三，永嘉之乱、安史之乱和靖康之难，加上黄河中下游经过长期的开拓，水土失去保养，迫使汉族大规模地向自然条件更为优越的南方迁移。

第四，引起黄河中下游地区经济局势重大变化的，除政治因素外，黄河的频繁泛滥是不容忽视的因素。

第五，人类对大自然过度索取和急功近利式的开发，导致北方自然生态环境失衡，黄河水患日益严重，迫使中原人口向开发较晚、自然灾害较少的南方迁移。

第六，由封建生产关系的矛盾运动引起的两次大动乱导致北方人口大量南迁，使封建生产关系由中原向南方扩张，结果一方面促成南方较原始的生产关系的变革，另一方面使封建生产关系在新的环境内增添了活力，从而促成经济重心的南移。

第七，北方地区开发较早，但囿于传统小农经济的局限性，人们只重视种植业中粮食作物的发展，忽视畜牧业和林业，造成生态环境的失衡。中原人口于是向开发较晚、生态环境未遭大的破坏、自然条件较优越的南方迁移，南方经济迅速得到发展，从而导致经济重心的南移。

4. 参考书目

白寿彝总主编：《中国通史》第七卷，上海人民出版社1999年版。

- 《中国大百科全书·中国历史》，中国大百科全书出版社1994年版。
- 宁欣主编：《中国古代史》(下册)，北京师范大学出版社2009年版。
- 张岂之主编：《中国历史·隋唐辽宋金卷》，高等教育出版社2001年版。
- 包伟民、吴铮强：《宋朝简史》，福建人民出版社2006年版。
- 漆侠：《宋代经济史》(上、下)，上海人民出版社1987年、1988年版。
- 宁可主编：《中国经济发展史》，中国经济出版社1999年版。
- 吴慧主编：《中国商业通史》第二卷，中国财政经济出版社2006年版。
- 郑学檬：《中国古代经济重心南移和唐宋江南经济研究》，岳麓书社1996年版。

人教版®

第10课

蒙古族的兴起与元朝的建立

一、课标解读

1. 内容标准

内容要点：知道成吉思汗的崛起以及蒙古军灭亡夏、金和南宋；知道元朝的统一。

认知提示：正确评价成吉思汗对蒙古族和中华民族发展作出的贡献，正确看待文天祥的抗元行动。

解读：元朝的历史，主要涉及成吉思汗统一蒙古和元朝统一全国。虽然统一的过程伴随着不断的边境冲突和民族征服战争，使得中原农业文明受到了沉重的打击和破坏，但与此同时，蒙古族又在开拓边疆、推动民族之间的交流与交融等方面起到了难以替代的积极作用，对中华民族的发展作出了重要贡献。

2. 教学目标

知识与能力：

了解蒙古族的兴起和成吉思汗统一蒙古的史实，认识成吉思汗统一蒙古各部、建立蒙古政权对蒙古社会的发展起了积极作用；了解忽必烈建立元朝的过程，认识元朝的统一为统一多民族国家的发展奠定了基础。

过程与方法：

识读有关成吉思汗、忽必烈两位历史人物的图像资料、文字史料，获取历史信息，尝试了解蒙古族兴起与元朝统一的历史；阅读《知识拓展》，正确看待文天祥的抗元行动。

情感态度与价值观：

体会元朝统一对多民族国家进一步发展起到的作用。

二、教材分析

1. 知识结构

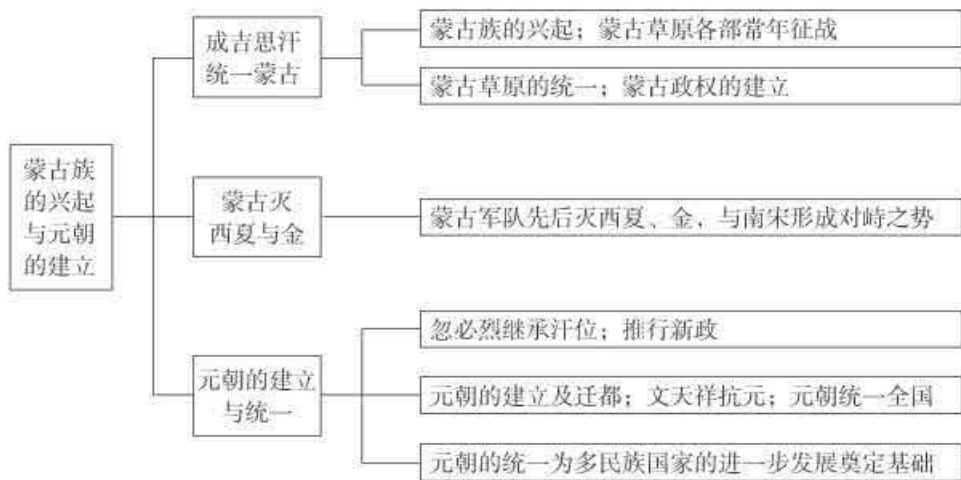

2. 教材内容的内在联系

本课主要学习三个子目的内容：成吉思汗统一蒙古、蒙古灭西夏与金、元朝的建立与统一。三部分内容之间因果相连，成吉思汗统一蒙古、蒙古灭西夏和金，为元朝的建立和统一奠定了基础。学习这三部分内容，首先要了解五代辽宋夏金元时期统一多民族国家发展的历史。

唐朝灭亡后，我国进入从五代十国的分裂割据和多民族政权并立到元朝统一的历史时期。这个时期，政治上从分裂割据、若干民族政权并立到逐步走向统一，民族关系纷繁复杂。一方面，民族冲突加剧，北方少数民族与中原汉族之间战争不断，民族矛盾尖锐；另一方面，各民族政治、经济、文化交流频繁，民族之间的交融达到了前所未有的水平，国家再度实现了大一统。北宋建立后，基本上统一了中原和江南，与雄踞长城和大漠的辽以及在西北崛起的西夏并立，民族之间和战交错。金灭辽、灭北宋后，南宋与金南北对峙的局面形成。12世纪初，铁木真统一蒙古草原，发动了对周围地区的长期征伐，灭西夏和金，招降吐蕃，征服大理。1276年元军攻破临安，南宋灭亡；1279年，元朝统一全国。元朝的统一，结束了唐末以来国内分裂割据和多个政权并立的政治局面，奠定了元、明、清几百年国家长期统一的政治基础，促进了国内各民族间经济文化的交流和边疆地区的开发，巩固和发展了我国统一多民族国家，加强了中外文化交流和中西交通的发展。

3. 本课突破点

【成吉思汗统一蒙古】

成吉思汗统一蒙古是本课的重点，教材从背景、经过两方面展开叙述。

“背景”这一部分，教师要充分利用教材文字、图片资料和《课后活动》提供的《蒙古秘史》的相关资料，重点讲述统一蒙古草原的必要性：蒙古各部为了掠夺人口、牲畜和土地等，长期混战不休；金朝也压迫剥削蒙古各部并挑起它们之间的争斗。在这种背景下，结束纷乱战争状态、反抗金朝的压迫，成为蒙古各部人民的共同愿望。

“经过”这一部分，应突出成吉思汗的历史贡献。通过讲述铁木真童年经历，让学生对他的坚强和机敏形成深刻印象。教学中，教师要指出成吉思汗统一蒙古草原、建立政权为以后的征战和实现全国统一奠定了坚实基础；同时，结合《相关史事》，引导学生认识成吉思汗的政权建设，加速了蒙古族的封建化进程，标志着蒙古族历史进入了一个新阶段。

【蒙古灭西夏与金】

关于蒙古灭西夏与金，教材着重讲的是蒙古军队征战的经过。

对于征战的经过，教师可以利用如下征战方位图进行讲解，重点交代元攻灭西夏与金的征战：



当时，中原地区以及其他一些经济文化较为先进的地区，为什么会被经济文化相对落后的蒙古族征服？教师引导学生分析原因时，除了指出当时被征服地区都处在内部矛盾激化、成吉思汗为首的蒙古统治集团有强大的武装力量外，还要重视《相关史事》的阅读，让学生了解成吉思汗及其后继者善于运用正确的战略战术也是取胜的重要法宝。

【元朝的建立与统一】

元朝的建立与统一既是本课的重点，也是本课的难点。教材是从元朝的建立、元朝统一全国和统一的历史意义三个方面叙述的。

“元朝的建立”这一部分，应讲清三点。一是“行汉法”。忽必烈接受汉族儒臣的建议，推行中原地区的各种制度与文化，产生深远影响。对此，教师可组织学生分组讨论，归纳“行汉法”的措施要点，理解其意义。忽必烈采纳汉族儒臣“行汉法”“行仁政”“不嗜杀”的建议，以“治国安民”为方略，政治方面依照中原王朝的统治方法，设立各种机构、建立年号、广开言路、整顿吏治，经济方面注重农桑、鼓励垦荒，这一系列措施进一步促进了蒙古族封建化的进程，并最终推动统一大业的完成。二是元朝建立。1260年，忽必烈继承汗位，1271年改国号为元。三是迁都。1272年定都燕京，改称大

都。元朝统治中心向中原转移，大都成为元朝的政治、文化中心。

“元朝统一全国”这一部分，教师可以利用以下图示进行讲解。

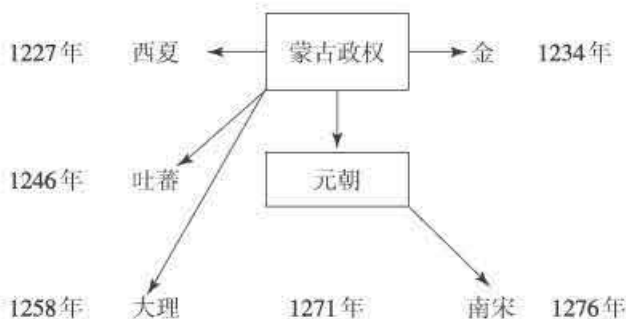

南宋大臣陆秀夫、文天祥展开抗元斗争部分，要充分利用《知识拓展》引导学生客观看待：元朝统一全国，无论从整个中国历史，还是从蒙古族的历史发展来看，都应加以肯定。但也必须看到，在元统一全国的过程中，汉族人民遭受了残酷的屠杀和压迫。文天祥反抗蒙古贵族的民族压迫，符合人民利益，是正义行为。他在抗元失败后又表现出宁死不屈的精神和崇高气节，理应受到后人的敬仰和纪念。因此，我们肯定文天祥抗元，并不是否定元统一的进步性，只是两者的角度不同。

“元朝统一的历史意义”这一部分教材叙述较少，教师可以从对元朝和对后世发展两个角度引导学生分析：首先，结束了我国历史上较长时期的政权分立面，促进了国内各族人民之间经济文化的交流和边疆地区的开发，促进了蒙古族的封建化进程，加强了中外文化交流和中西交通的发展；其次，元朝的统一开创了明清500多年国家长期统一的政治局面，为统一多民族国家的进一步发展奠定了基础。

三、教学建议和案例

1. 创设情景，导学历史

案例1 导入新课

导入：播放德德玛演唱的歌曲《美丽的草原我的家》，让学生回答这首歌反映了哪个民族的生活。

生：蒙古族。

师：提到蒙古族，你脑海里的“蒙古印象”有哪些？

生：成吉思汗、大草原、羊群、蒙古包、马头琴、骑兵、游牧、马靴、皮鞭……

多媒体滚动出示图片，暂停在《成吉思汗陵内供奉的马鞍和马镫》这一幅。教师介绍，这个骑在马背上的民族从12世纪开始不断征战，最终完成了全国的统一，建立起强大的元朝。由此导入新课。

案例2 成吉思汗统一蒙古

过渡：蒙古族是如何兴起、壮大并统一全国的呢？让我们通过对第10课《蒙古族的兴起与元朝的建立》的学习，一起来寻找答案吧。

教师多媒体展示《金、南宋、西夏形势图（1142年）》，请学生结合教材，在地图上找一找蒙古族兴起的区域，说一说蒙古族生活环境的特点，猜一猜蒙古族的民族习性。

之后，教师多媒体出示《课后活动》中的蒙古族历史文献《蒙古秘史》：有星的天旋转着，众百姓反了，不进自己的卧内，互相抢掠财物……

师：这些文字反映了蒙古族的什么社会状况？

生：蒙古诸部互相征战、社会动荡不安。

过渡：这一局面，后来是怎样改变的呢？

教师再次多媒体展示《金、南宋、西夏形势图（1142年）》，提问：从这幅地图中你得到了哪些重要的信息？

生：蒙古草原统一了。

师：是谁完成了蒙古草原的统一？

生：铁木真（成吉思汗）。

师：结合所学，你对铁木真最深刻的印象是什么？

生：很会用兵打仗，住蒙古包，建立蒙古帝国……

教师第三次多媒体展示《金、南宋、西夏形势图（1142年）》和两个《相关史事》的文字材料。

学生清楚知道成吉思汗统一蒙古草原后的政治和军事发展状况，对成吉思汗这个历史人物形成完整的认知。

2. 探究材料，深化认知

案例3 元朝的建立与统一

教师出示材料：

材料一

《元大都平面图》和忽必烈接受“儒教大宗师”称号的材料。

儒士元好问和张德辉请求忽必烈接受“儒教大宗师”的称号，忽必烈悦而受之。忽必烈尊崇儒学，“圣度优宏，开白炳，好儒术，喜衣冠，崇礼让”。

材料二

迺于今日世上从未见广有人民、土地、财货之强大君主。

——马可·波罗

探究一：《元大都平面图》的建筑有什么特点？忽必烈采纳汉族儒臣的建议，推行中原地区的各种制度与文化，这对他完成统一大业有什么帮助？

探究二：结合马可·波罗对忽必烈的评价，你对元朝统一全国有什么认识？

元朝统一全国是大势所趋，促进了多民族国家的进一步发展。

3. 辩证分析，化解难点

案例4 评价文天祥

指导学生阅读《知识拓展》，由学生讲述文天祥抗元的故事，教师补充点评，并展示文天祥的诗《过零丁洋》及讨论题：

有人认为文天祥是愚忠，有人认为他不识时务。假如你是文天祥，你可能会怎么做？为什么？

四、板书设计

第10课 蒙古族的兴起与元朝的建立

一、蒙古政权的建立与发展

1. 背景：蒙古族的兴起
2. 建立：成吉思汗统一蒙古草原，建立蒙古政权
3. 发展：蒙古军先后灭西夏、金，形成与南宋政权的对峙之势

二、元朝的建立与统一

1. 背景：忽必烈继承汗位，推行中原制度与文化
2. 建立：改国号为元，迁都大都
3. 统一：元军攻入临安，南宋灭亡，并完成全国统一
4. 意义：结束了我国历史上较长时期的分裂割据局面，为统一多民族国家的进一步发展奠定了基础

五、问题解答

1. 问题思考

想一想：忽必烈采纳汉族儒臣的建议，推行中原地区的各种制度与文化，这对他完成统一大业有什么作用和影响？

忽必烈采纳汉族儒臣建议，推行中原地区的各种制度与文化，一方面取得了汉族地主阶级对元政权的认可支持，有利于蒙古政权的封建化与民族交融；另一方面有利于稳定社会秩序，促进社会经济的恢复发展，增强元朝军队实力，为元朝完成统一大业奠定了坚实的基础。

2. 课后活动

(1) 这一描述反映了蒙古草原上的什么局面？这一局面后来是怎样改变的？

这一描述，反映了12世纪时蒙古草原上蒙古诸部互相征战、社会动荡不安的情景。

这种战争给蒙古人民带来了深重的苦难，他们渴望摆脱战乱，结束分裂，过上和平安定的生活。铁木真即后来的成吉思汗，顺应人民的愿望和历史发展的要求，以非凡的智慧、卓越的组织才能和坚强的性格，组建起一支强大的军队，经过多年的战争，实现了蒙古的统一，并在1206年建立起蒙古政权，结束了蒙古诸部互相混战、社会动荡不安的局面，对蒙古社会的发展起到了积极的作用。

(2) 将下列事件按发生的先后顺序进行排列。

按先后顺序排列：铁木真统一蒙古各部、西夏灭亡、蒙古灭金、忽必烈继承汗位、元朝建立、南宋灭亡

六、课堂活动与学业评价建议

1. 课堂活动建议

新课讲完后，结合《课后活动》第2题，布置学生绘制两宋至元的思维导图，清晰地勾勒出历史发展的线索。

2. 学业评价建议

评价目标：加深学生对所学知识的记忆与理解；提示抓住历史线索学习历史的重要性；锻炼抽象思维能力。

评价方法：组内评价、小组互评与教师点评相结合。

评价过程：学生分组活动后，进行组内评价，评出组内优秀代表；在组内评价的基础上，小组展开互评，确定优胜组。最后，教师综合评价学生个人、小组的学习活动，肯定优点，指出不足。

评价总结：教师评价学生绘制的思维导图，要侧重于线索明晰、史实准确和图像形象，对全班同学的积极表现也应给予充分的肯定。

七、教学资源

1. 资料与注释

元朝以前的蒙古族

蒙古族的直系祖先是室韦各部落，隋唐时期分布在契丹之北、靺鞨之西、突厥之东的广大地域。室韦曾受到突厥的统治，突厥人称之为“靺鞨”。唐朝贞观年间，突厥衰落，室韦人归附于唐。回鹘政权崩溃后，大批室韦人进入大漠南北。在9~11世纪，其中的一支蒙兀室韦，从望建河下游之东逐渐西迁，到了斡难河、克鲁伦河和土刺河三河的上游一带，分成尼鲁温蒙古（意为“出身纯洁”的蒙古人）和迭儿列斤蒙古（指一般的蒙古人）两大支，合称为合木黑蒙古。当时活动在蒙古草原的，还有蔑儿乞、塔塔尔、克烈、乃

蛮、斡亦剌等部。这些氏族部落，先后都受到辽和金的统治。它们的经济发展很不平衡，到12世纪时，有的在森林里从事狩猎，有的则在草原上从事游牧，只有少数部落经营农业。为了掠夺更多的财富，各个部落之间展开战争。13世纪初，以成吉思汗为首的蒙古部统一了蒙古高原的各个部落，这些部落逐渐融合为一个新的民族——蒙古族。

成吉思汗

成吉思汗（1162—1227年），名叫铁木真，蒙古汗国开国君主。成吉思汗出生于蒙古部孛儿只斤氏族的贵族家庭。约在金大定（1161—1189年）末年建立宫帐，称汗。后与札答阑部札木合等作战，遭到失败。金承安元年（1196年），与王罕联兵助金击败塔塔儿部，后又随王罕与乃蛮部作战，势力逐渐壮大。金泰和元年（1201年）、二年（1202年），复与王罕联兵战胜以札木合为首的蒙古高原十余部的联军，实力骤增。泰和三年（1203年），遭王罕袭击。不久奇袭王罕牙帐，灭克烈部。翌年夏，率军攻灭乃蛮部。此后，他率部击溃蔑儿乞部，其他部落纷纷降附，统一了蒙古高原。泰和六年（1206年），蒙古贵族在斡难河畔召开忽里勒台（大聚会），推举铁木真为大汗，尊称成吉思汗，建立蒙古汗国。

蒙古汗国建立后，成吉思汗开始向南方发动大规模的战争。他三次进攻西夏，迫使西夏降服；又大举攻金，迫使金朝遣使求和。与此同时，他还发动了大规模的对外侵略战争，占领了中亚细亚直到欧洲东部和今伊朗北部，建立起一个以和林为中心的横跨亚欧的蒙古大汗国，并把这些地区分封给他的三个儿子：今咸海以西、里海以北之地封给长子术赤；东起阿尔泰山、西至阿姆河，包括新疆天山南北路封给次子察哈台；今鄂毕河上游以西至巴尔喀什湖以东一带的乃蛮旧地封给第三子窝阔台。1226年，成吉思汗再次进攻西夏，翌年在清水镇病死。元朝建立后，成吉思汗被追尊为元太祖。

成吉思汗建立军事、行政和生产相结合的制度

成吉思汗统一蒙古之时，已占领了东起兴安岭、西迄阿尔泰山、南达阴山界壕各部的牧地，控制着广阔的地区。为了适应新的统治局面，成吉思汗建立了一种军事、行政和生产相结合的千户制度。

千户制或称领户分封制，把全部牧民分为几十个千户，分别分封给他所属的亲兵和归附的各部首领。这些被封的贵族称作“那颜”，级别按十进位差分别为万户那颜、千户那颜和百户那颜，依等级受领不同数额的牧地及依附牧民。牧民平时从事畜牧生产，向领主缴纳赋税，负担杂役，战时随领主出征打仗。在千户之上，又设左手、右手、中军三个万户，为最高统兵官，分别统领东、西、中三个地区的各千户军队。

这种制度是在新兴的蒙古国家统辖下的各级军事、行政和生产的组织机构。它的建立，促进了蒙古经济文化的发展，巩固了蒙古各部的统一，也为后来成吉思汗的军事征服战争奠定了组织基础。

蒙古文字

蒙元时期先后行用两种蒙古文字，一是蒙古畏兀字，二是八思巴蒙古字。蒙古最初没有文字，成吉思汗建国时，曾依据畏兀儿字母拼写蒙古语言，制成蒙古文字行用。但这种文字译写其他民族的语言，特别是汉族的语言很不方便。忽必烈即汗位后，为适应多民族国家的需要，命八思巴率领一些吐蕃语言学者重新创制蒙古文字。八思巴等人于至元六年（1269年）创造了一种新的字体，这种字体据藏文字母改制，仿汉字字体，采用自上而下的拼写形式，时称蒙古新字，后改称蒙古国字，简称蒙古字，也被称为八思巴字。元朝一代，八思巴蒙古字始终作为官方文字使用。蒙古文字在发展民族文化，保存元朝时期丰富的文化遗产等方面起了重要作用。

元的统一过程

蒙古贵族建立蒙古汗国之后，除了发动三次大规模的西征之外，还派军向南进军，进攻的主要对象是金、西夏和南宋。当时，中原正处在南宋和金对峙的阶段。成吉思汗利用这种时机，首先攻打西夏。从1205年开始，蒙古军三次进攻西夏。1227年，西夏灭亡，蒙古解除了西顾之忧。早在1211年，成吉思汗为摆脱金的奴役，就亲率大军攻金，但没有达到灭金的目的。窝阔台汗改而采取“联宋攻金”的策略。在南宋军与蒙古军联合攻打下，1234年，金朝灭亡。此后，蒙古贵族发动了历时40多年的灭宋战争。蒙古军队一方面从北向南正面进攻，另一方面从甘肃经青海、四川到云南，降服吐蕃各部，消灭大理政权，控制整个西南地区，形成了对南宋王朝包围的战略形势。1276年，元军攻占临安，南宋灭亡。1279年，元朝统一全国。

忽必烈改元

材料

中统元年春三月戊辰朔，车驾至开平。……辛卯，帝即皇帝位……（五月）丙戌，建元^①中统，诏曰：“……稽列圣之洪规，讲前代之定制。建元表岁，示人君万世之传；纪时书王，见天下一家之义。法《春秋》之正始，体大《易》之乾元。炳焕皇猷，权舆治道。可自庚申年五月十九日，建元为中统元年……”

——[明]宋濂等《元史》卷四《世祖本纪》一

【注释】①建元：即开国后第一次建立年号，亦泛指建国。

【解读】从历史文化传统讲，建立年号是中原正统王朝的重要标志之一。蒙古统治者自成吉思汗起，直到元宪宗蒙哥，一直没有像中原正统王朝那样建立年号。忽必烈于1260年三月践祚开平。五月，即按照中原皇帝的惯例，建元“中统”。这既反映了他即位以后的“祖述变通”或“政事变通”的政治立场和政治倾向，也反映了蒙古统治者对中华民族历史文化的认同。材料选用的《中统建元诏》所称的“前代”，指的就是元以前的中原正统王朝。忽必烈在1260年三月宣布即皇帝位，五月，便宣布建元“中统”，遵用中原正统

王朝以年号纪年，“示人君万世之传”；其以中原正统王朝自命，显而易见。这也是他不同于以往蒙古诸大汗的特点之一，可以说是忽必烈按照中原王朝的模式改造蒙古政权所迈出的一大步。

忽必烈定都北京

材料一

世祖在潜邸，从容语霸突鲁曰：“今天下稍定，我欲劝主上驻蹕回鹘，以休兵息民，何如？”对曰：“幽燕之地，龙蟠虎踞，形势雄伟，南控江淮，北连朔漠。且天子必居中以受四方朝覲。大王果欲经营天下，驻蹕之所，非燕不可。”世祖恍然曰：“非卿言，我几失之。”……世祖至开平，即位，还定都于燕。尝曰：“朕居此以临天下，霸突鲁之力也。”

——[明]宋濂等《元史》卷一百一十九《霸突鲁传》

材料二

臣经言：臣昨承和者思得圣旨，令臣条奏当今急务……

三、定都邑以示形势。今日于此建都，固胜前日，犹不若都燕之愈也。燕都东控辽碣，西连三晋，背负关岭，瞰临河朔，南面以莅天下……夫燕云，王者之都，一日缓急便可得万众，虽有不虞，不敢越关岭、逾诸司而出也。形势既定，本根既固，则太平可期。

——[元]郝经《陵川文集》卷三十二《便宜新政》

【解读】为进一步加强在全国的统治，至元九年（1272年），元世祖忽必烈以一个政治家、军事家的敏感，采纳开放的蒙古贵族霸突鲁和汉族知识分子郝经的建议，定中都为首都，改称大都。这样便将原蒙古政权的政治统治中心，大大地南移，从漠北草原向南移到传统中原地区的北缘北京。北京所具有的优越的地理位置和形势，为元朝实现统一，控制整个中国提供了有利的地理条件。忽必烈定都北京，无论对元朝，还是对后来中国历史的发展，都具有深远的意义。

元朝采用汉族的统治方法

材料

至元二年……衡^①乃上疏曰：“……考之前代，北方之有中夏者，必行汉法乃可长久。故后魏^②、辽、金历年最多，他不能者，皆乱亡相继，史册具载，昭然可考。使国家而居朔漠，则无事论此也。今日之治，非此奚宜？夫陆行宜车，水行宜舟，反之则不能行；幽燕食寒，蜀汉食热，反之则必有变。以是论之，国家之当行汉法无疑也。”

——[明]宋濂等《元史》卷一百五十八《许衡传》

【注释】①衡：即许衡，元朝著名理学家。②后魏：即北魏，鲜卑拓跋族建立的王朝。

【解读】1260年，忽必烈在开平即大汗位，在中原知识分子的推动下，推行“汉法”，逐渐建立起较为完善的国家机构和制度。从文献记载来看，忽必烈从青年时代就认真学习

汉文化，他在漠北生活时，就开始网罗中原人才。这些聚集到忽必烈身边的儒士影响了忽必烈的政治倾向，他决定采用汉族统治之法。史料中的许衡就是影响忽必烈的重要人物。忽必烈在保证蒙古贵族利益的同时，认同中华民族的主体文化——儒家文化，确立起封建专制的中央集权制度，以及相应的官僚行政制度和文、经济制度。

文天祥抗元

文天祥（1236—1283年），与陆秀夫、张世杰并称为“宋末三杰”。当元军进逼临安时，南宋皇太后谢氏下诏勤王，只有赣州知州文天祥和鄂州守将张世杰率兵前来。文天祥招募3万士兵连夜赶来，却遭宰相陈宜中拒绝，被派到平江做知府。但临安危急，平江失守，文天祥只好来到临安。他和张世杰都劝说谢太后带着恭帝赵昀入海，留下自己背水一战，但陈宜中不许。陈多次与元军谈判失败，最后撒手逃到温州。谢太后任命文天祥为右丞相兼枢密使，与元军接洽。文天祥前往元营和谈时被扣留。1276年正月，元军进入临安。谢太后向伯颜开城投降。谢太后和恭帝赵昀等被押往大都，南宋灭亡。临安失守前夕，恭帝赵昀之弟、年幼的益王赵昰、广王赵昺出逃永嘉。后来，赵昰被陆秀夫、张世杰等拥戴为帝，是为宋端宗。从元营逃出来的文天祥与之会合后，被任命为右丞相。文天祥到江西收复宁都等地，一时士气大振。1278年四月，宋端宗赵昰病死，弟赵昺即位，改元祥兴。十一月，文天祥在五坡岭被俘。元军劝降遭严词拒绝。在珠江口外，文天祥写下悲壮的著名诗篇《过零丁洋》。后被押解大都，于1283年被害，年仅47岁。著有《文山诗集》《指南录》《指南后录》《正气歌》等。

2. 图画说明

成吉思汗陵内供奉的马鞍和马镫

成吉思汗陵位于内蒙古伊金霍洛旗阿勒腾席热镇东南，由三个蒙古包式的大殿组成，建筑面积1500多平方米。中间正殿是纪念堂，高24米，大殿飞檐下悬挂着用蒙古文、汉文写成的“成吉思汗陵”金字匾。殿堂内正面立有5米高的成吉思汗彩色坐像。正殿后建有寝宫（也称“后殿”），安放4个用黄缎罩着的“灵包”，供奉着成吉思汗夫妇的象征性纪念物。按照惯例，每年春季在此举行隆重的祭典活动。东西两座配殿高度稍矮，殿内安放成吉思汗儿子、儿媳的灵柩，以及成吉思汗用过的马鞍、马镫、长矛、宝刀等。

成吉思汗像

成吉思汗画像选自紫禁城南薰殿《元代帝像册》，画像纵58.3厘米，横40.8厘米。成吉思汗头戴外白内黑的貂皮暖帽，身穿浅米色圆领毛绒衫。连鬓胡须。耳后垂着用发辫做成的鬃。

元大都平面图

大都，又称“汗八里”，突厥语意为汗城，本为金中都，1272年被元世祖定为首都，改称“大都”。元大都城周长28 600米，南北略长，呈长方形，有11座城门。城市布局基本上采用传统的中轴对称的格局，有南北干道和东西干道各9条。钟楼、鼓楼居中，皇城在城南的中部，环绕太液池形成三组建筑。在太液池东岸，是属于皇帝的一组宫殿，叫作“大内”，即现今紫禁城的前身。宫殿建筑既保留着汉族宫殿的传统风格，也吸收了许多兄弟民族和国外的建筑风格，非常雄伟壮丽。市场分布在城市的北部，主要集中在三处，一处叫羊角市；另一处叫旧枢密院角市；还有一处叫斜街市，位于积水潭的北岸。积水潭是当时新开通的南北大运河的终点，水运便利，所以斜街市一带商铺荟萃，是全城商业最繁荣的地方。

3. 学术动态

南宋灭亡的真实原因

很多人认为南宋的灭亡是军事软弱造成的，也有人不赞同这个观点。据统计，南宋对外作战的胜率超过70%，即使面对蒙古也是如此。在咸淳九年（1273年）襄樊失守之前，39年间南宋军队连续多次战胜蒙古，御敌于国门之外。之后宋军才开始崩溃，直到祥兴二年（1279年），南宋在崖山海战失利后悲凉地谢幕。

一些人认为，导致南宋灭亡的有三个根本原因。

一是全国性的仇金情绪造成外交战略失误。蒙古崛起之后，虽多次战胜金国，但始终无法消灭金国，只得寻求与南宋合作。虽然南宋当时有人反对，但很快被弥漫全国的仇恨所淹没。结果是南宋亲自毁掉了自己的藩篱。

二是恶性通货膨胀引发经济危机。由于南宋军队采取的是募兵制，而宋朝生产力水平很高，人民从事生产可以创造很多财富，在此情况下，必须以极高的待遇才能吸引人们参军。这就造成了军费开支过高，在蒙古不断侵略的情况下，南宋政府难以承受。为了缓解巨额军费造成的财政危机，南宋政府在准备金不足的情况下大量发行会子，会子与铜钱的汇率不断走低，造成会子信用的破产。景定五年（1264年）开始，宰相贾似道制定一系列错误的经济政策，加重了通货膨胀，经济开始严重衰退。

三是过度依赖外贸，国家经济结构脆弱。南宋中期，关税收入超过财政收入的15%。但自蒙古灭掉那些与南宋有海上贸易往来的国家后，海上丝绸之路名存实亡。失去了大量关税之后，加上通货膨胀引发的经济危机，南宋的年财政收入由宋宁宗嘉定年间（1208—1224年）的10 000万贯左右下降到宋度宗咸淳年间（1265—1274年）的6 000万贯左右。连年的战争将原本强大的南宋经济彻底拖垮。

在以上三种因素共同作用下，南宋一步步走向灭亡。

4. 参考书目

白寿彝总主编：《中国通史》第八卷，上海人民出版社1997年版。

《中国大百科全书·中国历史》，中国大百科全书出版社1994年版。

宁欣主编：《中国古代史》（下册），北京师范大学出版社2009年版。

邱树森：《元朝简史》，福建人民出版社1999年版。

郑天挺：《郑天挺元史讲义》，中华书局2009年版。

周良霄、顾菊英：《元史》，上海人民出版社2003年版。

[德]傅海波、[英]崔瑞德编，史卫民等译：《剑桥中国辽西夏金元史：907—1368年》，中国社会科学出版社1998年版。

杨建新、马曼丽：《成吉思汗 忽必烈评传》，南京大学出版社2002年版。

人教版®

第11课

元朝的统一

一、课标解读

1. 内容标准

内容要点：知道元代通过宣政院管辖西藏，西藏在元代正式纳入中国版图。

认知提示：认识元朝对统一多民族国家的发展作出的重大贡献。

解读：元朝为我国统一多民族国家的进一步发展奠定了基础。元朝统一全国，结束了我国历史上较长时间的政权分立状况，重建大一统国家；统一的元朝时期，再次出现了民族交融的高潮；元朝的版图是中国历史上最大的，今新疆、西藏、云南，东北广大地区，台湾及南海诸岛都在元朝的统治范围之内；元朝时，中央政府对西藏正式行使行政管辖。历史上中央王朝首次在台湾地区正式设立行政机构也是在元朝；元朝确定的以行中书省为常设地方行政机构，便利了中央对地方的管理，行省制度在历史上影响深远。

2. 教学目标

知识与能力：

知道元朝辽阔的疆域范围；知道行省是元朝设立的地方最高行政机构，行省制度影响深远；知道元朝设澎湖巡检司管辖澎湖和琉球，这是历史上中央王朝首次在台湾地区正式设立的行政机构；西藏自古以来是中国不可分割的一部分，元朝通过宣政院管辖西藏，从此中央政府对西藏正式行使行政管辖。

过程与方法：

通过识读《元朝疆域图（1330年）》，学会结合地理信息掌握元朝统治的系列治理措施。

情感态度与价值观：

元朝在西藏、台湾设置行政机构，实行有效管辖，再次表明西藏、台湾地区自古以来就是中国领土神圣不可分割的一部分；元朝时期，我国再次出现民族交融高潮，元朝为我国统一多民族国家的进一步发展奠定了基础。

二、教材分析

1. 知识结构

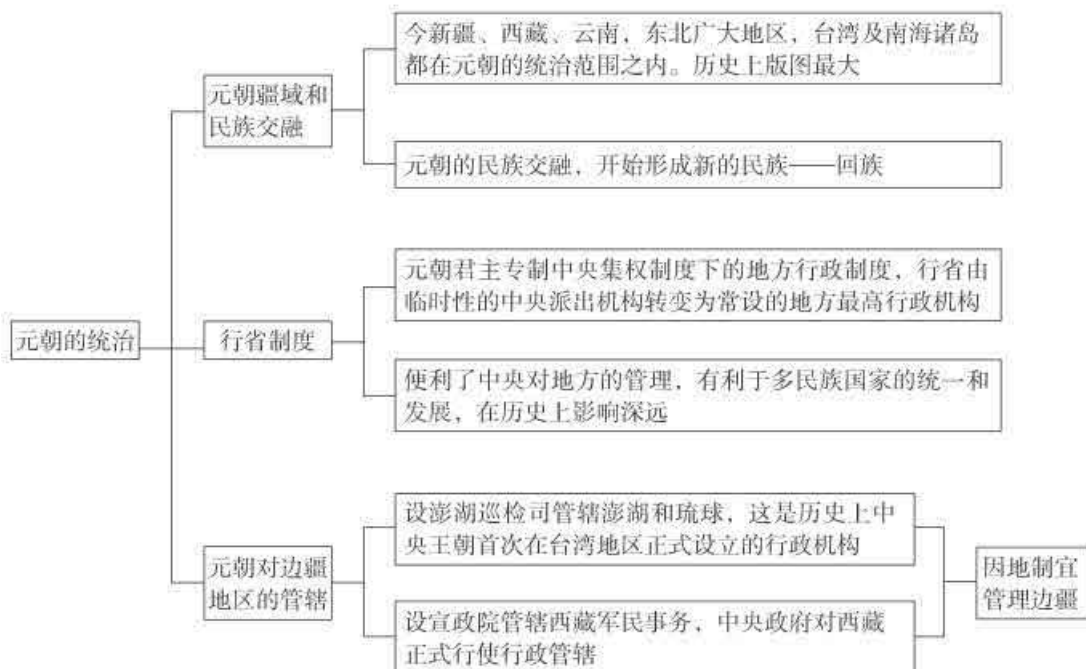

2. 教材内容的内在联系

元朝统治者通过战争结束了我国历史上较长时间的分裂割据局面，拥有了辽阔的疆域。为了维护统治，对辽阔疆域进行有效治理，元朝推行行省制度，全国分设10个行省；对边疆地区因地制宜进行治理，设宣政院管辖西藏。这一系列因地制宜、有建树的行政措施，巩固了统一，促进了我国统一多民族国家的发展。

蒙古原有的统治制度，有不少来源于草原传统，也有不少是从成吉思汗时代为适应战争需要制定的。元朝时期，中原地区成为蒙古政权统治的核心地带。为了有效管理辽阔的疆域，实现多民族国家的安定团结，蒙古统治者在汉族儒臣的帮助下，从实际出发，因地制宜，继承与创新相结合，对蒙古原有的统治制度进行了较为彻底的改革。一方面，主动学习汉族先进的政治制度和文化，基本“遵用汉法”，建立起君主专制的中央集权制度；另一方面，在吸收中原历代王朝行政制度的基础上，管理方式不拘泥旧制，依据实际情况发展创新。例如，面对超出汉、唐的辽阔疆域，元朝在地方实行行省制度，便利中央对地方实行管理，加强中央集权。又如，结合边疆地区特点，管理措施因地制宜。设置澎湖巡检司，负责管辖澎湖和琉球，这是历史上中央王朝首次在台湾地区正式设立行政机构；将西藏地区划分为一个单独的行政区，由宣政院直接管辖，负责西藏各项军民事务。这些政治措施，既加强了中央对边疆地区的有效管理，又促进了民族交融。

元朝的统治是中国历史上管理如此广大疆域的统一多民族国家的一次尝试，对后世有着不可磨灭的影响。

3. 本课突破点

【元朝疆域和民族交融】

“元朝疆域和民族交融”一目，教材从元朝疆域范围和民族交融两个方面展开叙述。

首先，教师要引导学生知晓元朝疆域范围，特别是要让学生知道今新疆、西藏、云南、东北广大地区，台湾及南海诸岛都在元朝的统治范围之内。教学中，充分利用《元朝疆域图（1330年）》，建立历史空间概念。通过元朝疆域与汉、唐时疆域的对比，让学生明白元朝的疆域超过汉朝和唐朝，是我国历史上最大的。其次，教师要交代清楚，元朝时形成了一个新的民族——回族，大规模人口流动促进了民族交融。

【行省制度】

行省制度是元朝巩固统一的一大创举，是本课的重点，也是难点。行省制度是君主专制中央集权制度下的地方行政制度。教材首先介绍了元朝中央集权制度的中央机构设置，然后着重介绍了开始于元朝的地方行政制度——行省制度。

关于元朝的中央机构，教师可以将元朝中央行政组织与秦朝中央政治建制进行比较，引导学生明白以中书省、枢密院、御史台为核心的元朝官僚机构不仅汉式特色明显，而且君主专制中央集权的特征也很明显。其中，中书省是中央最高决策与执行机构，枢密院与御史台分掌军事与监察大权。

关于行省制度这一部分，要强调两个方面。第一，元朝设置行省。元朝在全国各地设置了十个行省（不含“征东行省”），由中书省派省臣到各地方行省执政。在这十大行政区域之外，还有两个单列的行政区划，一是中书省直辖的“腹里”，二是宣政院管辖的西藏地区。第二，行省设置的作用。教师可补充元朝行省官员行使权力时的相关规定，说明行省的设置便利了中央对地方的管理，使中央集权在行政体制上得到了保证，加强了统治。

【元朝对边疆地区的管辖】

“元朝对边疆地区的管辖”一目，是本课的另一教学重点。

教材首先介绍了元朝对边疆地区的管辖策略——因地制宜的管理方式，并以设置澎湖巡检司管理澎湖和琉球为例加以说明。接着，教材重点介绍了蒙古统治者以及元朝对西藏地区的管理。

教学中，建议教师充分利用《元朝疆域图（1330年）》，了解琉球、澎湖、西藏的地理位置及位置特征；接着引导学生观察地图，找出以上地区的管理与其他大部分地区管理的不同之处并分析原因，帮助学生理解元朝因地制宜管理边疆地区的方式。

对于元朝有效管理西藏、澎湖和琉球的重要意义，教师可引导学生结合《问题思考》

《课后活动》加深认识。元朝设置的澎湖巡检司是历史上中央王朝首次在台湾地区正式设立的行政机构；元朝中央政府对西藏正式行使行政管辖，促进了我国统一多民族国家的巩固和发展。

三、教学建议和案例

1. 充分利用历史地图，注意历史发展的因果联系

案例1 元朝疆域和元朝政治制度

(1) 比较说明：出示唐朝、元朝疆域图，比较它们疆域的大小。

通过比较可知，元朝疆域比唐朝疆域大很多。今新疆、西藏、云南，东北广大地区，台湾及南海诸岛都在元朝的统治范围之内，元朝的疆域比我国历史上任何朝代都辽阔。

(2) 识读《元朝疆域图（1330年）》，阅读教材及补充材料，探究：元朝是如何有效管理辽阔疆域的？

材料一

各行省的重大民政事务，必须呈报中书省；军政要务则需呈报枢密院。没有中书省、枢密院转发的诏旨，行省官员既不能更改赋税，也不得调动军队。

——白钢主编《中国政治制度史》（下）

材料二

行省官员一定时期内还要去觐见皇帝，尽述职之责。为保证行省官尽职，除由监察机构进行监督外，元廷还采取了省官互迁和奉旨宣抚的方法。

——白钢主编《中国政治制度史》（下）

指导学生分析得出：确立君主专制的中央集权制度；地方实行行省制度。

(3) 探究：元代行省制度的优点。

材料

行省……在中央统一政策的基础上，独立处理本省以内的政务。

——陈长琦主编《中国政治制度史》

指导学生分析得出：行省制度对于加强中央集权、调整中央与地方的关系具有重要意义。

(4) 元代统治制度的历史地位

材料

元朝政治制度……行省制的设立……宗教事务管理机构设置，等等，大都为后代所承袭……

——白钢主编《中国政治制度史》（下）

指导学生分析得出：元代行省制度等在我国历史上影响深远。

2. 注意历史与现实之间的联系

案例2 元朝对台湾、西藏的管辖

(1) 指导学生在《元朝疆域图(1330年)》中找到台湾和西藏的位置,引导学生回顾元朝及以前大陆与台湾以及汉藏两族交往的史实。

三国时台湾称夷洲,230年吴国大将卫温、诸葛直率船队到达夷洲,这是大陆人民到达台湾的第一次明确记录;隋朝时台湾称流求,大陆商人常到流求贸易。元朝时设置澎湖巡检司,负责管辖澎湖和琉球,这是历史上中央王朝首次在台湾地区正式设立行政机构。

西藏在唐朝时称为吐蕃,当时唐太宗把文成公主嫁给赞普松赞干布,汉藏两族此后“和同为一家”;元朝时设置宣政院,通过宣政院管辖西藏,负责西藏各项军民事务,中央政府对西藏正式行使行政管辖。

(2) 对现实生活中某些企图分裂祖国的势力及行径,进行简要批判。

由以上史实可知,台湾和西藏自古以来就是祖国领土神圣不可分割的一部分,任何妄图分裂祖国领土的行径都是不能得逞的,必将遭到失败。

3. 利用思维导图,注意建立历史事件之间的联系

案例3 课堂小结

画出《元朝的统治》一课的思维导图,通过思维导图展示元朝的统治、元朝的疆域、元朝君主专制中央集权体制、行省制度、元朝对边疆地区的管辖之间的联系。

四、板书设计

第11课 元朝的统治

一、元朝疆域和民族交融

1. 疆域空前辽阔,疆域历史上最大
2. 民族交融

二、行省制度

1. 中央:中书省、枢密院、御史台
2. 地方:行省制度

三、元朝对边疆地区的管辖

1. 设置澎湖巡检司,管辖澎湖和琉球
历史上中央王朝首次在台湾地区正式设立行政机构
2. 通过宣政院管辖西藏
中央政府对西藏正式行使行政管辖

五、问题解答

1. 问题思考

(1) 阅读元朝疆域图。想一想：与汉唐时期的疆域相比，元朝的疆域有什么拓展？

元朝的疆域大大超过了汉唐时期。与汉唐疆域相比，今新疆、西藏、云南，东北广大地区，台湾及南海诸岛都在元朝的统治范围之内。

(2) 想一想：元朝对西藏地区的有效管理，在中国统一多民族国家的发展和民族关系发展史上有什么重要的意义？

中央政府对西藏正式行使行政管辖，促进了统一多民族国家的巩固和发展。

2. 课后活动

(1) 从统一多民族国家发展的角度，说一说元朝统一的历史意义。

结束了唐末以来分裂割据和几个政权并立的局面，为以后各朝代保持统一局面打下了坚实的基础；极大地促进了我国统一多民族国家的巩固和发展。

(2) 想一想：今天中国的省，从建制到名称上与元朝的行省制度有什么关系？

今天中国的省作为地方一级行政区域，其建制和名称都来源于元朝的行省制度。

六、课堂活动与学业评价建议

1. 课堂活动建议

教学过程中，为了帮助学生理解元朝行省制度的深远影响，可以布置一个探究性活动：你的家乡在元朝时属于哪个行省？找找家乡现在所属省的名称和建制与元朝所属行省的关系。

2. 学业评价建议

评价目标：考查学生从历史地图中获取有效信息的能力，建立历史与现实的联系，加深对行省制度深远影响的理解。

评价方法：学生自评、同学互评、教师点评。

评价过程：学生回答完后，由其他同学点评该学生的答案是否正确。如有缺陷，教师指导修正。

评价总结：利用表现性评价，注意考查学生在活动中的参与度和心理感受；利用发展性评价，要考虑学生的个体差异，关注学生的进步，多鼓励闪光点，使评价能促进每一个学生的发展。

七、教学资源

1. 资料与注释

元朝疆域

材料

自封建变为郡县，有天下者，汉、隋、唐、宋为盛，然幅员之广，咸不逮元。汉梗于北狄，隋不能服东夷，唐患在西戎，宋患常在西北。若元，则起朔漠，并西域，平西夏，灭女真，臣高丽，定南诏，遂下江南，而天下为一。故其地北逾阴山，西极流沙，东尽辽左，南越海表。盖汉东西九千三百二里，南北一万三千三百六十八里，唐东西九千五百一十一里，南北一万六千九百一十八里，元东南所至不下汉、唐，而西北则过之，有难以里数限者矣。

——[明]宋濂等《元史》卷五十八《地理志》一

【解读】元朝是中国历史上疆域最广阔、国力最强盛的王朝之一。元朝的疆域名义上应包括“大汗之国”和西北各“宗藩之国”——伊利汗国、钦察汗国和窝阔台汗国的统治区域。现存的元人绘制的地图，也都包括了西北各汗国的地域。元朝强盛时期的疆域北至阴山以北，南至南海诸岛，东北到今库页岛，西北达到新疆、中亚地区。今天的新疆、西藏、云南，东北广大地区，台湾及南海诸岛，都在元朝的统治范围之内。魏源《拟进呈元史新编序》说：“元有天下，其疆域之袤，海漕之富，兵力物力之雄，廓过于汉、唐。”

元朝的中央官制

材料

世祖即位，登用老成，大新制作，立朝仪，造都邑，遂命刘秉忠、许衡酌古今之宜，定内外之官。其总政务者曰中书省，秉兵柄者曰枢密院，司黜陟者曰御史台。……

中书令一员，银印。典领百官，会决庶务。太宗以相臣为之，世祖以皇太子兼之。……右丞相、左丞相各一员，正一品，银印。统六官，率百司，居令之次。令缺，则总省事，佐天子，理万机。……

枢密院，秩从一品。掌天下兵甲机密之务。凡宫禁宿卫，边庭军翼，征讨戍守，简阅差遣，举功转官，节制调度，无不由之。……

御史台，秩从一品。大夫二员，从一品；中丞二员，正二品；侍御史二员，从二品；治书侍御史二员，（正三）品。掌纠察百官善恶、政治得失。至元五年，始立台建官，设官七员。

——[明]宋濂等《元史》卷八十五至卷八十六《百官志》一至二

【解读】忽必烈采纳儒士的建议，采取中原王朝的统治制度，建立汉式官僚机构，形成对明清有影响的中央官制。中央的军政统治机构主要有中书省、枢密院、御史台三大机

构，分别掌管行政、军事和监察。

中书省作为宰相机构，相当于金朝的尚书省，其最高长官是中书令，后来皆由皇太子统领，成为虚衔。中书省真正的长官为右、左丞相（蒙古人尚右）。中书省的职权范围很广，“军国之务，小大由之”，“凡选法、钱粮、刑名、造作、军站民匠户口一切公事，并经由中书省可否施行”（《元典章》）。中书省下领吏、户、礼、兵、刑、工六部，各设尚书、侍郎等官职，承担着国家的日常行政工作。

枢密院是最高军事机构，其长官为枢密使，由皇太子兼领，也是虚衔。枢密院实际长官是知枢密院事。其职责不单掌理军机，且管理宫禁宿卫及军官选授迁调事项。

御史台是最高监察机构，其长官是御史大夫，专掌刺举百官善恶、讽谏政治得失。

除上述三大核心机构外，元朝中央还有一些重要机构，如宣政院掌管全国佛教事务，管辖吐蕃地区；大宗正府掌管蒙古、色目人的刑名诉讼；翰林国史院掌修史、起草制诰、备顾问等事务；大司农司掌农桑、水利、义仓等事务；司天监、太史院掌管天文、历法；通政院掌管驿站；等等。

行省制度

材料

立中书省一，行中书省十有一：曰岭北，曰辽阳，曰河南，曰陕西，曰四川，曰甘肃，曰云南，曰江浙，曰江西，曰湖广，曰征东，分镇藩服，路一百八十五，府三十三，州三百五十九，军四，安抚司十五，县一千一百二十七。……唐以前以郡领县而已，元则有路、府、州、县四等。大率以路领州、领县，而腹里或有以路领府、府领州、州领县者……

——[明]宋濂等《元史》卷五十八《地理志》一

【解读】行省制度是元朝加强统治的一项地方行政制度。正是从元朝开始，省作为地方一级行政区的名称，一直沿用至今。元朝地方政府主要是设行中书省，简称行省或省，省下又有路、府、州、县四级行政设置。元朝除河北、山西、山东直属中书省，称“腹里”外，在地方共设置了11个行省。这11个行省是：（1）岭北，统辖漠南、漠北地方，治所在和林；（2）辽阳，统辖东北一带，治所在辽阳；（3）河南，统辖河南、湖北、安徽北部、江苏北部，治所在开封；（4）陕西，统辖陕西、甘肃东南部、四川西部，治所在奉元路；（5）四川，统辖四川大部、湖南西北部、贵州北部，治所在成都；（6）甘肃，统辖甘肃大部分，治所在甘州路；（7）云南，统辖云南一带，治所在中庆路；（8）江浙，统辖安徽南部、江苏南部、浙江、福建，治所在杭州；（9）江西，统辖江西、广东，治所在龙兴路；（10）湖广，统辖湖北、广西、湖南、贵州一带，治所在武昌。第11个行省是“征东行省”，统辖朝鲜半岛一带。不过，“征东行省”同其他行省有所不同，其行政首脑由高丽国王兼任，属官由高丽国王选择，治理亦从其俗，是个徒有虚名的行省。

行省制度使得中央集权的运行，在行政体制上得到了保证，使之能更有效地对边疆地

区进行控制和管理，不仅有利于国家的政治统一，同时也便利了各民族之间的经济和文化交流。尤其是设置澎湖巡检司管辖澎湖和琉球，设宣政院管理西藏事务，便于对其行使有效的管理。

行中书省

材料

行中书省，凡十〔一〕，秩从一品。掌国庶务，统郡县，镇边鄙，与都省为表里。国初，有征伐之役，分任军民之事，皆称行省，未有定制。中统、至元间，始分立行中书省，因事设官，官不必备，皆以省官出领其事。其丞相，皆以宰执行某处省事系衔。其后嫌于外重，改为某处行中书省。凡钱粮、兵甲、屯种、漕运、军国重事，无不领之。至元二十四年，改行尚书省，寻复如旧。至大二年，又改行尚书省，二年复如旧。每省丞相一员，从一品；平章二员，从一品；右丞一员，左丞一员，正二品；参知政事二员，从二品，甘肃、岭北二省各减一员；郎中二员，从五品；员外郎二员，从六品；都事二员，从七品；掾史、蒙古必阁赤、回回令史、通事、知印、宣使，各省设员有差。旧制参政之下，有金省、有同金之属，后罢不置。丞相或置或不置，尤慎于择人，故往往缺焉。

——〔明〕宋濂等《元史》卷九十一《百官志》七

【解读】省原是中枢机构的名称。元朝在中央设中书省作为全国最高行政机构，中书省的省臣被派往地方执政，称为行中书省事。行省成为常设的地方行政机构，其辖区逐渐固定下来，进而成为地方行政区划的名称。行中书省的权力很大，上引史料告诉我们，其“掌国庶务，统郡县，镇边鄙，与都省为表里”，而地方“凡钱粮、兵甲、屯种、漕运、军国重事，无不领之”。

澎湖巡检司

材料一

泉（州）有海島，曰澎湖，隶晋江县。

——〔宋〕赵汝适《诸蕃志》

材料二

（澎湖）岛分三十有六，巨细相间……地隶泉州晋江县。至元间立巡检司，以周岁额办盐课中统钱钞一十锭二十五两，别无科差。

——〔元〕汪大渊《岛夷志略》

【解读】随着大陆人民不断迁居澎湖群岛，南宋政府就已开始了对澎湖的管理和派兵巡防，当时澎湖归福建晋江县管辖。元朝初年，澎湖隶属江浙行省，后改隶福建行省。为了便于对琉球等地的管理，元政府在澎湖设立了巡检司，隶属晋江县。巡检的职位很低，只有九品，主要负责巡逻和查缉罪犯，并兼办盐课。澎湖巡检司的出现，说明元朝政府已经在这个地区设置了正式的行政管理机构。

西藏成为元朝的行政区

元朝建立后，忽必烈设置了管辖西藏地区的中央和地方机构。在中央，设立宣政院，执掌全国的佛教和西藏地区的政教事务，其地位与枢密院、御史台并列，都是领衔官员为从一品的高级官署。在藏族地区，设立三个宣慰使司都元帅府；在今甘肃南部、青海东部和南部以及四川西北一部分地区（藏文文献称为“脱思麻”），设立“吐蕃等处宣慰使司都元帅府”；在今四川西北大渡河、雅砻江流域及迤西至昌都地区，包括今甘孜藏族自治州在内（藏文文献称为“朵思总”或“朵甘思”），设立“吐蕃等路宣慰使司都元帅府”。宣慰使司都元帅府以下还分设若干宣抚、安抚、招讨等司以及元帅府、总管府、万户府和千户府等。所有这些地方机构、乌思藏的首要官员一般由当地僧俗封建主担任，但需经过元朝政府的任命；脱思麻、朵甘思地区的宣慰、宣抚、安抚使等官，常由元帅府派遣。各级官员，都必须遵守元朝法令，并接受考核。与此同时，忽必烈还在乌思藏和其他藏族地区统计户口，确定贡赋，建立驿站，推行乌拉制度（主要是提供驿站的供应和服役），并屯驻蒙古军队。这样，西藏成为元朝的正式行政区。

四等人制

元朝建立后，蒙古贵族为了维护他们的特权和统治，实行了民族分化政策。元朝的四等人，政治、法律地位各不相同。蒙古人地位最高，色目人、汉人、南人依次降低。中央和地方的官员，正职一律由蒙古人或色目人担任；副职才许汉人、南人担任，只有个别汉人短期内担任过正职。至于掌握军机的枢密院要职，汉人、南人不得担任。地方上，各路、府、州、县，均由蒙古人、色目人出任掌有实权的达鲁花赤（地方的最高官员），汉人和南人只能担任路的总管和府、州、县的守、令。法律规定，蒙古人殴打汉人，汉人不得还报；蒙古人打死汉人，只罚凶手出征，给死者家属烧埋银；汉人、南人犯罪，必须刺字，蒙古人、色目人犯罪不刺字。法令条文还严禁汉人、南人拥有武器、马匹；禁止汉人、南人打猎、习武、集会，包括迎神赛会、祈祷、夜行，甚至不许夜间点灯。四等人制下，广大人民遭受着各种不平等待遇和压迫。

元朝多民族的统一国家的建立，加强了各族人民之间的联系。元朝统治者不加掩饰地推行民族压迫和民族分化政策，推行四等人制度，旨在利用民族分化手段维护其本身的特权统治，保证其优越的社会地位。广大蒙古、色目下层人民和汉族人民一样处于被统治的无权地位，同样要负担沉重的赋税和兵役，以致鬻妻卖子；汉人、南人中的官僚、地主阶级则和蒙古贵族结合在一起，保持其剥削和压迫汉族人民的阶级利益。四等人制的实行，一方面防止了民族被同化，另一方面也使元朝的社会矛盾更加复杂、尖锐，从而加速了元朝的灭亡。

2. 图画说明

白塔寺

白塔寺，是妙应寺的俗称，位于北京市西城区阜成门内大街，是一座藏传佛教格鲁派寺院。寺内的白塔建成于1279年。塔建成后，忽必烈下令以塔为中心兴建寺庙，取名“大圣寿万安寺”。史书称，这座寺庙的范围，是根据从塔顶处射出的弓箭的射程来定的，面积达16万平方米。1368年的一场雷火，烧毁了寺院所有的殿堂，唯有白塔幸存。后来，明朝不仅维修了白塔，还重建了寺庙，重建后的寺庙命名为“妙应寺”。妙应寺白塔总高51米，砖石结构，白色体躯光洁如玉，故又称“玉塔”。这是中国现存年代最早、规模最大的喇嘛塔。妙应寺白塔由尼泊尔设计师阿尼哥设计，融合了中尼佛塔的建筑风格。1260年，17岁的阿尼哥随尼泊尔匠师团来到西藏，在拉萨主持建造了“黄金塔”，18岁来到元大都，设计并主持建造妙应寺白塔时28岁。妙应寺白塔不仅具备内涵丰富的佛教意义，能适应各种活动的要求，而且以其巍峨、精美的塔式，为元大都建筑增添了光彩和气势。

3. 学术动态

如何看待行省制度

行省是元朝统治时期广泛设立于全国的地方大行政区，在中国地方行政制度史上具有重要意义。“省”的本义为宫禁，引申为中枢机要、行政机构的名称，因此行省起初是指临时性的中央派出机构，取代表中央行使权力之意。它可以上溯到魏晋隋唐及金朝，但作为地方最高官府和一级区划，是从元朝开始的。

1276年，元世祖忽必烈灭亡南宋，统一中国，先后设立了陕西、四川、甘肃、云南、江浙、江西、湖广、河南、辽阳、岭北、征东11个行省，以治理元帝国广袤的疆域。就职司和性质而言，元行省犹若11大军区，又兼为中央与地方间的财赋中转站和行政节制枢纽。元行省实行的大抵是一种分寄式中央集权的体制。除元顺帝中叶后特许便宜行事外，元行省没有形成坐大割据或与朝廷分庭抗礼的势力。这似乎得益于行省官多员和种族交参，地方监察严密，行省疆界犬牙交错，北面门户洞开等控驭性措施。可以说，元行省在中央与地方权力结构中充当了分寄与集权的枢纽。行省分寄为朝廷集权服务，朝廷集权又始终主宰着行省的分寄。

明清两代名义上废除了行省制，但省的区划并没有大的改变，只是省的数目略有增多，省级官署又裂为二、三，分掌行政、财政、司法及军事，以收相制于外和强化中央集权之效。中华民国和中华人民共和国时期，省依然是中央直辖的地方一级行政区划。省区数目，在清末23个的基础上有所增加，长期以来，省区制在我国的政治经济生活中一直占有非常重要的地位。

早在20世纪初，康有为的《官制议》率先把行省制斥为“蒙古之谬规，自古所未有”。而后，梁启超、钱穆、张其昀、洪绂等纷纷对元以来的行省制提出了尖锐的批评：行省设立主要基于政治、军事的考虑，忽视自然、人文和经济地理状况，疆界划分不合

理，地域过大，治理难周，大省区制易演化为地方军阀割据等。

李治安在其《行省制度研究》一书中指出，对待行省制，应将其置于古代和近代两个截然不同的历史环境中给予恰当的评价。从表面上看，行省制确是蒙古入主中原给后世留下的一份重要遗产，同时又是中国多民族统一国家不断发展过程中地方高层督政区演进的较成熟、较完善的形态之一。秦汉郡县制确定以后，由于疆域广袤和交通通信等条件落后，中央与地方郡县之间仍有必要设置若干高层督政区，充当中央联系和控制地方的枢纽。如汉魏的州部及都督、隋唐方镇节度使、两宋的路，但均因某种缺陷匆匆退出历史舞台。唯有行省制基本达到了预期的目标，而被沿用700余年。因此可以说，在13世纪至19世纪中国的历史条件下，行省制合理性较多，利大于弊，应予基本肯定。然而，时至近代，社会制度和交通通信等发生了根本性的变化，由行省演化来的大省区制在维护国家统一方面的积极作用仍然在继续，但康有为、梁启超等所言行省制之流弊，渐次明显，调整和改进行省制已十分必要。

4. 参考书目

白寿彝总主编：《中国通史》第八卷，上海人民出版社1997年版。

《中国大百科全书·中国历史》，中国大百科全书出版社1994年版。

宁欣主编：《中国古代史》（下册），北京师范大学出版社2009年版。

邱树森：《元朝简史》，福建人民出版社1999年版。

郑天挺：《郑天挺元史讲义》，中华书局2009年版。

周良霄、顾菊英：《元史》，上海人民出版社2003年版。

[德]傅海波、[英]崔瑞德编，史卫民等译：《剑桥中国辽西夏金元史：907—1368年》，中国社会科学出版社1998年版。

人教版®

第12课

宋元时期的都市和文化

一、课标解读

1. 内容标准

内容要点：了解宋元时期的都市生活和宋词、元曲的流行。

认知提示：理解宋元时期都市繁荣与宋词、元曲兴盛的关系。

解读：宋元时期是中国古代社会经济继续发展的重要时期，出现了很多大城市。北宋时的开封、南宋时的临安、元朝时的大都，是这一时期城市的代表，它们也都是当时世界上著名的大都市。宋元时期都市的主要特征是城市范围扩大，市场扩充，教育发达，文化生活丰富。经济的发展、文化教育事业的发达、市民阶层的扩大，又促进了文学艺术的发展，出现了宋词和元曲等新的文学艺术形式，成为中国古代文学艺术的奇葩。

2. 教学目标

知识与能力：

能说出宋元时期都市生活繁华的主要表现，知道宋朝传统节日的一些习俗，能说出宋词、元曲的主要特点及代表作家；知道史学家司马光和史学名著《资治通鉴》。

过程与方法：

通过赏析《清明上河图》，了解宋朝大都市的繁华和市民生活的丰富多彩；通过史料研习，了解宋朝传统节日习俗的特点；搜集宋词名篇、元曲代表作（节选），体会其风格特色。

情感态度与价值观：

宋元时期城市经济和城市文化繁荣；宋词和元曲是我国古代文学艺术的奇葩。

二、教材分析

1. 知识结构

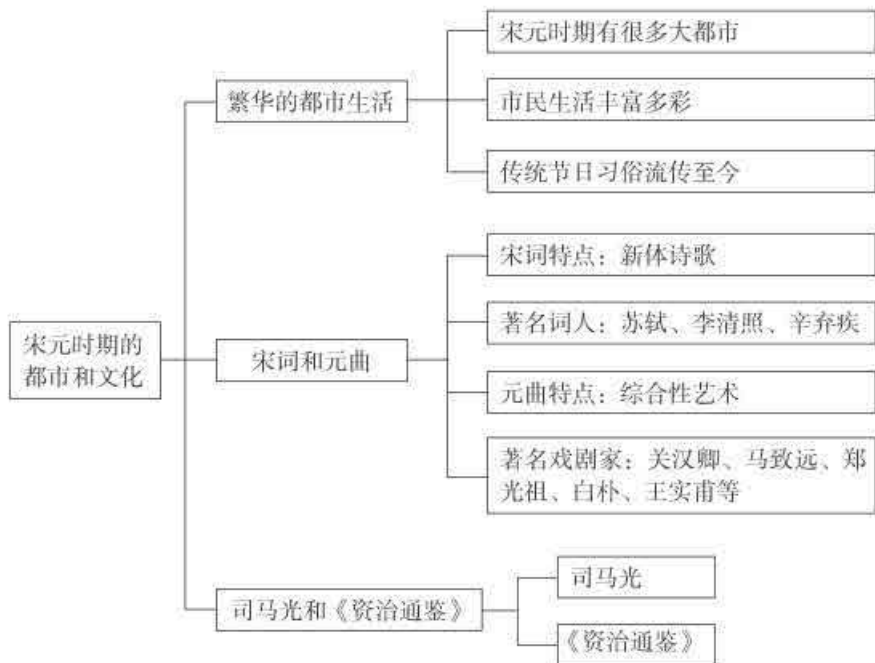

2. 教材内容的内在联系

本课主要学习三个方面的内容：繁华的都市生活、宋词元曲与司马光和《资治通鉴》。都市生活推动着宋词、元曲的发展演变，使之成为时代文学艺术的主流，而宋词、元曲又以不同的方式反映着各自时期的社会生活和时代风貌。二者之间相互关联，雅俗之间互动促进，共同勾勒出宋元时期市井文化生活绚丽多姿的历史画卷。学习这部分内容，首先要了解宋元时期都市生活和文化繁荣的主要原因。

北宋时期，由于中央集权制的加强，各民族经济文化交流频繁，社会经济有了较快发展。城市人口增加，城市格局发生了巨变，以前“坊”“市”封闭分离的格局被打破，“坊”“市”互通，夜市兴盛，使城市商业活动空前活跃，这是都市生活繁荣的基础。市民阶层发展壮大，生活水平提高，市民有较多的闲暇时间，对业余生活的需求多样化，希望出现满足其文化需求的新作品，这是市井文化生活滋长的内在动力。当时的人们，一方面追求物质生活享受，另一方面又从精神上追求世俗的娱乐文化生活。应运而生的“瓦子”“勾栏”“杂剧表演”等，正是市民物质和文化生活丰富多彩的典型表现。

宋词、元曲的流行深受社会大环境的影响。宋代商业发展，城市繁荣，市民数量不断增加，能够歌唱的词比其他形式的文学作品更适应市井娱乐生活的需要；句子长短不一，更加便于人们抒发思想感情。因此，词逐渐兴盛起来，并取代诗成为文学的主流。元朝

时，国家再次统一，疆域空前辽阔，城市经济繁荣，日夜不绝的观众，为元曲的发展奠定了基础；同时，元朝各民族文化相互交流和交融，促使元曲发展成为主要戏剧艺术形式。

《资治通鉴》的问世，既是以司马光为代表的史家对前人历史的反思，也寄托了宋朝君臣对治国之道探索的期待。

3. 本课突破点

【繁华的都市生活】

“繁华的都市生活”一目，是本课的重点内容。教材主要从宋元时期的大都市、市民丰富多彩的生活，以及传统节日与习俗三个方面介绍了宋代都市生活的繁华，同时也简要说明了繁华多姿的原因。

关于宋元时期的大都市，教师不仅要让学生知晓宋元时期的代表性城市，还要引导学生知道北宋时的开封、南宋时的临安和元朝时的大都，都是当时世界上著名的大都市。

关于市民丰富多彩的生活，教材首先进行了宏观介绍，接着具体介绍了多彩文化生活的一个方面——戏剧欣赏。对此，教师要引导学生从城市生活的便利和娱乐的丰富多彩两个方面去认识。虽然我们已无法复见宋元都市繁华，但是北宋画家张择端的杰作《清明上河图》为我们展现了北宋开封城具体而又典型化的城市风貌，为我们了解宋元时期丰富多彩的市民生活提供了极好的素材。

关于传统节日与习俗，学生比较熟悉，也比较感兴趣。这部分内容是对学生进行情感态度与价值观教育的重要载体，可分课内和课外进行学习探究。课内要求学生说出宋朝有哪些重要节日，当时的人们是如何欢度这些节日的，这些节日习俗对今天有什么影响。课后可安排学生进一步探究，以加深对传统节日的理解和认同。

本目教学的最后，教师可结合《课后活动》，组织学生探究都市生活繁华的原因，引导学生认识，市民文化娱乐活动丰富多彩与经济的繁荣和城市的发展密切相关，从而培养学生运用历史唯物主义的观点综合分析历史问题的能力。这是本课教学的难点。

【宋词和元曲】

宋词、元曲也是本课的重点。后世通常将宋词、元曲与唐诗并称，由此可见宋词、元曲在中国文学史上都占有重要地位。

关于宋词，教材主要从宋词的总体特点、词的继承与发展和著名词人等几方面进行了介绍。进行这一部分内容教学时，建议教师选取教材介绍的三位著名词人的代表作品，与学生一起品读，分析宋词的总体特点、成因，以及不同词人的词风等；还可以要求学生按一定的词牌格式摹写词，以加深学生对宋词的理解。

关于元曲，教材主要介绍了元曲的特点和著名杂剧家。元朝堪称中国戏曲的黄金时代，后人评价元曲“明白如话”，说明其艺术风格以自然本色为主流，这也是元曲拥有广大群众基础的原因之一。教学时，建议以元曲的代表作《窦娥冤》为例，引导学生了解

元曲综合性的艺术特点及语言通俗的艺术风格，让学生明白元曲是中国戏剧发展的重要阶段。接着，仍以《窦娥冤》为例，分析元曲拥有群众基础的原因。在此基础上，让学生知道“元曲四大家”。

【司马光和《资治通鉴》】

关于“司马光和《资治通鉴》”一目，教师可以引导学生从政治、经济、文化等多方面、多角度深化、拓展教材内容。司马光主持编纂《资治通鉴》这部史学巨著成功的原因是多方面的。北宋在与少数民族政权的冲突中时常处于劣势，长期冗兵、冗官、冗费，土地兼并严重，阶级矛盾尖锐等现实问题，使北宋的政治家们积极寻找解决问题的方法和途径。他们把目光转向历史，试图总结历史的经验教训，供当世统治者借鉴。这是编纂《资治通鉴》的根本原因。北宋的教育制度和科举制度，为《资治通鉴》的编写提供了人才储备。以司马光为代表的一批史学家，治学严谨，使该书具有了取材翔实可信、叙事明晰的特点。有关《资治通鉴》的内容和历史地位，教师可以通过简要的内容介绍和与《史记》的对比分析，使学生体会《资治通鉴》在中国史学发展进程中独特的地位。

三、教学建议和案例

1. 挖掘传统节日和习俗资源，拉近历史和现实生活的距离

案例1 情景导入，激发学生的学习兴趣

师：同学们知道中国都有哪些传统节日？

生：春节、元宵节、清明节、端午节、中秋节、重阳节等。

师：中国人最看重的传统节日是哪一个？

生：春节。

师：人们在春节里都有哪些习俗？

学生畅所欲言（吃、穿、行、娱乐等方面）。

师：好，刚才几名同学从办年货、吃年夜饭、放炮竹、拜年等方面讲述了我们过年的情景。那么，宋朝时人们又是怎样过春节的呢？和我们现在一样吗？让我们一起走进历史，体会宋元时期的都市生活和文化。

2. 角色体验，感悟东京社会生活的丰富多彩

案例2 瓦子见闻记

师：如果你是北宋东京的市民，你最喜欢去哪里娱乐？

生1：相国寺，那里热闹非凡。

生2：瓦子，那里吃喝玩乐一应俱全。

师：在宋代，有许多娱乐兼经营商业的场所，叫“瓦子”。那么，请你们说说，在瓦

子里，你都看到了什么。

生1：我看到了小吃摊点、饭馆、茶楼、商铺，有卖药材、字画的，还有剃头的、算卦的。

生2：在勾栏内，我看到了各种艺人卖艺谋生，有说书的、唱曲的、演杂剧的，还有表演杂技、舞蹈的。

生3：商店门前悬挂的幌子迎风飘扬，我是在《清明上河图》上看到的。

师：在瓦子内，你会听到什么？

生1：商贩的各种吆喝叫卖声。

生2：说书、杂剧演唱声。

生3：街上车马声，驴马叫声，讨价还价声……

师：面对此情此景，你想到了什么？

生1：我想到了北宋城市的发达，商业市场的繁荣。

生2：我想到了社会的安定，人民的悠闲。

生3：我想到了当时文化娱乐的丰富，人们对精神生活的追求。

师：热闹繁荣的瓦子和勾栏，确实给当时的人们带来了丰富多彩的精神生活，就连我们都不禁羡慕起来。现在，希望大家进一步想想，这样的生活与当时社会的哪些因素有关呢？（分成4~6人小组讨论，然后发言）

生1：因为城市人口多，经济文化发达，商业贸易繁荣。

生2：因为市民阶层壮大，对文化娱乐生活的需要多种多样。

师：商业繁荣、人们生活水平提高、坊市制度被打破、市民阶层壮大，归根结底，都与当时社会经济的迅速发展分不开。

四、板书设计

第12课 宋元时期的都市和文化

一、繁华的都市生活

1. 宋元时期有很多大都市：北宋时的开封、南宋时的临安、元朝时的大都
2. 市民生活丰富多彩
3. 传统节日和习俗流传至今

二、宋词和元曲

1. 宋词特点：新体诗歌（长短句）
2. 著名词人：苏轼、李清照、辛弃疾
3. 元曲特点：戏曲，综合性舞台艺术
4. 元曲四大家：关汉卿、马致远、郑光祖、白朴

三、司马光和《资治通鉴》

1. 司马光
2. 《资治通鉴》

五、问题解答

课后活动

1. 宋代的市民文化娱乐活动丰富多彩。想一想：这与经济的繁荣和城市的发展有何关系？

两宋时期，社会经济进一步发展，城市商业贸易繁荣，为丰富多彩的市民文化娱乐活动的出现提供了物质基础；同时，城市发展，市民阶层壮大，社会需要丰富多彩的文化娱乐活动，以满足市民的文化生活要求，这是市井文化生活滋长的内在动力。

2. 说一说你所知道的苏轼、李清照、辛弃疾的词作名篇。

苏轼：《念奴娇·赤壁怀古》《水调歌头·明月几时有》等；

李清照：《一剪梅·红藕香残玉簟秋》《声声慢·寻寻觅觅》《醉花阴·薄雾浓云愁永昼》等；

辛弃疾：《破阵子·为陈同甫赋壮词以寄之》《菩萨蛮·书江西造口壁》等。

六、课堂活动与学业评价建议

1. 课堂活动建议

组织宋词品诵会

将全班同学分为若干小组，小组成员合作，选择大家都喜爱的一首宋词，然后小组成员各显特长，合作把这首宋词用合适的方式呈现出来。可以是配乐朗诵，也可以是书法作品，还可以词配画等。鼓励各小组展示依词牌格式摹写的词，以组为单位在宋词品诵会中展示成果。可邀请语文、美术、音乐教师或家长作课外指导。

2. 学业评价建议

评价目标：发掘学生特长；考查学生对宋词和宋朝历史的理解；观察学生的合作意识和协作能力。

评价方法：可综合运用教师观察、学生自评与互评等评价方法。

评价过程：教师认真观察每一个学生在活动中的表现，发现其特长、闪光点，并加以记录。在学生自评与互评之后，师生协商共同做出客观评价。在观察、协商中，教师既要提出知识与技能方面的建议，更要记录学生在情感和态度方面的点滴进步。

评价总结：通过品诵活动，加深学生对宋词的理解和对中华优秀传统文化的认同、热爱，提高学生的人文素养。

七、教学资源

1. 资料与注释

开封市内的大相国寺

材料

相国寺每月五次开放，万姓交易。大三门上皆是飞禽猫犬之类，珍禽奇兽，无所不有。第二、三门皆动用什物……大殿两廊，皆国朝名公笔迹……大殿朵廊，皆壁隐楼殿人物，莫非精妙。

——〔宋〕孟元老《东京梦华录》卷三《相国寺内万姓交易》

【解读】大相国寺位于开封，是我国著名的佛教寺院之一。相国寺始建于北齐，唐睿宗时重修，并改名为“大相国寺”。相国寺面积约545亩，寺内有天王殿、大雄宝殿、八角琉璃殿、藏经楼等建筑。

临安

宋朝临安在我国东南沿海的杭州湾口，西临西湖，北接运河，南濒钱塘江下游，为南宋行都；北宋时，临安已是南方的经济、文化和交通中心。北宋被金攻灭后，宋徽宗第九子康王赵构，在大臣们的推举下在南京登基，为宋高宗。后迁都于临安（但南宋统治者实际上并不承认临安为首都，称其为“行在”），恢复宋国号，史称南宋。南宋高宗1129年迁都临安，临安作为都城达147年。这也是临安最繁盛的时期。临安的兴盛，与隋代开浚江南河有密切关系。其后五代吴越王钱氏建都于此，50余年的经营，也有极大贡献。北宋时，南方的广大地区，包括长江、珠江流域，以及东南的福建和西南的四川等地的米粮、物资，都集中到杭州，经江南河、山阳渚，再由汴河运往开封。当时它还是与海外贸易的四大商埠之一。在熙宁十年（1077年），各府州的商税中，杭州就有17万多贯，为全国之冠。临空的空前发展，实始于宋朝南渡之后。有关南宋临空的繁荣实况，吴自牧《梦粱录》所记甚详。

元大都的繁荣商业

材料

应知汗八里城（即元大都）内外人户繁多，有若干城门即有若干附郭。此十二大郭之中，人户较之城内更众。郭中所居者，有各地来往之外国人，或来入贡方物，或来售货官中。所以城内外皆有华屋巨室，而数众之显贵邸舍尚未计焉……

……外国巨价异物及百物之输入此城者，世界诸城无能与比。盖各人自各地携物而至，或以献君主，或以献宫廷，或以供此广大之城市，或以献众多之男爵骑尉，或以供屯驻附近之大军。百物输入之众，有如川流之不息。仅丝一项，每日入城者计有千车。用此

丝制作不少金锦绸绢，及其他数种物品……

此汗八里大城之周围，约有城市二百，位置远近不等。每城皆有商人来此买卖质物，盖此城为商业繁盛之城也。

——《马可·波罗行纪》

【解读】元大都交通便利、人口众多、经济发达，是元朝的政治、经济、文化、交通中心，也是闻名世界的商业大都市。大都城市建设规模宏大，布局规整，其繁荣是元朝商业发展的突出表现。元朝大都的市场分布在城市的北部，主要集中在三处：一处叫羊角市；一处叫旧枢密院角市；一处叫斜街市，处在积水潭北岸。积水潭是当时南北大运河的终点，所以斜街市一带商业荟萃，是全城商业最繁荣的地方。世界各地的使节、商人、僧侣、旅行家络绎不绝地来到大都。大都的壮丽富庶闻名于当时整个世界，马可·波罗曾无限赞叹地描述大都说：“城是如此美丽，布置的如此巧妙，我们竟是不能描写它了！”

瓦子和勾栏

材料

瓦舍者，谓其“来时瓦合，去时瓦解”之义，易聚易散也。不知起于何时。……其杭之瓦舍，城内外合计有十七处，如清冷桥西熙春楼下，谓之南瓦子；市南坊北三元楼前谓之西瓦子；市西坊内三桥巷名大瓦子，旧呼上瓦子……石碑头北麻线巷内则曰旧瓦子。

——〔南宋〕吴自牧《梦粱录》卷十九

【解读】瓦子又叫“瓦舍”“瓦市”“瓦肆”，简称“瓦”，是固定的娱乐中心，游人看客来往其中，川流不息。因为他们来时如同瓦合，去时如同瓦解，因此以瓦称呼。北宋开封的瓦子见于《东京梦华录》的有10座，南宋临安的瓦子见于《武林旧事》的有23座。除了都城之外，不少城市也有瓦子。例如，建康的新瓦，明州的新旧瓦子。也有一些学者认为瓦子不是宋代城市中的一种娱乐场所，应是城市中的一种方形市场，四周有酒楼、茶馆和各种商铺，中间是定期集市，它是坊市制打破以后形成的一种城市综合性市场。

勾栏又叫“勾肆”“游棚”，简称“棚”，设置于瓦子中，与瓦子有时互为同义词。它的原意为栏杆，是固定的演出场所，内设戏台、戏房（后台）、腰棚（观众席），四周以栏杆圈围起来。每座瓦子中都有勾栏，少者一两座，多者十余座。

宋朝杂技

材料

百戏有蹴球……杂旋、狮子、弄枪、铃瓶、茶碗、毡毼、碎剑、踏索、上竿、筋斗、擎戴、拗腰、透剑门、打弹丸之类。

——〔元〕脱脱等《宋史》卷一百四十二《乐志》十七

【解读】宋朝杂技有广义和狭义的区别，狭义的杂技当时称为“踢弄”，广义的杂技还包括魔术、口技和马戏。踢弄因杂技节目往往不离踢和弄而得名，当时踢的有瓶、磬、

缸、钟等，弄的有碗、花钱、花棒鼓等，此外还有走索、踏跷、上竿、打筋斗、过门子、过圈子等，虽继承前代，但难度大大增加，更加惊险奇特。魔术节目变幻无穷，大多离不开一个藏字。例如，藏人、藏舟、藏剑等，吞刀、吐火、吃针、取眼也无非是藏。因此，宋代也把魔术叫作“藏去之术”。口技当时也叫作“百禽鸣”，因模仿飞鸟和禽兽的鸣叫声得名。宫廷的教坊乐人和民间艺人都有擅长口技的。他们模仿百鸟鸣叫，“内外肃然，只闻半空和鸣，若鸾凤翔集”。

宋朝舞蹈

宋朝舞蹈分为宫廷舞蹈和民间舞蹈两种，代表性的舞蹈分别为“队舞”和“舞队”。宋代宫廷有两支舞蹈队：一为小儿队，由72名少男组成，分为10队；一为女弟子队，由153名少女组成，也分为10队。宫廷队伍已经出现角色分类，并加入歌唱、致语等，有向舞剧发展的趋势。民间的“舞队”通常是业余舞蹈队，遇到节日在街头一边游行，一边演出。舞队的节目，据《武林旧事》记载有70余种，“旱龙船”是在陆地上模仿水中划龙船；“十斋郎”是讽刺卖官鬻爵的腐败现象；“村田乐”表现农村劳动的愉快和丰收的喜悦；“舞鲍老”是滑稽舞蹈，“鲍老”是滑稽角色。这一时期还盛行踏歌，一面踏地打拍子，一面欢唱舞蹈。南宋画家马远的《踏歌图》描绘了4位汉族老农“丰年人乐业，垄上踏歌行”的场景。

宋元时期的杂剧

宋朝戏剧包括傀儡戏、影戏、杂剧和南戏等，其中杂剧成就最高。杂剧出现于北宋时期，由唐代参军戏演变而来，通常有5个角色，即本泥、引戏、副净、副本、装孤。杂剧构成有艳段、正本、杂扮三部分：艳段，是正本演出前的小段，也称焰段，意如火焰，易明易灭，相当简短；正本，是主体；杂扮，是正本演出以后的小段，可取可舍，也可以单独表演。杂剧演出时有音乐伴奏，以锣鼓为节拍。

元杂剧是在金院本的基础上孕育发展而成的，与散曲合称为元曲。13世纪后半期是元杂剧雄踞剧坛，发展最繁盛的时期。四折一楔子的元杂剧由“一人主唱”。元杂剧唱与说白紧密相连，“曲白相生”。元杂剧的剧本，注重舞台性，角色分工类型化，以类型化、象征化的手法表现剧作的内在情绪，作家流逸的情思与本质性的真实生活相结合。元杂剧完全具备了戏曲的本质特征，既严谨、完整、统一，又个性鲜明。元杂剧融合各种表演艺术形式，在唐宋以来话本、词曲、讲唱文学的基础上，创造了成熟的文学剧本。这与以滑稽取笑为主的参军戏或宋杂剧相比，已发生了质的变化。作为一种成熟的戏剧，元杂剧不仅在内容上丰富了久已在民间传唱的故事，而且广泛地反映了当时的社会现实，成为广大人民群众最喜爱的文艺形式之一。

宋词

宋词又称为“长短句”，是宋代最具特色的文学体裁。词很少受到“文以载道”思想的束缚，利于文人自由抒发个人情愫，加上都市经济繁荣，市民阶层兴起，民间社会也需要大量的歌词。于是，宋词流派众多，名家辈出。

北宋前期承袭五代词风，委婉清丽，内容也多是花前月下，樽前酒后。范仲淹扩大词的范畴，词风变得遒劲。柳永精通韵律，开始创作慢曲长调新体裁，长于铺叙，用于俚俗，以至“凡有井水处，即能歌柳词”。

苏轼，北宋豪放派词人的杰出代表，21岁中进士，多次被贬官。苏轼的词，怀古伤今，论史谈玄，抒爱国之志，叙师友之情，写田园风物，记遨游情态，“无意不可入，无事不可言”。

李清照，宋代著名词人，是婉约派的杰出代表。她的词语言清丽。她的《论词》强调协律，崇尚典雅，提出词“别是一家”之说，反对以作诗文之法作词。靖康之后，面对破碎的河山与凄惨的个人境遇，李清照的作品带着强烈的爱国主义色彩与浓厚的伤感之情。

辛弃疾，南宋著名词人，历任湖北、江西、福建、浙东安抚使等职。他提出抗金建议，但未被南宋朝廷采纳，遭到排挤与打击，曾长期落职闲居于江西上饶一带。他的作品充满爱国热情以及壮志难酬的悲愤。辛弃疾与苏轼并称为“苏辛”。

关汉卿

关汉卿，元代大戏曲家，大都人。他生性乐观幽默，面对多舛的命运和黑暗的现实绝不屈服，有着百折不挠的个性。他在《不伏老》中作过这样的自白：“我是个蒸不烂、煮不熟、捶不扁、炒不爆、响当当一粒铜豌豆。”他写过60多种剧本，流传到现在的有《窦娥冤》《望江亭》《救风尘》等13种。他的戏曲作品大多揭露封建统治的黑暗腐败，表现古代人民特别是青年妇女的苦难遭遇和斗争精神。《窦娥冤》是他的代表作。他不仅编写剧本，有时还亲自登台演出。关汉卿的作品，无论在思想上还是在艺术上都闪烁着灿烂的光辉，深受人民的喜爱。

司马光

司马光（1019—1086年），字君实，陕州夏县人，宋仁宗时进士。治平三年（1066年），宋英宗命他设史局，自选官属，编辑历代君臣事迹。他因反对王安石变法受到排挤，于是谢绝宾客，潜心致力于史书的编撰。经过19年，司马光带领一批史学家完成了这部巨著，宋神宗赐其所编史书名为《资治通鉴》。《资治通鉴》是我国古代最卓越的编年体通史。为了写好这部书，司马光除使用政府馆阁藏书外，还借来不少私人藏书。编写时他先将同类史料编成长编，做到“宁失于繁，毋失于略”，搜集史料的准备工作非常扎实；然后去粗取精，由繁到简，对于几种记载分歧较大的事项，选择证据分明、合情合理者写入正文。

画院

朝廷正式设立画院的历史，始于五代。956年，后蜀孟昶(chǎng)设立翰林图画院，这是我国历史上正式设立宫廷绘画机构——画院的开始。后来，后蜀画院的画家每月聚会，探讨绘画中的疑难问题。画院画家服务于宫廷，为皇帝在宫殿、寺庙等处作画。南唐也设立了画院。

两宋画院规模较大，制度完备。画院录用画家，要经过严格的考试，宋代科举设有“画学”一科。宋徽宗在位期间，为宋代画院的极盛期。当时考试画工，常以唐诗诗句命题，要求考生画出诗句意境。例如，一次以“竹锁桥边卖酒家”为题，考生大都刻意描画酒店，著名画家李唐却只是在桥头竹林外画一酒帘，表现出酒家为竹林掩蔽的“锁”字意境；又如一次以“野水无人渡，孤舟尽日横”为题，众人多画一只空船系在岸边，有的在船舷上画一只鹭鸟，有的在船篷上画一只栖鸦。考中第一名的作品，画的却是一只孤舟横荡在水面，船尾卧一船夫，巧妙地表现出无人借渡的寂静。画院的考试，一定程度上促进了画家的艺术想象力和创作技巧的提升。宋代画院中的画家，除为宫廷作装饰画外，还要按皇帝的旨意，画古代帝王、圣贤，画现实生活中的大臣、官僚等，以区分忠奸善恶。

宋四家

北宋后期书法界的四大名人苏轼、黄庭坚、米芾、蔡襄，打破东晋“二王”和唐朝颜柳书法的严整格局，张扬了抒发个性、恣意疏放的书风，统领了南宋书法，并深刻影响后世，被后人合称为“宋四家”。

赵孟頫

赵孟頫(1254—1322年)，字子昂，号松雪道人，宋朝宗室，宋太祖十一世孙。入元后，赵孟頫被忽必烈委以高官，历任兵部郎中、翰林学士承旨等职。他学问修养深厚，诗文书画冠绝当时。元人称赵孟頫：“以书法称雄一世，画入神品。”他作画主张“贵存古意”，提倡人物画要继承唐人技法。他还提出书画同源的理论，强调把书法的笔意和工力，结合到绘画的笔墨技法中。他的画，于人物、鞍马、山水、花鸟无不精通。他的书法，圆转流美，骨力劲秀，楷、行、草、篆、隶各体无不出色。他的书法被称为“赵体”。赵孟頫传世作品较多，绘画代表作有《秋郊饮马图》《红衣西域僧图》《墨竹图》等，书法名作有《胆巴碑》等。

2. 图画说明

河南开封大相国寺

开封市内的相国寺，是我国著名的佛教寺院之一，始建于北齐，当时叫“建国寺”，后毁于兵火。唐睿宗时，重修相国寺，并改名为“大相国寺”。明朝末年，黄河泛滥，开封被淹，相国寺建筑全部被淹毁，清朝时又重新修建。宋朝时，由于位置适中，相国寺

成了一个繁华的民间交易和游乐场所。据宋人记载，相国寺瓦市可容纳万人，“凡商旅交易，皆萃其中，四方趋京师以货物求售转售他物者，必由于此”。可见当时相国寺周边的交易市场非常繁荣。尤其是节日时，丰富多彩的灯展使相国寺彻夜灯火辉煌，观灯者通宵达旦。

宋代蹴鞠铜镜

宋代蹴鞠铜镜，照面用具。教材插图是一枚宋代铜镜背面的纹饰，呈现的是一对青年男女在花园里踢球的情景。蹴鞠是中国古代的一项足球活动，战国时就已流行。宋朝时，足球运动成为非常普及的娱乐健身活动。当时有两种不同的踢法：一种设有球门，比赛进球数量；另一种是比赛踢球的花样。教材插图中的画面，左侧一个高髻笄发的女子正在踢球；右侧一个戴幞头的男子身体前倾，在接球。这种二人对踢的方法叫“二人场”，也叫“打二”。在踢球人的身旁，还有两人在注目观看，为他们助兴。宋朝时的足球，用八片尖皮做成，是一种充气的皮球。

3. 学术动态

马可·波罗是否来过中国

据历史记载，《马可·波罗行纪》是在1298年写出的，原本早就不存，现存的各种版本有150种，包含多种语言的译本，最老为1351年版，现在流行的是16世纪的版本。《马可·波罗行纪》的出现在欧洲引起了轰动，人们惊奇地发现原来还有一个比他们的家园更为富庶繁荣的东方世界。

《马可·波罗行纪》一出来，就有人怀疑，他真的去过中国吗？会不会是他人写的用了他的名字？或是他将道听途说得到的材料作为自己的经历？或经过他人加工？因为这游记本是在监狱中口述，由同囚一室的一位浪漫小说作家笔录而成的。

1995年，英国不列颠图书馆中国部主任伍德博士（Dr. Frances Wood）出了一本书，概括前人对《马可·波罗行纪》提出的疑问，结合自己的研究，明确表示：马可·波罗并未到过中国。

马可·波罗究竟来过中国没有？美国的一个专门辅导中小学生学习网站利用现代技术，将课堂与远隔重洋的现场连接起来，按照马可·波罗进入中国的路线，也就是沿着当年的丝绸之路，组织了一次“探索亚洲”的考察。考察的结果确实发现了很多问题，如许多东西马可·波罗没有记载，一些记载的事实有误。《马可·波罗行纪》中好些记述，不像是他自己的经历。考古学家福克斯根据考察所得和伍德的研究结果，得出结论：《马可·波罗行纪》对推动东西方的经济文化交流，起了不可磨灭的历史作用，但马可·波罗极有可能没有到过中国。

世界上的年轻网民在收看了考察的全过程后曾进行投票，结果65%的人否定马可·波罗到过中国，35%仍肯定他来过。肯定马可·波罗来过中国，根据是这本游记，而这游记

本身存在疑问。否定马可·波罗来过中国，也是根据这本游记。如果以记错了或应该记的没记为据，这该记的标准是什么？而且在古代，由于观察的局限、书写印刷等困难，以及当时缺少科学知识，留到今天的游记有几部是记述详尽和完全正确的呢？有没有记并不是推断没有到过的充足条件。这就需要在游记之外去寻找证据。多年来一直有史学家在为此努力。他们怀疑，要是马可·波罗来过中国并在朝廷身居要职，中国的史籍为何没有记载？伍德博士就根据游记中说马可·波罗曾在扬州做过官的线索，查了扬州地方志的多种版本，但都没有找到有关马可·波罗其人其事的记载。但我们对历史的探索是不是到了已能作出结论的时候了呢？

1999年11月15日，《光明日报》报道，南开大学的杨志玖教授早在1941年就从大量古文献中发现一条马可·波罗离华的记载，永乐大典残本中记有元朝公主嫁到波斯去的事，时间是1297年，正好与马可·波罗说他护送公主到波斯的时间符合。然而遗憾的是，这条记载中没有提到马可·波罗这个人。这也就是说，经过这么多年，专家仍未能在中国的史籍中找到明确可靠的史料来证明马可·波罗来过中国。

4. 参考书目

白寿彝总主编：《中国通史》第七卷，上海人民出版社1999年版。

白寿彝总主编：《中国通史》第八卷，上海人民出版社1997年版。

《中国大百科全书·中国历史》，中国大百科全书出版社1994年版。

宁欣主编：《中国古代史》（下册），北京师范大学出版社2009年版。

陈植锷：《北宋文化史述论》，中国社会科学出版社1992年版。

邱树森：《元朝简史》，福建人民出版社1999年版。

周良霄、顾菊英：《元史》，上海人民出版社2003年版。

张维青、高毅清：《中国文化史》，山东人民出版社、人民出版社2010年版。

北京师范大学文学院中国古代文学研究所：《中国古代文学史》，北京师范大学出版社2008年版。

人教版®

第13课

宋元时期的科技与中外交通

一、课标解读

1. 内容标准

内容要点：活字印刷术的发明；指南针、火药的应用和外传。

认知提示：通过活字印刷术的发明以及指南针、火药的应用和外传，认识我国四大发明对世界文明发展的贡献。

解读：宋元时期的科技处于世界领先地位。在造纸术发展的基础上，活字印刷术的出现，降低了制书成本，加快了出书速度，推进了图书普及和文化传播；火器的使用，推动了冷兵器向热兵器的转变，改变了作战思维与交战方式，影响了世界历史发展的进程；指南针应用于航海，大大促进了世界远洋航海技术的发展，为郑和下西洋和世界地理大发现提供了重要条件。与此同时，宋元时期的海陆交通使得东西方往来更加频繁，更加便利，不仅将这一时期的科技外传，让世界了解了中国，加速了世界文明的发展，同时也将世界的优秀文化带入中国，推动了中国经济文化的进步与发展。

2. 教学目标

知识与能力：

了解活字印刷术的发明者、发明时间、排版方式以及指南针、火药的发明、应用和外传，知道宋元时期发达的中外交通状况。

过程与方法：

阅读文字材料和《相关史事》，获取相关历史信息，了解宋元时期科技发展的状况；探究文中《材料研读》，识读《元朝交通路线图》，学习宋元时期中外交通的新发展和重要影响。

情感态度与价值观：

学习古人不懈探索、勇于创新的精神；理解中国古代科技发展与发达的中外交通对世界文明进步作出的重要贡献。

二、教材分析

1. 知识结构

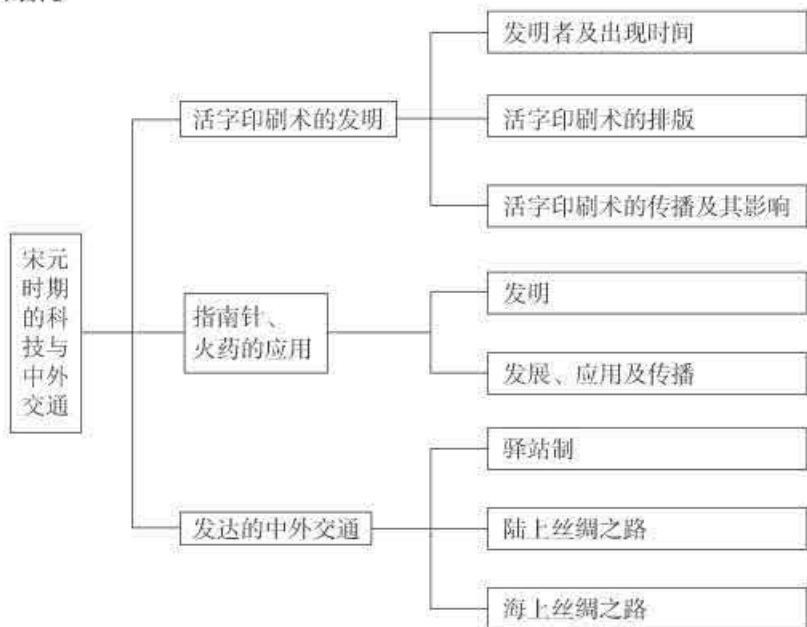

2. 教材内容的内在联系

本课主要学习两方面的内容，即宋元时期的科技成就和发达的中外交通。

宋元时期是我国古代科技发展的高峰时期。活字印刷术的发明，指南针、火药的广泛使用，是这一时期科技的重大成就。科技的进步促进了海陆交通的发达和海外贸易的繁荣，中外交流频繁；宋元时期的科学技术传播到欧洲，有利于资产阶级文化的传播，大大推动了世界文明的进程。发达的海陆交通也加强了各地区各民族经济、科技文化的交流，同时也成为中国融入世界的桥梁。

学习这部分内容，要了解宋元时期科技进步的主要原因。宋元时期科技进步的主要原因包括：北宋结束了五代十国的分裂割据局面，元朝实现了大一统，使社会出现相对安定局面；宋元时期的经济继续发展，仍然处于世界领先地位，为科技文化的发展奠定了物质基础；民族交融加强，各族之间经济文化交流频繁，各族人民互相学习，促使各族文化共同提高；对外交往有了重大发展，在同亚非欧各国的经济文化交流中，一方面我国的先进文化传播到世界各地，另一方面我国也吸收了外来文化，丰富了本民族文化；隋唐文化的辉煌成就也为宋元时期科技的发展奠定了基础。

3. 本课突破点

【活字印刷术的发明】

活字印刷术的发明，既是本节课的教学重点，又是教学难点。学习本目，根据教材内容，

主要把握活字印刷术的发明者、时间、排版方法和影响，重点帮助学生理解“活”字的含义。

首先，教师引导学生阅读教材，了解活字印刷术的发明者及时间；其次，通过与雕版印刷术的对比，认识活字印刷术的突破与发展就在于印刷刻版省工省时，且能够更加灵活地印制书籍；最后，通过讲解其独特灵活的排版技术，加深对“活”字的理解，认识到活字印刷术对人类文明的发展有着重大意义。它降低了制书成本，加快了图书的普及和文化的传播。

【指南针、火药的应用】

指南针和火药是宋元时期的重要科技成果。教材从其发明、发展、应用与传播这四个步骤展开叙述。从汉代人们利用天然磁铁做成的“司南”到宋代使用人造磁铁制成的罗盘，从唐朝人们发明火药并将火药应用于军事领域，到宋元火药武器广泛用于战争，教师只需引导学生通过阅读课文来了解指南针、火药的发明与发展。这两者的应用及传播所带来的影响，是学生比较难理解和掌握的知识点，教师需要通过补充图片或材料，让学生认识其影响之重大。指南针应用于航海，大大促进了世界远洋航海技术的发展，为郑和下西洋和世界地理大发现提供了重要条件；火器的使用，推动了冷兵器向热兵器的转变，改变了作战思维与交战方式，影响了世界历史发展的进程。

【发达的中外交通】

宋元时期的中外交通是本课的教学重点，教材从陆、海两个方面介绍了中外交通的发展情况和由此带来的中外经济文化交流的繁荣。

陆路交通方面，在古代丝绸之路的基础上，宋元两朝都强化了驿站制度，修建了覆盖全国的陆路交通网，建立了四通八达的驿站，元朝腹里（指中书省）各路以及河南、岭北、辽阳、江浙、江西、湖广、陕西、四川、云南、甘肃等行省所辖驿站共有1400余处，推动了陆上丝绸之路的发展。海路交通方面，由于航海技术进步，政府鼓励海外贸易。往南，可以到达今越南、印度尼西亚等地，甚至到达大食、地中海沿岸；往东，可以到达日本和高丽。元朝时，海上丝绸之路进入鼎盛时期。

教学中，教师要抓住宋元时期陆上交通与海上交通的突出特点，介绍这一时期发达的中外交通。

宋元时期的陆上交通有三大特点：第一，古代著名的丝绸之路成为通往西方的交通要道；第二，宋代驿站比较发达，发展到元朝逐渐形成完善的驿站制度；第三，元代的陆路向西可通往波斯、阿拉伯、俄国等国家和地区，范围更广。

宋元时期的海上交通有两大特点：第一，造船和航海技术有很大的发展，指南针普遍使用于航海，航海家们还初步掌握潮汐、风信、气象等规律；第二，宋朝的海路形成多条航线，最远可达东非沿岸；元朝海上交通范围有更大的拓展，海上丝绸之路进入鼎盛时期。

宋元时期陆路和海路的畅通，使中外经济、文化和科技的交流得到进一步的发展。

三、教学建议和案例

1. 理解材料，开启智慧

案例1 活字印刷术的发明

展示《梦溪笔谈》中关于活字印刷术的记录：

庆历中，有布衣毕昇，又为活版。其法用胶泥刻字，薄如钱唇，每字为一印，火烧令坚。先设一铁板，其上以松脂、蜡和纸灰之类冒之，欲印则以一铁范置铁板上，乃密布字印。满铁范为一板，持就火炆之，药稍熔，即以一平板按其面，则字平如砥。若止（只）印三二本，未为简易；若印数十百千本，则极为神速。

设计如下学生活动：

(1) 阅读原文，理解材料大意。

(2) 找到原文中能够体现“活”字印刷术的句子，思考活字印刷术相较于雕版印刷术有怎样的进步，会产生怎样的影响。

(3) 让学生课下准备橡皮泥和牙签，教师展示王羲之的《兰亭集序》第一段，设置情景模拟，让学生分小组去制版印制。通过学生亲自体验，加深对活字印刷术“活”字的理解。

2. 师生互动，层层递进

案例2 指南针、火药的应用

出示指南针、火药武器的相关图片及材料，让学生想一想：随着指南针、火药武器的传播和普及，航海领域和军事领域将会发生哪些变化？

3. 识读地图，寻找有效信息

案例3 发达的中外交通

出示《元朝交通路线图》，结合地图设计以下学生活动：

(1) 描出马可·波罗游历东方的主要路线以及回国路线，写出马可·波罗游历过的国家。

(2) 设置情景模拟：假设你是宋元时期的一名商人，家里有上好的绸缎、书籍和烟火，你要将其远销海外，你会选择怎样的路线，会途经哪些国家和地区。

4. 关注现实，充分利用社会生活资源

案例4 印刷术到底属于中国还是韩国

2014年索契冬奥会闭幕式上，韩国将金属活字印刷术视作其文化符号之一，在中国公众中特别是学术界再度引发争议。最近几年，韩国试图争夺印刷术发明权的行为始终没有

停歇。教师可在课堂上向学生展示中韩关于谁是印刷术发明国的证据，让学生自由发言。

材料一

韩国学者宣称“韩国是活字印刷术起源国”有两手“证据”：

证据一：《白云和尚抄录佛祖直指心体要节》，印刷于1377年，发现于韩国清州，2001年6月，联合国教科文组织认定它为世界上最古老的金属活字印刷品。

证据二：韩国学者根据《梦溪笔谈》的记载对泥活字进行还原，发现了“问题”，例如“易碎”“不牢固”等。韩国学者提出，事实上毕昇创制的胶泥活字及其印本并未见流传，可见仅仅还停留在理论阶段，只是一个设想，并没有付诸实施。

材料二

1965年，浙江温州市郊白象塔内出土佛经印本残页《佛说观无量寿佛经》，有关专家考证认定它为毕昇之后大约50年（1103年）北宋时期的泥活字印本，应是迄今发现存世最早的活字印刷品。且依照《梦溪笔谈》中的记述，后人完全可以再造毕昇当年发明的活字，清朝就有苏州李瑶、安徽泾县翟金生用毕昇遗法制泥活字证明此法可行。

设问：根据以上材料，你如何看待中韩关于“活字印刷术起源国”之争？

四、板书设计

第13课 宋元时期的科技与中外交通

一、活字印刷术的发明

1. 发明者：北宋毕昇
2. 活字印刷术的排版方法
3. 活字印刷术的传播：传播到世界各地，促进文化发展

二、指南针、火药的应用

1. 指南针

发展：“司南”→指南针

应用：北宋末年用于航船

传播：中国→阿拉伯→欧洲

2. 火药

发明（唐朝）—应用（唐末）—传播（13世纪到阿拉伯—14世纪到欧洲）

三、发达的中外交通

1. 陆上丝绸之路及驿站制度
2. 海上丝绸之路

五、问题解答

1. 材料研读

(1) 想一想：指南针用于航海有什么好处？

指南针应用于航海，大大促进了世界远洋航海技术的发展，为郑和下西洋和世界地理大发现提供了重要条件，促进了世界贸易的发展。

(2) 元朝建立了遍布全国的驿站，对政治、经济和文化发展有什么作用？

驿站的普遍设置，加强了中央与地方的联系，推动了国内交通的发展，促进了国内各族人民的经济文化交流和边疆地区的开发。

2. 课后活动

(1) 根据培根的评述，说一说中国古代的印刷术、火药、指南针等重大发明对世界文明的发展作出了怎样的重要贡献。

活字印刷术的出现，降低了制书成本，加快了图书的普及和文化的传播；火器的使用，改变了作战方式，促使冷兵器向热兵器转变，加速了世界历史的发展进程；指南针应用于航海，大大促进了世界远洋航海技术的发展，为郑和下西洋和世界地理大发现提供了重要条件。

(2) 想一想：急递铺的方式，类似于今天邮政中的什么措施？
特快快递。

六、课堂活动与学业评价建议

1. 课堂活动建议

建议学生阅读《马可·波罗行纪》，了解相关内容；根据马可·波罗游历中国的路线，绘制一幅元朝旅游地图指南；通过地图直观地向大家展示当时的交通状况。

2. 学业评价建议

评价目标：学生通过阅读后自己绘制地图指南，加深对相关问题的理解，直观感受元朝发达的中外交通。

评价方法：学生自评与互评。

评价过程：学生可以以小组为单位，合作绘制地图，并利用班会时间，每个小组推选一名代表作为导游，向大家讲解小组游历中国的路线，带领大家一起追寻马可·波罗的踪迹。

评价总结：本活动的评价侧重四个方面。一是了解学生的读书习惯；二是考查学生的自学水平；三是锻炼学生的动手能力；四是检验学生大胆表达自己学习成果的能力。本评价重

在引导学生阅读课外历史书籍，培养动手绘制地图、表述历史认知的能力，不求全面。

七、教学资源

1. 资料与注释

活字印刷术的发明与传播

材料

庆历中，有布衣毕昇，又为活版。其法用胶泥刻字，薄如钱唇，每字为一印，火烧令坚。先设一铁板，其上以松脂、蜡和纸灰之类冒之，欲印则以一铁范置铁板上，乃密布字印。满铁范为一板，持就火场^①之，药稍熔，即以一平板按其面，则字平如砥。若止（只）印三二本，未为简易；若印数十百千本，则极为神速。常作二铁板，一板印刷，一板已自布字，此印者才毕，则第二板已具，更互用之，瞬息可就。每一字皆有数印；如“之”“也”等字，每字有二十余印，以备一板内有重复者。不用则以纸贴之，每韵为一贴，木格贮之。有奇字素无备者，旋刻之，以草火烧，瞬息可成。不以木为之者，文理有疏密，沾水则高下不平，兼与药相粘，不可取，不若燔^②土，用讫再火令药熔，以手拂之，其印自落，殊不沾污。昇死，其印为予群从所得，至今保藏。

——[宋]沈括《梦溪笔谈》卷十八《技艺》

【注释】①场：熔化。②燔：烧。

【解读】宋仁宗庆历年间，布衣毕昇发明了活字印刷术。他生活在当时雕版印刷业中心之一——杭州，曾经试过用木头做活字，但发现木活字因受木纹疏密的影响，沾水后就会膨胀，以致版面高低不平。木活字加蜡和松香等固着剂后，更会粘连，不易取下。因此他又改用胶泥来做活字。《梦溪笔谈》中记载了毕昇的这一发明。毕昇的发明当时未受重视，毕昇死后，他发明的部分泥活字被沈括的侄子辈获得，引起沈括重视，将该发明记录下来。

中原的活字印刷技术，后来传到宁夏、新疆等地，在西夏和回鹘的社会中均见有应用。1991年宁夏出土的《吉祥遍至口和本续》西夏文活字印本，为我国现存最早的木活字印刷品，刻于1160—1205年。约13世纪，我国的活字印刷术传入朝鲜半岛。朝鲜高丽王朝末期，已经开始使用金属活字印刷，到李朝时获得大发展。我国的活字印刷术从新疆沿中亚、西亚逐步于15世纪传到欧洲。1450—1455年，德国谷腾堡用金属活字印出了欧洲第一套《拉丁文语法》。日本直到16世纪才开始有活字印刷术。19世纪，中国的活字印刷术传到越南。

王祯《农书》中记载的转轮排字法

材料

凡置轮两面。一轮置监韵板面。一轮置杂字板面。一人中坐。左右俱可推转摘字。盖

以人寻字则难，以字就人则易。此转轮之法。

——〔元〕王祜《农书》附录《造活字印书法》

【解读】元朝元贞、大德年间（1295—1307年），王祜曾任旌德、永丰等地县尹，办学、修桥、劝农，颇有政绩。他熟悉农耕，有丰富的农业知识，于皇庆二年（1313年）著成《农书》。《农书》共22卷，分三大部分：《农桑通诀》《百谷谱》《农器图谱》。特别值得注意的是此书附录中所记载的王祜自己创制的木转轮活字排字法。其方法是，用木头做成两个直径约七尺的大轮盘：一个叫“韵轮”，把不常用的字，按韵分类，放在格子里；一个叫“杂字轮”，放置常用字。排版时，一人念稿，一人坐在两个轮架之间，转动轮盘取字，既迅速，又方便，提高了排字效率。该项技术是印刷史上的一项重大发明。

指南针的发明

材料一

方家以磁石磨针锋，则能指南，然常微偏东，不全南也。水浮多荡摇。指爪及碗唇上皆可为之，运转尤速，但坚滑易坠，不若缕悬为最善。其法取新纆中独茧缕，以芥子许蜡缀于针腰，无风处悬之，则针常指南。

——〔宋〕沈括《梦溪笔谈》卷二十四《杂志》

材料二

舟师识地理，夜则观星，昼则观日，阴晦观指南针。

——〔宋〕朱彧《萍洲可谈》卷二

材料三

渺茫无际，天水一色，船舶来往，惟以指南针为则。昼夜守视惟谨，毫厘之差，生死系焉。

——〔宋〕赵汝适《诸蕃志》

【解读】早在战国时期，人们就发现了磁石可指南北的特性，制造出“司南”，这是原始指南针，用来辨认方向和测定时间。由于司南是用天然磁石琢磨而成，磁性较弱，转动时与底盘摩擦力较大，因此指南效果较差。北宋初期，人们能用人工磁化法使钢片变成磁铁，制成指南针。沈括在《梦溪笔谈·杂志》中记载了这一发明，并介绍了四种装置方法：①水浮法，把磁针横贯灯芯浮在水面；②碗唇旋定法，将磁针架在碗沿；③指甲旋定法，将磁针放在指甲上；④缕悬法，用缕丝缀住针腰悬挂在空中。其中以第四种缕悬法最为灵敏。这种悬挂型的指南针，基本上确定了近代罗盘的构造。以后，人们学会了把指南针固定在有刻度的方位盘里，制作出了罗盘针，并用之于航海。南宋时，阿拉伯、波斯商人经常搭乘我国海船往来贸易，学会了使用指南针，并将它传入欧洲，推动了欧洲航海业的发展。

火药武器的发明

从火药的发明到火药武器的发明，经历了很长的时间。唐末，人们就使用火药制成火箭等火药武器，并开始用于战争。唐末和北宋的火箭，是在箭头附近装上用火药制成的燃烧物，点燃后用弓将箭射向敌营，延烧敌人的营房、军械和士兵。火炮是用抛石机把火药制成的爆炸物抛向远方，爆炸物中混有铁片之类杀伤物或致毒药物，以杀伤敌人。这类火器的性能除燃烧外，还分别具有施放毒气、杀伤、障碍、放烟幕等功能。例如，北宋时研制的蒺藜火球，基本形制是一个装有铁蒺藜的火药包，点燃抛出后，利用火药爆炸抛散铁蒺藜，构成障碍物，用以封锁道路，阻拦敌方人马前进。这也是中国最早的以火药为动力的抛散障碍物。又如霹雳火球，以1寸半粗、两三节长的竹竿为轴，用薄瓷或钱30片，与1.5千克火药混合，包裹竹竿为球，两头各留出1寸多长，球外部再裹以沥青、麻皮等。燃放时，用烙锥透，爆发火焰熏灼敌人，主要供守城之用。

宋朝时，民族矛盾、阶级矛盾都十分尖锐，战争连年不断，这就促使火药和火药武器有更快的发展。据记载，当时的军器监规模宏大，分工比较细，工人曾经达到4万多人。监下分有火药作、青窑作、猛火油作、火作（生产火箭、火炮、火蒺藜等）等11个大作坊。而火药的生产放在第一位，可见火药、火器在兵器中的地位。

宋以前有关制造火药的记载

火药顾名思义就是“着火的药”，其最初是在医药中使用。在春秋晚期，有一个叫计然的人就说过：“石流黄出汉中”“消石出陇道”。石流黄就是硫黄，消石就是硝石，在我国第一部药材典籍——汉代的《神农本草经》里，硝石、硫黄都被列为重要的药材。火药是在人们长期炼丹制药的实践中发明的。宋以前记载火药制造最详细的是唐朝孙思邈的《丹经·伏火硫黄法》。据书中描述，制造火药的工序是：先取硫黄、硝石各二两，研成粉末，放在销银锅或砂罐里，然后掘一地坑，放锅子在坑里和地平，四面都用土填实。把没有被虫蛀过的三个皂角子逐一点着，然后夹入锅里，把硫黄和硝石烧起焰火。等到烧不起焰火了，再拿木炭来炒，炒到木炭消去三分之一，就退火，趁还没有冷却，取出混合物，这就伏火了。从记载可见，当时已经掌握了硝、硫、炭混合点火会发生剧烈反应的特点，因而采取措施控制其反应速度，防止爆炸。

金军使用震天雷

材料

其守城之具有火炮名“震天雷”者，铁罐盛药，以火点之，炮起火发，其声如雷，闻百里外，所蒸围半亩之上，火点着甲铁皆透。

——〔元〕脱脱等《金史》卷一百一十三《赤盏合喜传》

【解读】材料记载的是1232年四月，蒙古国大汗窝阔台命大将速不台率军以火器和抛石机围攻金都城开封，金守将赤盏合喜令部下以火器“震天雷”和“飞火枪”抵抗，双方

展开了六昼夜激战，死伤甚众，金人终于守住了都城。

突火枪

材料

又造突火枪，以钜竹为筒，内安子窠^①，如烧放，焰绝然后子窠发出，如炮声，远闻百五十余步。

——〔元〕脱脱等《宋史》卷一百九十七《兵志》十一

【注释】①子窠：就是原始的子弹。

【解读】随着火药武器的发展，到了南宋时，出现了管形火器——“突火枪”。突火枪也是武器史上最早的管形武器，它的发明大大提高了火器发射的准确率。

宋朝海上丝绸之路

材料一

（开宝）四年，置市舶司于广州，后又于杭、明州置司。凡大食、古逻、闾婆、占城、勃泥、麻逸、三佛齐诸蕃并通货易，以金银、缙钱、铅锡、杂色帛、瓷器，市香药、犀象、珊瑚、琥珀、珠琲、镔铁、鼈皮、玳瑁、玛瑙、车渠、水精、蕃布、乌橈、苏木等物。

——〔元〕脱脱等《宋史》卷一百八十六《食货志》下八

材料二

海船大者数百人，小者百余人，以巨商为纲首、副纲首、杂事，市舶司给朱记，许用笞治其徒，有死亡者籍其财。……船船深阔各数十丈，商人分占贮货，人得数尺许，下以贮物，夜卧其上。货多陶器，大小相套，无少隙地。……

北人过海外，是岁不还者，谓之“住蕃”；诸国人至广州，是岁不归者，谓之“住唐”。广人举债总一倍，约船过回偿，住蕃虽十年不归，息亦不增。富者乘时畜缙帛陶货，加其直与求债者，计息何啻倍蓰。广州官司受理，有利债负，亦市舶使专救，欲其流通也。

广州蕃坊，海外诸国人聚居，置蕃长一人，管勾蕃坊公事，专切招邀蕃商入贡，用蕃官为之，巾袍履笏如华人。蕃人有罪，诣广州鞠实，送蕃坊行遣。缚之木梯上，以藤杖挝之，自踵至顶，每藤杖三下折大杖一下。盖蕃人不衣裤，喜地坐，以杖臀为苦，反不畏杖脊。徒以上罪则广州决断。

——〔宋〕朱彧《萍洲可谈》卷二

【解读】宋朝的海上丝绸之路更加发达。从泉州和广州南下占城，经三佛齐越苏门答腊海峡，经今斯里兰卡到南亚半岛西南角的故临后，可通过今波斯湾、红海直至非洲东海岸的麻离抹、蒙巴萨、层拔和基尔瓦基西瓦尼。

宋代海上丝绸之路已经由朝贡贸易转为市舶贸易，贸易的经济职能增加。当时宋代的广州、泉州、明州、杭州等地设立市舶司，专司收取外商货物税。

元朝海运

材料

元都于燕，去江南极远，而百司庶府之繁，卫士编民之众，无不仰给于江南。自丞相伯颜献海运之言，而江南之粮分为春夏二运。盖至于京师者一岁多至三百万余石，民无挽输之劳，国有储蓄之富，岂非一代之良法欤！

——〔明〕宋濂等《元史》卷九十三《食货志》一

【解读】元朝建都北京后，如何保障粮食的供给，成为了关系国家政治的重大问题。为解决这一问题，元朝在开通会通河、通惠河的同时，也开辟了海运线路。元朝的海运线路前后开辟过三条。其中主要的有两条。一条是至元十九年（1282年）由朱清、张瑄开辟的，自刘家港北经崇明州入海，沿着海岸线航行，最后到达直沽。由于沿途多浅沙，航程长，所以曲折危险，航期需要两个多月。另一条是至元三十年（1293年）由海运千户殷明略开辟的，从刘家港入海，至三沙、崇明后入黑水洋，在深水中越过东海（今黄海），再绕山东半岛尖端进入渤海湾。由于航道便捷，顺风十天便可走完全程。据记载，1282年朱清、张瑄首次开辟海运航线，就造平底海船60艘，运粮四万六千余石，于次年运抵京师。此后，海运粮食的数量不断上升，天历二年（1329年）更高达3 522 163石。

元朝的驿站

元朝建立以前，蒙古国就开始设置驿站。成吉思汗时期，已有通过中原和西域的驿道和相应的驿站设备。窝阔台汗时，正式建立驿站制度（即站赤制度，“站赤”为蒙古语音译，意为掌驿站者），设置了从和林到中原地区的驿道，并开通从和林到察合台封地，再从察合台封地到拔都封地的驿道。元朝建立以后，元世祖又将驿站制度推行到国力所及的一切地区。当时，以大都为中心，修建了四通八达的驿道，东连高丽，东北至辽阳行省的奴儿干，北达岭北行省的吉利吉思，西通伊利汗国和钦察汗国，西南抵达乌思藏，南接安南、缅甸国。全国共设有驿站1 400余处，分陆站和水站。陆站用马、牛、驴、车；水站用船。在辽东还设有狗站，用狗拉雪橇。与驿站相辅而行的有急递铺，每10里、15里或20里设一铺，用以转送朝廷和地方州郡的紧急文书。驿站和急递铺的普遍设置，大大促进了国内交通的发展，加强了中央与地方的政治联系，促进了国内各族人民的经济文化交流和边疆地区的开发。

沈括

沈括（1031—1095年），字存中，北宋杰出的科学家。他出身于官僚家庭，宋仁宗时进士，任扬州司理参军，因熟悉天文学，受命兼管司天监事，负责观测天象和修订历法。后来，沈括创制出与现今阳历相似的“十二气历”。他时常出京到各地察访，先后到过两浙、河北等地，还奉命出使过辽国。每到一地，他都留心观察自然风物和风土人情，随时做记录。例如，他由浙江雁荡山的地形，认识了水的侵蚀作用；从太行山岩石中海洋生物

的遗迹，推知山东的陆地原为海洋。沈括博学多才，对科学、技术、文学、艺术和历史、考古等都有较深的研究。晚年，他定居润州，修筑梦溪园，写成《梦溪笔谈》一书。《梦溪笔谈》是沈括集科学研究、社会考察、文史掌故以至街谈巷议、奇闻异说等，兼收并蓄写作而成的。该书包括《梦溪笔谈》26卷，《补笔谈》3卷，《续笔谈》1卷，共30卷。全书分为故事、辩证、乐律、象数、人事、官政、权智、艺文、书画、技艺、器用、神奇、异事、谬误、讥谑、杂志、药议，共17目，609条，是一部综合性的著作。其中最有价值的是科学技术部分，有200多条，包括天文、历法、地理、制图、地质、气象、数学、物理、化学、水利、建筑、冶金、医药、农业、动物、植物以及武器制造等，全面反映了北宋时期的科技水平。

郭守敬

郭守敬（1231—1316年），字若思，元朝天文学家和水利专家。他的祖父郭荣“通五经，精于算数水利”。郭荣曾让郭守敬拜当时天文、地理专家刘秉忠为老师。郭守敬32岁那年，刘秉忠的老同学张文谦将郭守敬推荐给元世祖。元世祖召见郭守敬，郭守敬面陈发展华北水利的六项建议，每奏一项，元世祖都叹曰“任事者如此，人不为素餐矣”，当即授他提举诸路河渠。不久，郭守敬随张文谦视察宁夏一带，修复了不少古渠，被提升为都水少监。

元初承用金朝的大明历，但大明历的误差很大。至元十三年（1276年），元世祖下令由太子赞善王恂、都水监郭守敬领銜，设立太史局修订新历。王恂主要负责历法本身，郭守敬主要负责仪器和观测。郭守敬创制了近20种天文仪器，主持了大规模的测量，做了许多观测。经过4年努力，新历告成，被命名为《授时历》，于至元十八年（1281年）颁行。就在这一年，王恂病故。当时，尚有许多材料未整理定稿，郭守敬花了两年时间完成定稿。《授时历》是中国历史上最著名的历法之一，也是中国古代使用时间最久的一种历法，它在元明两代一共使用了364年。

2. 图画说明

毕昇像

这是1959年王凤祚根据历史记载进行想象而创作的塑像，现陈列在中国国家博物馆。毕昇头戴软脚幞头，身穿圆领长衫。他右手托着一块活字版，左手拿一枚活字，沉浸于忘我的工作状态。

泥活字版

这是中国国家博物馆根据《梦溪笔谈》的记载复原的毕昇发明的泥活字版模型。

司南（模型）

教材中使用的司南（模型）图片，取自于中国国家博物馆的展品。这件模型是人们根据史书记载，以及地下出土的汉代底盘实物制成的。司南的底盘用青铜制成，内圆外方，中心圆面磨得非常光滑，中心圆外依次布列八卦、天干、地支和二十八宿，共计24个方位。中心的小勺用天然磁铁磨成，磁铁的正极磨成长柄，勺的底部是半球面，非常光滑。使用时将磁勺置于地盘中间，用手转动勺柄，待磁勺停下，勺柄所指的方向就是南方。这种司南直到8世纪仍在使用。

南宋持罗盘陶俑

南宋持罗盘陶俑，1985年5月出土于江西临川南宋邵武知军朱济南墓，因座底墨书“张仙人”三字，又称“南宋张仙人俑”。这件陶俑，手持一件罗盘模型。罗盘模型的磁针，与刻度为十六分度罗盘相结合。磁针装置方法与宋代水浮针不同，菱形针的中央有一个圆孔，这表明罗盘针的安装采用了轴支承的结构。由此可知，12世纪时，我国已经发明了堪舆早罗盘。南宋持罗盘陶俑现藏江西省博物馆。

元代火铳

火铳即火炮。元朝初年，出现了用铜和铁铸成的以火药爆炸产生巨大压力发射弹丸的大型管形武器，统称为“火铳”。现在，中国国家博物馆藏有一门元至顺三年（1332年）铸造的火铳。这门火铳重6.94千克，长35.3厘米，炮口直径10.5厘米。炮筒中部盖面镌有“至顺三年二月十四日 绥边讨寇军 第三百号马山”等三行铭文。火铳是装置在一个形似长板凳的木架上发射的。在炮筒的尾部两侧各有一个约2厘米的方孔，通过方孔在尾部穿一根铁栓，使炮筒得以固定。为了使火铳高低俯仰，炮筒下加垫木楔，形成不同的射角，以求达到需要的射击距离。元朝末年，金属管形火器已得到普遍应用。

3. 学术动态

关于活字印刷术没有在中国普及原因的探讨

宋朝毕昇发明了活字印刷术，然而毕昇之后的中国仍长期沿用雕版印刷，活字的推广运用迟缓，在出版业中所占比例一直很低。到底是何种原因导致活字印刷术没有在中国普及？学者们普遍认为是多种因素综合作用的结果，主要有以下几种原因：

第一，中国的小农经济、传统文化阻碍了技术革新。有学者认为，中国的农业社会不足以提供促使活字印刷术迅速发展的经济基础，而传统文化中因循守旧、鄙弃革新的消极因素使人们对新思想、新技术常常持保守怀疑态度。

第二，缺乏政府的相应重视与支持。有学者认为，中国古代统治者多视发明创造为“奇技淫巧”，从未给予足够的重视和支持，政府在活字印刷术的推广上不能起到示范作用。活字印刷术基本上处于自生自灭的状态，仅靠民间的维系才得以缓慢发展。

第三，雕版印刷技术成熟，挤压了活字印刷发展的空间。有学者指出，雕版技术在历经几百年后工艺已相当成熟，强大的雕版印刷生产能力和成熟的技术，导致社会对新媒介的需求并不迫切。

第四，活字技术本身的缺陷导致其无法大规模推行。有学者认为，尽管泥活字、木活字和金属活字均由中国人首创，但这几种活字都存在一些难以克服的缺点，如泥活字粗糙易碎、木活字易变形、金属活字着墨性差且价格昂贵等。

第五，汉字系统的复杂性导致活字难以发挥它的长处。一方面，汉字结构复杂，而当时的字模是手工雕刻而成，对技工的要求非常高，并不比雕版更节省人力；另一方面，方块体系的汉字信息量庞大，字数繁多，一副活字要满足排版需要，最少得有几万个活字，甚至要刻制十几万个活字。庞大的数量致使制作工程相当繁复，因此缺乏技术革新的动力。

第六，在当时的文人与藏书家看来，活字印刷产品的艺术价值不高，难以取代雕版印刷术所具有的审美价值。雕版是书写上版稿，上下字之间的撇、钩、竖、捺有时交叉，笔画相互照应，这样就排列整齐，字体结构美观，而活字版排印出的书籍往往存在一些问题。对于讲究内容与形式统一，追求字体美观悦目、行文灵秀飘逸的古人来说，活字印刷不易被接受。

4. 参考书目

白寿彝总主编：《中国通史》第七卷，上海人民出版社1999年版。

白寿彝总主编：《中国通史》第八卷，上海人民出版社1997年版。

《中国大百科全书·中国历史》，中国大百科全书出版社1994年版。

宁欣主编：《中国古代史》（下册），北京师范大学出版社2009年版。

邱树森：《元朝简史》，福建人民出版社1999年版。

周良霄、顾菊英：《元史》，上海人民出版社2003年版。

周翰光、王贻梁：《发明的国度：中国科技史》，华东师范大学出版社2001年版。

卢嘉锡总主编，王兆春著：《中国科学技术史·军事技术卷》，科学出版社1998年版。

潘吉星：《中国古代四大发明——源流、外传及世界影响》，中国科学技术大学出版社2002年版。

第三单元

明清时期：统一多民族国家的巩固与发展

本单元讲述的是明朝和清朝前期的历史，起于1368年，止于1840年。明清时期，统一多民族国家得到发展和巩固，经济和文化取得了一定成就。同时，专制统治不断强化，对外闭关锁国，社会危机日益加深。

明朝加强了君主专制制度，清朝进一步强化了君主专制。

明清的封建经济继续发展，但局限于量的增加，封建制度严重阻碍了新的生产关系的发展。清朝实行闭关锁国政策，使中国逐渐落伍于世界历史的发展进程。

明清时期，政府加强了对边疆地区的管理，巩固和发展了统一多民族国家。郑成功收复台湾，维护了祖国的统一；清政府在台湾设府，进一步加强了对台湾的行政管辖；清政府对东北、西北、西南边疆的管辖，也得到进一步加强。

明清时期，中国对外联系密切。郑和七次下西洋的壮举，在世界航海史上占有重要地位。明朝中期以后，东南沿海军民展开了抗倭斗争。清朝军民对西方殖民势力的入侵，进行了有效抵抗。

明清时期，集大成的科技著作相继问世；北京紫禁城和明长城体现了很高的建筑水平。明清小说、戏剧和书画艺术，成果丰硕。

人教版®

第14课

明朝的统治

一、课标解读

1. 内容标准

内容要点：知道明朝的建立。通过皇权的强化和“八股取士”，初步理解皇帝专权的弊端。

认知提示：知道明朝君主专制加强的内容，了解明朝经济发展的表现。

解读：朱元璋建立明朝后，为强化皇权，全面改革官制，改革科举考试。这些举措，一方面巩固了明朝的统治，为经济的发展创造了有利的环境；另一方面八股取士禁锢了人们的思想，扼杀了社会精英的创造性。君主专制的强化，不仅给明朝的统治埋下了危机，更让社会失去了进步的动力。

2. 教学目标

知识与能力：

了解明朝的建立时间、建立者和全面改革官制、改革科举制度等强化皇权的具体措施，概括明朝皇权加强的特点及影响，理解皇帝专权的种种弊端。

过程与方法：

认读《明朝疆域图（1433年）》，获取疆域范围、北方政权等有效历史信息；通过引导学生阅读《南京江南贡院的科举考场》《举子看榜图》，分析科举考试变化带来的影响。

情感态度与价值观：

认识明朝科举制改革虽然加大了考试标准的客观性，但过于死板，束缚了知识分子的思想 and 创造性；认识明朝君权的强化，加强了多民族国家的统一，但同时又是中国社会逐步走向衰落的原因之一。

二、教材分析

1. 知识结构



2. 教材内容的内在联系

本课主要学习四个方面的内容：明朝的建立、朱元璋强化皇权、科举考试的变化和经济的发展。这四部分内容之间关系密切。明朝的建立是朱元璋强化皇权的基础，朱元璋强化皇权为的是巩固明朝的统治；改革科举考试进一步促进了皇权的高度集中，从而巩固了明朝的封建统治；明朝的建立、君主专制中央集权的强化为明朝经济的发展提供了稳定的社会环境。学习这部分内容，要了解元末明初社会发展的基本情况，知道明初君主专制中央集权强化的主要态势。

元末的长期战乱，使社会经济遭到严重破坏。昔日繁华的扬州，到1357年，城中居民仅剩18户。明初，“土地荒芜”“居民鲜少”是普遍现象。战争破坏最严重的山东、河南，竟“多是无人之地”。从开封到河北，“道路皆榛塞，人烟断绝”。这种情况下，在参加农民起义、消灭东南各地群雄、建立明王朝、统一全国的过程中，朱元璋充分意识到了国家统一、政局稳定、皇权集中的重要性，并着手进行改革。

明朝是中国古代传统社会结构和国家形态的转型时期。它创立的制度，背景是元朝留下的未经整合的杂乱体制，以及遥想中的唐宋法度。明朝初年，分封制重新抬头，专制皇

权进一步膨胀，统治严酷，视士大夫若奴仆。因此，明朝的国家体制形成了“我朝罢丞相，设五府、六部、都察院、通政司、大理寺等衙门，分理天下庶务，彼此颃颥，不敢相压，事皆朝廷总之”的格局。明朝还设立锦衣卫和东厂，监视官民；在以选拔人才为核心的科举考试中，严格规定考试的题目必须来自“四书”“五经”，严格规定考试答卷文体格式、段落划分，形成“八股文”，禁锢了文人的思想。由此，君主专制中央集权高度强化。

国家统一、政局稳定为经济的发展创造了稳定的社会环境。明王朝大力恢复和发展经济。农业方面，引进新的品种；手工业方面，棉纺织业发展，制瓷技术提升，景德镇瓷器畅销海内外；商品经济活跃，出现了全国性的商贸城市，甚至出现了一些著名的商帮，如山西的晋商、安徽的徽商。

3. 本课突破点

【明朝的建立】

元朝末年，社会动荡，民不聊生。在重重压迫下，以朱元璋为首的反元队伍先后消灭东南群雄，终于在1368年完成反元大业，建立明朝，定都应天府。本节教学，只需让学生了解明朝建立的时间、建立者及都城即可。教学中，教师可利用《明朝疆域图（1433年）》，向学生补充讲解明朝疆域四至，让学生更加直观地感受明朝疆域的辽阔。

【朱元璋强化皇权】

朱元璋强化皇权，既是本课的重点内容，也是难点内容。教材从原因、措施和影响三个方面进行了叙述。

“原因”这一部分，教材叙述较少，教师可以从回顾元朝行省制度的利弊入手，引导学生了解中书省、行中书省在加强中央集权的同时，也导致了地方分权和朝臣权力过大。

“措施”这一部分，教师可以引导学生整理、分析表格，明确明朝君主专制中央集权高度强化的显著特征。

项目	措施	影响
中央	废丞相和中书省，六部直接向皇帝负责	使皇权高度集中，君主专制大为加强
地方	取消行中书省，设三司	分散行省的权力，巩固皇权

“影响”这一部分，在整理表格、分析比较的基础上，得出“皇权高度集中、君主专制大为加强”的结论即可。

【科举考试的变化】

科举考试的变化，既是本课的重点，也是本课的难点。教材从科举考试变化的表现和影响两个方面进行了叙述。

明朝科举考试的变化主要表现在两个方面：一是考试内容的重大变化，考试命题专取

“四书”“五经”，考生对题目的解释必须以朱熹的《四书集注》为标准，不得随意发挥；二是行文格式的变化，要求文体一律固定为“八股文”。

明朝科举考试变化带来的影响：一方面，通过科举得到的“人才”，大多是严守规矩和读死书、死读书之人，不利于选贤任能；另一方面，这样的科举考试也扼杀了人们的聪明才智，束缚了人们的思想，对中国思想文化、科技进步与发展造成严重阻碍。

【经济的发展】

明朝的建立、君主专制中央集权的强化，形成了较为安定的政治局面，为经济的发展创造了有利的环境。明朝的农业、手工业和商业都在前代基础上有了较快发展。农业方面，引进新品种；手工业方面，制瓷技术提升，棉纺织业发展；商品经济非常活跃，出现了全国性的商贸城市，甚至出现了一些著名的商帮，如山西的晋商、安徽的徽商。教学中，教师可补充相关图片或材料，引导学生清楚了解明朝经济的发展状况。

三、教学建议和案例

1. 材料导入，设置悬念

案例1 朱元璋强化皇权

洪武十七年九月，给事中张文辅言自九月十四日至二十一日八日之间，内外诸司奏劄，凡一千六百六十，计三千二百九十一事。

——[清]孙承泽《春明梦余录》卷二十五

设计如下学生活动：

- (1) 阅读材料，理解大意。
- (2) 朱元璋为什么会直接面对如此多的奏章？他该怎么办？
- (3) 阅读教材并结合课外知识回答：为了巩固统治，强化皇权，朱元璋做了些什么？

2. 师生互动，演绎历史

案例2 科举考试的变化

教学中，可引导学生识读《南京江南贡院的科举考场》《举子看榜图》及相关材料，并补充几张明清时期考生作弊的图片，设问：

- (1) 识读图片，了解科举考试的基本流程。
- (2) 明朝时期，考生作弊手段以夹带居多，这是为什么？（考试内容固定）
- (3) 你认为这样的考试能选拔出怎样的人才？（严守规矩和读死书、死读书之人）
- (4) 依据表格，概括明朝科举制度的变化。

明朝科举制度的变化

表现	内容	题目来自“四书”“五经”；解答必须以朱熹的《四书集注》为标准，不得随意发挥
	体裁	八股文
影响	通过科举选拔的“人才”，大多是严守规矩和读死书、死读书之人，不利于选贤任能；扼杀了读书人的聪明才智，束缚了人们的思想，对中国思想文化、科学技术的进步与发展造成严重阻碍。	

四、板书设计

第14课 明朝的统治

一、明朝的建立

1. 背景：元末社会动荡，民不聊生
2. 时间：1368年
3. 定都：应天府

二、朱元璋强化皇权

1. 全面改革官制 {
 - 中央：废丞相和中书省，设六部
 - 地方：取消行中书省，推行“三司制”
2. 改革科举制度 {
 - 表现：考“四书”“五经”，写八股文
 - 影响：禁锢思想自由，培养顺从者
3. 设立锦衣卫和东厂

三、经济的发展

1. 农业：引进玉米、甘薯、马铃薯、花生和向日葵等
2. 手工业：制瓷业和棉纺织业发展，产品远销海内外
3. 商业：出现了商业中心，甚至出现了全国性的商贸城市

五、问题解答

1. 问题思考

想一想：朱元璋对地方和中央官制的改动，最突出的特点是什么？

权力的分散与制衡。通过分散中央和地方的权力，防止朝臣和地方官员专权，从而加强了皇权。

2. 材料研读

朱元璋立下这条“祖训”的目的何在？

为告诫后代，不得设立丞相。目的是防止朝臣专权，以加强皇权，巩固统治。

3. 课后活动

(1) 想一想：朱元璋废除丞相，强化皇权，这一举措有什么利弊得失？

利：克服了朝臣权力过大的弊端，巩固了明王朝的统治，形成了比较安定的政治局面，为经济的发展创造了有利的环境。

弊：皇权高度集中，地方政府必须严格服从中央政府的命令，没有独立性；不能广泛吸纳建议，容易形成专权，出现偏颇决策，不利于提高工作效率，给明朝的统治埋下了隐患。

(2) 议一议：八股取士对教育、选官等方面造成什么样的负面影响？

明朝改革科举考试，导致教学内容单一，考试形式刻板，从而扼杀了创造性，不利于教育的发展；明朝改革科举考试，也使许多读书人埋头攻读经书，不讲求实际学问，培养出来的“人才”多是严守规矩和读死书、死读书之人，不利于选贤任能。因此，八股取士严重阻碍了中国古代思想文化、科学技术的发展与进步。

六、课堂活动与学业评价建议

1. 课堂活动建议

新课讲完后，可以组织学生围绕“八股取士利大于弊还是弊大于利”进行小组辩论。

2. 学业评价建议

评价目标：锻炼学生的口才，加深对科举制度的理解。

评价方法：学生互评、教师点评。

评价过程：首先，学生根据自己的准备情况自评；其次，学生通过观看双方立论、攻辩、自由辩论、总结陈词等环节的表现互相评价；最后，教师综合评价。评价过程中，教师要善于发现闪光点，引导学生正确评价科举制度。

评价总结：评价侧重两个方面。一是看学生是否初步具备整理知识的能力与综合评价的能力，二是看学生的表现能力和表达能力是否得到提升。对学生的活动过程进行多方面的肯定与表扬，对存在的不足给予指导。

七、教学资源

1. 资料与注释

元朝末年农民的反抗斗争

元朝末年，宫廷内讧与权臣纷争削弱了元朝的统治。元顺帝时，君臣大肆挥霍浪费，造成国库空虚。为了弥补财政亏空，元政府除了加重赋税以外，于至正十年（1350年）发行新纸币“至正宝钞”，代替早已通行的“中统宝钞”和“至元宝钞”，这造成货币迅速贬值。同时，由于元朝水利设施年久失修，黄河接连决口，泛滥成灾。至正十一年（1351年）元政府下令征调农民和兵士十几万人治理黄河。饱受灾荒之苦的农民，在工地上横遭监工鞭打，口粮也被克扣，因而无比愤怒。“变钞”和“开河”成为导火线，导致了红巾军起义的爆发。

朱元璋起兵

朱元璋（1328—1398年），自幼家境贫寒，孤苦无依，入皇觉寺为僧。至正十一年（1351年）五月，元末农民大起义爆发，各地农民纷起响应。第二年，定远富豪郭子兴聚众起义，以红巾为号，攻占濠州。朱元璋前来投奔，屡立战功，得到郭子兴的器重和信任。郭子兴病死后，朱元璋执掌该部。至正十六年（1356年），朱元璋率部占领集庆，改名为应天府。此时，他地狭粮少，孤军独守。为了改变不利局面，朱元璋采纳了谋士朱昇“高筑墙，广积粮，缓称王”的建议，即扩充兵力，巩固后方军事；发展生产，增强经济实力；讲究斗争策略，不急于称王。经过几年努力，朱元璋逐步巩固和发展了自己的根据地，军事和经济实力迅速壮大。至正二十年（1360年），陈友谅进攻朱元璋部，朱元璋进行反击。至正二十三年（1363年），朱元璋灭陈友谅，四年后灭张士诚，割据浙江的方国珍也向他投降。后来，朱元璋率军北伐，与元朝政权进行最后的决战。至正二十八年（1368年）正月，北伐军平定山东，朱元璋在应天府称帝，建立明朝。

宰相制度的废除

材料

自古三公论道，六卿分职^①，并不曾设立丞相。自秦始置丞相，不旋踵^②而亡。汉唐宋因之，虽有贤相，然其间所用者多有小人，专权乱政。今我朝罢丞相，设五府（五军都督府）、六部、都察院、通政司、大理寺等衙门，分理天下庶务，彼此颉颃^③，不敢相压，事皆朝廷总之，所以稳当。以后子孙做皇帝时，并不许立丞相，臣下敢有奏请设立者，文武群臣即时劾奏，将犯人凌迟，全家处死。

——明太祖《皇明祖训·祖训首章》

【注释】①三公论道，六卿分职：此语出自《尚书·周官》。太师、太傅、太保为三

公，辅佐天子调理阴阳，安邦定国，没有专门的职任。六卿为冢宰、司徒、宗伯、司马、司寇、司空，他们各有专门的职守，领导下属，管理国家具体事务。②旋踵：掉转脚跟，比喻时间极短。③颉颃(xié háng)：泛指不相上下，相抗衡。

【解读】宰相制度经历了一个从萌芽、发展到衰亡的过程。朱元璋在开国时设立了左右宰相，他认为宰相制度无论怎样调整，皇权和相权的矛盾都无法得到解决。洪武十三年(1380年)，朱元璋杀了胡惟庸等人，并废除中书省及丞相制，分中书省及丞相的权力于六部，提高六部职权和地位，由六部尚书直接对皇帝负责。朱元璋要求他的子孙永远不准设立宰相。

明太祖分封诸王

材料

明太祖定天下之三年，惩宋、元孤立，失古封建意，于是择名城大都，豫王诸子，待其壮而遣就藩服。……盖由建都应天，去西北辽远，非亲子弟不足以镇抚而捍外患。其他则分王内地，用资夹辅焉。

考明初，亲王制禄岁万石。府置相傅官属，护卫甲士，少者三千余人，多者至万九千人，隶籍兵部。冕服车旗邸第，下天子一等，公侯大臣，伏而拜谒^①，礼无与钧^②，体至崇重矣。惟列爵而不临民，分藩而不锡土，与周汉封国稍异尔。然诸王每奉诏征伐，虽元勋宿将，咸禀节制。及太祖末年，秦、晋二王皆已薨逝，成祖最习兵，出塞数有功。乃诏曰：“燕王在北平，北平，中国门户，其以北平都司行都司，并燕、谷、宁三府护卫，精锐马步军士，随燕王出开平备边，一切号令，皆自王出。”

——《明史稿》卷一〇八《列传三·诸王传》

【注释】①拜谒：拜见。②钧：平等。钧礼，谓待以平等之礼。

【解读】明太祖为了王朝的长治久安，在废除丞相和中书省，削弱地方官吏的权力，扩大君权的同时，又实行分封制。他将他的24个儿子和1个重孙分封到全国各军事要地，希望以此来“夹辅王室”。这些藩王，不仅有自己的护卫兵，而且可以指挥驻扎当地的镇守兵，拥有很高的政治地位和军事指挥大权。其中，以镇守大宁的宁王、镇守太原的晋王及镇守北平的燕王势力最为雄厚。宁王有“带甲八万，革车六千”，而“晋、燕二王，尤被重寄”。

锦衣卫、东厂和西厂

“厂”指东厂、西厂、内行厂，“卫”指锦衣卫，合称“厂卫”，是明朝内廷的侦查机构。特务统治是明朝专制皇权高度发展的突出表现。

锦衣卫是专司皇帝仪仗的亲军，设于洪武十五年(1382年)。后来，明成祖把锦衣卫作为他的心腹。锦衣卫的职能是“掌侍卫、缉捕、刑狱之事”。

厂是由宦官掌握的特务机构。东厂于1420年设立，由司礼监控制，直接对皇帝负责，

“缉访谋逆、妖言、大奸恶”，甚至连锦衣卫的活动也在东厂侦伺范围之内。西厂设于明宪宗时，以宦官汪直为提督，“所领缇骑倍东厂，自京师及天下，旁午侦事，虽王府不能免”。明武宗时，大宦官刘瑾专权，又设立了“内行厂”，权力更在东、西厂之上。刘瑾伏诛后，西厂和内行厂皆废，但东厂和锦衣卫仍然保留。

八股文

材料

成化二十三年，会试“乐天者保天下”文，起讲先提三句，即讲“乐天”四股，中间过接四句，复讲“保天下”四股，复收四句，再作大结。……每四股之中，一反一正，一虚一实，一浅一深。……故今人相传，谓之“八股”。若长题则不拘此。……发端二句或三四句，谓之“破题”，大抵对句为多，此宋人相传之格。下申其意，作四五句，谓之“承题”。然后提出夫子为何而发此言，谓之“原起”。至万历中，破止二句，承止三句，不用原起。篇末敷演^①圣人言毕，自摅^②所见，或数十字，或百余字，谓之“大结”。明初之制，可及本朝时事，以后功令益密，恐有借以自炫者，但许言前代，不及本朝。至万历中，大结止三四句，于是国家之事罔始罔终，在位之臣畏首畏尾，其象已见于应举之文矣。

——[清]顾炎武《日知录》卷十六《试文格式》

【注释】①敷演：叙述并发挥。②摅（shū）：抒发、表达。

【解读】所谓八股文，指每篇文章包括破题、承题、起讲、入手、起股、中股、后股、束股，每个段落都有两段相比偶的文字，合为八个部分。破题，开头用二句设破题意。承题，用三四句或五六句承接破题的意义加以说明。起讲，用数句或十数句作为议论的开始，只写题大意，宜虚不宜实。入手，一二句或三四句，为起讲后入手之处。起股至束股才是正式议论的中心。这四股中，每股又都必须有两股排比对偶的语句，一般是一反一正，一虚一实，一浅一深，亦有联属者，共合八股，故名八股文。文章的每个段落死守在固定的格式里，字数也有限制，人们只能按照题目的字义敷衍成文，写空洞无物的文章。

明朝引进新作物

明朝中后期，我国从国外引进了多种农作物。其中，较重要的有甘薯、玉米、马铃薯三种粮食作物，花生和烟草两种经济作物。它们都是原产于美洲的作物，经南洋传入中国。甘薯、玉米、马铃薯等作物由于生长条件要求低、产量高，为粮食的增产开辟了新的途径，大大丰富了中国人的食物品种。

明朝纺织业的发展

明朝棉纺织业在元朝的基础上又有显著的发展，南方地区如江苏、浙江、福建、广东、江西、安徽的农村妇女，普遍参加纺织，就连地主家庭的妇女，也以纺纱织布为副

业。崛起于元朝的松江，乃是全国的棉纺织业中心，产品畅销全国，有“衣被天下”之称。北方的河北、河南、山西、山东等地，由于棉花的普遍种植，棉纺织业逐渐发展成为农村妇女的家庭副业。

明清两代蜚声中外的苏州丝织印染中心，在洪武年间开始设立而鼎盛于洪熙年间。洪武、永乐时，丝织技术还仅限于一些城市里，专用工具品种繁多，花机高一丈五尺，结构比过去更复杂。到洪熙、宣德年间，已向四周辐射扩散，在许多村镇普及开来。明朝官府，在南、北两京分别设置内外织染局，还在一些布政司和府设置织染局，专门生产供官府消费的绸缎。

明朝制瓷中心景德镇

明朝制瓷业在宋元的基础上又有新的发展。江西饶州浮梁县景德镇是全国制瓷业的中心，那里既有官窑，也有民窑。官窑是洪武二年（1369年）设于珠山之麓的御器厂，有大龙缸窑、青窑、色窑、风火窑等共20座，至宣德时增至58座。这些官窑拥有最熟练的制瓷工，独占景德镇的优质瓷土和高级青花料，产品也最为精美。青花瓷器是当时的主要产品。郑和下西洋后，获得一种叫苏泥勃青（又称苏麻离青）的高级青花料，宣德时青花瓷的生产达到更高的水平。此外，官窑还采用进口的西洋宝石等，研末和入釉中，烧造出一种红色瓷器祭品，称为“祭红”，又称“宣烧”，成为青花之外的又一驰名产品。官窑的产品专供宫廷使用，不仅质量高，而且产量大。景德镇的民窑，则主要生产民间日常使用的瓷器。

明朝的徽商与晋商

材料

富室之称雄者，江南则推新安^①，江北则推山右^②。新安大贾^③，鱼盐为业，藏镪^④有至百万者，其他二三十万，则中贾耳。山右或盐，或丝，或转贩，或窖粟，其富甚于新安。新安奢而山右俭也。

——[明]谢肇淛《五杂俎》卷四《地部二》

【注释】①新安：指徽州，治所在今安徽歙县。隋朝在此设新安郡，故称新安。②山右：指山西。③贾：商人。④镪：钱。

【解读】资料显示，明朝中后期，人数最多、实力最强的商帮是南方的徽商和北方的晋商。徽商指明清时期隶属于徽州府的歙县、休宁、婺源、祁门、黟县、绩溪六县的商人集团。徽州地处崇山峻岭之中，耕地少，人口多，所以徽州人很早就有外出经商谋生的传统。徽商、晋商的财力都十分雄厚，资产达百万者甚多。徽商奢侈而晋商节俭，晋商所在的山西比徽商所在的安徽更加富庶，山西商人在明清时期是全国经济实力最雄厚的商人集团。

2. 图画说明

朱元璋像

清朝末年，北京紫禁城南薰殿一共收藏了中国历朝历代皇帝画像63幅。多数是一帝一像，但也有例外，如唐太宗3幅，宋太祖4幅，其中画像最多的是明太祖朱元璋，共13幅。这13幅画像虽然都标明画的是朱元璋，但俊丑截然不同。俊的，一共2张，一张中年画像，一张老年画像，都是方面大脸，五官端正，相貌堂堂，一望便知画的是同一个人在不同年代的肖像。丑的，一共有11张，清一色的傻瓜脸，上面还长满了黑麻子，下巴凸起，典型的“地包天”，相貌丑陋。教材上的画像，属于朱元璋中年俊像。一般认为，这样的画像比较符合朱元璋的真实面貌。

锦衣卫印

锦衣卫印为木质印信，印面边宽11.5厘米，印面厚1厘米，通高4厘米。此印缩肩平纽，印面篆刻“锦衣卫印”，背面刻“成化十四年三法司置”。三法司指明代刑部、都察院和大理寺这三个司法监察机构，当时凡遇重大要案，都需由这三个部门会审。由“三法司置”4字可知，此印由三法司会同刻制。锦衣卫为明朝内廷侦查机关，是皇帝的耳目，掌侍卫缉捕刑狱之事。

南京江南贡院的科举考场

江南贡院，又称“南京贡院”“建康贡院”，位于南京市城南秦淮河边，毗邻夫子庙，是中国古代最大的科举考场。南宋孝宗乾道四年（1168年），知府史正志创建江南贡院，起初为县府学考试场所。明太祖定都南京后，乡试、会试都安排在南京的江南贡院举行。明清两朝，江南贡院不断扩建，考试号舍增加到20 644间，教材插图展现的是这些号舍的局部。

举子看榜图

举子看榜图，作者不详，描绘了科考发榜后应考的读书人看榜的情景。从图中人物表情可以看出，许多考生正在急切地寻找自己的名字。看完榜后，有的考生为考中大声欢呼，有的考生则为落榜愁眉苦脸。所有人都为这张皇榜如醉如痴，作品生动地刻画出八股取士对读书人的毒害。

3. 学术动态

对明朝历史地位评价不高的原因探讨

陈梧桐、彭勇著《明史十讲》（中华书局，2016年出版）指出，明朝长达276年的历史，在政治、经济、文化各方面都取得了突出的成就，而且孕育了新旧交替，迈出由中世纪社会向近代社会转型的步伐，具有鲜明的特点。但在一些人眼里，对明朝的评价不仅远

逊于秦汉唐宋，甚至还不及元朝和清朝。

造成这种状况的原因，一是清朝统治者在组织编纂《四库全书》时，下令将有“抵触本朝之语”的图书“尽行销毁”，造成明史史料的大量缺失，许多重要的历史环节难以复原；二是由于受到中外诸多贬抑、否定明朝观点的影响，人们对明史有种种误解和偏见。

最早对明朝作出评价的是清初的明朝遗民。他们对明朝进行了多层次、多角度的总结，提出不少至今仍具参考价值的观点，但多着眼于明亡的教训，负面评价较多。而清朝统治者组织的明史编纂工作，则贯穿着确立自己的正统地位、彰显清优于明的原则。乾隆朝修史，曾极力宣扬所谓“清承明制”。这种“清承明制”论，不仅把清朝的种种弊端归咎于明朝，而且导致“明清板块论”的出现，将明与清视为一个整体，而忽视其间的区别，抹杀明朝的特色与亮点。到了近代，许多学者依然对明清两朝持批判态度，认为它们必须对中国近代的落后负责。20世纪上半期，在错综复杂而又苦难深重的政治环境里，一些史学家曾利用历史来影射现实，借朱元璋和明史来影射、抨击蒋介石的黑暗统治。对明朝一些历史人物和历史事件的评价，缺乏客观、公正的态度，又给明史蒙上一层灰暗的阴影。

西方的学者最早是通过来华耶稣会士的报道和中学西渐思潮了解中国的。当时中国的繁荣强盛和高度发达的文明，曾得到他们的高度赞扬。但是到19世纪，欧洲完成工业革命，开始加紧对外扩张之时，在西方的思想文化领域出现了西方中心论，继而产生了中国历史“停滞论”，认为数千年的中国社会是停滞不前、愚昧落后的，只有西方势力的进入，才能推动中国的进步和发展。20世纪初，德国社会学家马克斯·韦伯又提出精神文化决定论，为中国历史“停滞论”披上理论外衣。第二次世界大战期间，日本法西斯学者曾极力鼓吹中国历史“停滞论”，为侵华战争服务。第二次世界大战结束后，美国等西方学者将这种“停滞论”发展为“西方冲击——中国反应论”。20世纪70年代以来，有学者又相继提出中国明清时期“高水平平衡陷阱论”“有增长无发展论”“明代倒退论”等。总之，在中外各种历史“停滞论”的视野里，明代的中国自然是停滞不前的，只有依靠外力的冲击，才能打破平衡的状态。

4. 参考书目

白寿彝总主编：《中国通史》第九卷，上海人民出版社1999年版。

《中国大百科全书·中国历史》，中国大百科全书出版社1994年版。

宁欣主编：《中国古代史》（下册），北京师范大学出版社2009年版。

张岂之主编：《中国历史·元明清卷》，高等教育出版社2001年版。

韦庆远主编：《中国政治制度史》，中国人民大学出版社1989年版。

杨国桢、陈支平：《中国历史·明史》，人民出版社2006年版。

陈梧桐、彭勇：《明史十讲》，中华书局2016年版。

第15课

明朝的对外关系

一、课标解读

1. 内容标准

内容要点：了解郑和下西洋的航海壮举；知道戚继光的抗倭斗争。

认知提示：理解郑和下西洋的意义和戚继光抗倭斗争的性质。

解读：明初封建国家的统一、社会经济的恢复与发展，以及宋元以来科学技术的发达，为明朝发展对外关系提供了良好的条件。郑和率领船队远渡重洋，依靠集体的力量和智慧与海洋搏斗，表现出中国人民大无畏的精神和克服困难的毅力。郑和七下西洋不仅增进了中国与亚非国家和地区的了解以及友好往来，而且开创了西太平洋和印度洋之间的亚非海上交通线，为人类的航海事业作出了伟大贡献。从整个明朝历史来看，立国之初确立的和平友好、海禁与朝贡贸易的外交基调，在中后期不断受到外来势力的冲击，倭寇对中国沿海地区的武装抢劫就是典型表现。戚继光临危受命，率军英勇作战，平息倭寇，取得了反对外来侵略的胜利。他是我国历史上伟大的民族英雄。

2. 教学目标

知识与能力：

了解郑和下西洋、戚继光抗倭的史实；理解郑和下西洋的意义与戚继光抗倭的反侵略斗争性质；知道葡萄牙攫取在澳门居住权的史实。

过程与方法：

通过《郑和下西洋路线图》、教材和教师提供的图片以及《相关史事》等资料，了解郑和下西洋和戚继光抗倭的概况。

情感态度与价值观：

感受郑和下西洋所体现出来的大无畏精神和克服困难的毅力与勇气，学习戚继光不为名利、以国家和民族安危为己任的爱国精神。

二、教材分析

1. 知识结构

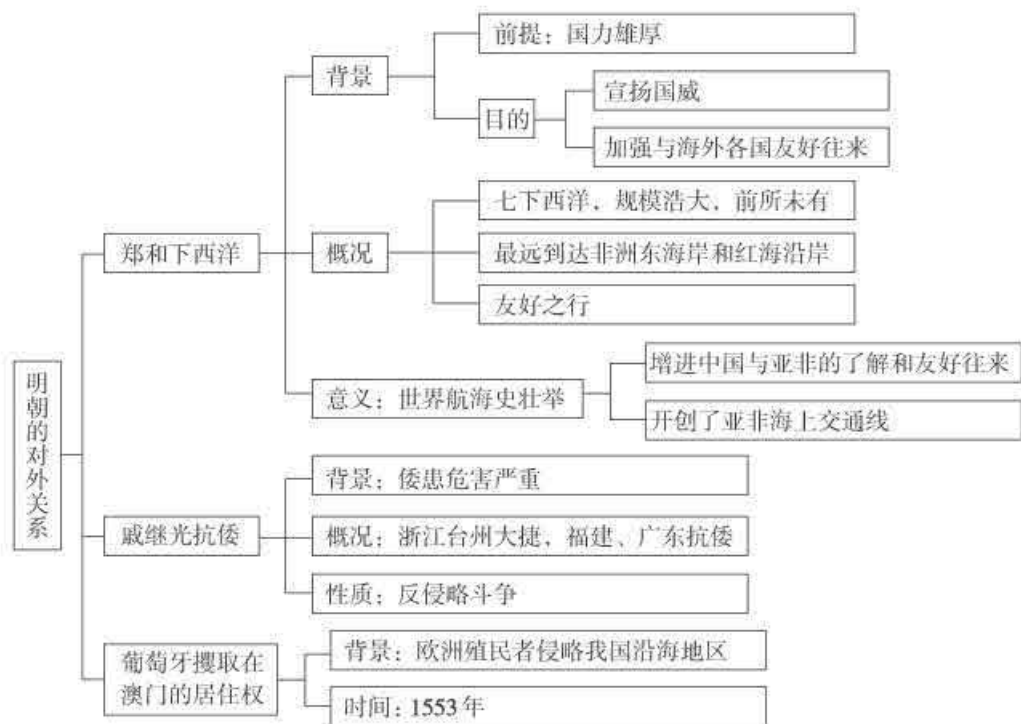

2. 教材内容的内在联系

本课主要学习三个子目的内容，即郑和下西洋、戚继光抗倭和葡萄牙攫取在澳门的居住权。三部分内容反映出明朝的对外关系既有友好交往又有战争冲突。这表明明朝在努力发展对外友好、促进经济文化交流的同时，也在积极进行反抗外来侵略的斗争。

明朝对外关系之所以呈现出与前朝不同的特点，与明朝时中外历史的发展息息相关。

这一时期，多民族国家的整体格局较前代更加巩固，社会经济继续发展，中国仍然处于世界农耕文明的前列。反映到对外关系上，统治者秉承了汉唐王朝海纳百川的开放心态，特别是在明成祖时期，对外政策更加开放，在以德服人的基础上，恩威并施，开创了明朝对外交往的盛世局面。郑和七次下西洋是中国历史上空前的主动外交，也是世界航海史上的空前壮举。

16—17世纪，欧洲发生翻天覆地的变化，开启了近代化进程。西方人东来，给明朝带来很大冲击。明朝中期，国力减弱，海防松弛，加上明朝海禁政策、日本国内政局动荡等国内外形势影响，中国东南沿海地区饱受倭寇侵扰，沿海地区民众生命财产和国家安全受到严重威胁。戚继光抗倭就是在这样的背景下出现的一场正义的民族自卫战争。

3. 本课突破点

【郑和下西洋】

郑和下西洋，既是本课的重点，也是本课的难点。教材是从背景、概况、意义三个方面叙述的。

“背景”这一部分，学生的困难是对西洋地理范围的准确把握。教师可以依据教材注释，引导学生在世界地图上准确找出西洋的地理范围。接着，教师要让学生明确郑和下西洋的条件和目的。应该说，明朝雄厚的国力支撑了大规模的航海活动。教师指导学生观察《郑和像》，并阅读《人物扫描》，指出拥有航海方面的人才，是远航所要具备的重要条件。教师还可以引导学生回忆已学知识，分析当时远航已经具备的技术条件，诸如指南针、造船技术等。郑和下西洋既有政治目的，也有经济目的，即在向海外各国炫耀明朝强盛、宣扬国威，加强与海外各国友好往来的同时，发展海外贸易。

“概况”这一部分，教师可从三个方面讲述。一是郑和七次下西洋的规模。教师可让学生阅读教材《相关史事》，补充新航路开辟时哥伦布等航海家出航规模等历史资料，引导学生比较，得出郑和下西洋“时间之长，规模之大”，在世界历史上前所未有的。二是郑和下西洋的路线。让学生识读《郑和下西洋路线图》，在世界地图上找到对应的当今的具体位置和大致路线，明确郑和下西洋涉及的地理范围及最远地点。三是郑和船队是和平之师、友好使者。

“意义”这一部分，教材叙述很精练，学生理解有一定难度，教师可根据学生情况给予相应指导。郑和下西洋，是世界航海史上的壮举。教材从两个层面具体阐述：一是郑和下西洋密切了中国与海外诸国的友好交往，增进了中国人民和亚非人民的友谊；二是郑和作为世界上第一个洲际航海家，作为人类征服海洋的先驱，揭开了世界航运史从大陆转向海洋的序幕，开创了西太平洋与印度洋之间的亚非海上交通线。他对中国和世界航海事业的发展，对中国古代航海技术的完善，留下了不可磨灭的历史功绩。

【戚继光抗倭】

戚继光抗倭是本课的重点。教材是从背景、经过、评价三个方面叙述的。

“背景”这一部分，教师要让学生明白两点：一是“倭寇”的概念；二是倭患出现的原因及倭寇猖獗的严重危害。讲清楚这两点，能为学生正确认识戚继光的抗倭斗争、正确评价抗倭斗争的性质做好铺垫。

“经过”这一部分，教师也要讲清两点：一是戚继光领导军民抗倭，荡平东南沿海倭寇的史实；二是戚继光抗倭取得胜利的原因。总结原因时，建议教师在指导学生阅读教材、熟悉教材提供的《相关史事》《材料研读》的基础上，组织学生讨论、分析。戚继光抗倭取得胜利的原因，可以概括为四条：第一条，抗倭是一场反侵略的正义战争，符合人民的愿望；第二条，戚家军纪律严明，作战英勇；第三条，戚家军与其他爱国军民配合作战，体现了同仇敌忾的民族向心力；第四条，戚继光卓越的军事韬略和指挥才能。

“意义”这一部分，教材表述虽然只有一句话，但“知道戚继光抗倭是反侵略斗争”

是学生在本课学习中应该重点认识的问题。要正确理解这个问题，前提是必须知道“倭寇”的组成及其活动。由于倭寇经常到我国沿海地区进行武装抢劫烧杀活动，严重威胁沿海居民正常的生产生活和我国海防安全，导致了严重的“倭寇之患”，因此戚继光等人领导的抗倭斗争是正义的民族自卫战争，是一场反抗外来侵略的战争。戚继光被誉为中华民族的民族英雄是当之无愧的。

【葡萄牙攫取在澳门的居住权】

“葡萄牙攫取在澳门的居住权”一目的教学，教师可先出示闻一多《七子之歌》的片段：

你可知“妈港”不是我的真名姓？……
我离开你的襁褓太久了，母亲！
但是他们掳去的是我的肉体，
你依然保管着我内心的灵魂。
三百年来梦寐以求的生母啊！
请叫儿的乳名，叫我一声“澳门”！
母亲！我要回来，母亲！

然后师生齐唱《七子之歌》，或播放歌曲录音。接着，教师可提示学生了解澳门名称的来历，阅读《相关史事》，了解葡萄牙殖民者如何攫取在我国澳门的居住权。

三、教学建议和案例

1. 创设历史情景，引导合作探究，增强历史认知

案例1 郑和下西洋

(1) 播放《郑和下西洋》视频片段，展示《郑和下西洋路线图》。

问题引导：

- ① 看完视频后说说你所见、所闻、所想；
- ② 仔细识读《郑和下西洋路线图》，说出西洋的范围、郑和下西洋的路线，以及郑和最远到达了哪些地方。

(2) 出示三大航海家航海活动比较表，引导学生探究郑和航海特点。

项目	郑和下西洋	哥伦布到达美洲	达·伽马绕过好望角，到达印度
时间	1405—1433年	1492—1504年	1497—1498年
次数	7次	4次	1次

续表

项目	郑和下西洋	哥伦布到达美洲	达·伽马绕过好望角，到达印度
船数	大号宝船62艘（共百余艘）	17艘	4艘（一说3艘）
船只大小	大号宝船长44.4丈，宽18丈（淮尺），折合公制长151.8米，宽61.6米	旗舰100吨，长24.5米，宽6米，其他二艘50吨、40吨	分别有120吨、100吨和50吨

问题引导：

① 表中数据说明了什么？

中国造船水平高、航海技术高、国家实力雄厚等。

② 从人类航海活动的角度看，你如何评价郑和的远航活动？

这是世界上第一次大规模的远洋航海；开创了西太平洋与印度洋之间的亚非海上交通线等。

(3) 分组模拟郑和远航，探讨远航的目的和意义（各小组要确定小组发言人、记录人等）。

学生分组，按下述三个方面进行小组探究：

① 远航前的准备：船队出行前需要准备的设备、物品，并说明用途。

② 远航中的编队：船队如何编排队形（可画简图）、遇到恶劣天气如何统一指挥等。

③ 远航到达目的地后：船队进行了哪些活动。

结合探究内容，尤其是船队到达目的地后的活动，进一步探讨郑和远航活动的目的和意义。

目的：提高明朝在国外的地位与威望；示国富于海外；换取国外奇珍。

意义：增进了中国与亚非国家和地区的了解与友好往来。

2. 紧密联系现实问题，比较感知历史真谛

案例2 郑和下西洋和“21世纪海上丝绸之路”

展示材料：

材料一

《郑和下西洋路线图》《21世纪海上丝绸之路图》

材料二

2015年7月，在由中国郑和研究会主办的“和平、交流、发展——郑和与21世纪海上丝绸之路”论坛上，与会专家指出郑和下西洋展示了明朝前期国力的强盛，中国的海船纵横大洋，实现了万国朝贡，盛世追迹汉唐；加强了明朝政府与海外各国的联系，向海外诸国传播了先进的中华文明，加强了东西方文明间的交流；这是中国古代历史上最后一件世界性的盛举。

材料三

郑和下西洋“和平友好、彼此尊重”的和谐理念、“互联互通、互利互惠”的合作理念、“重视海洋、经略海洋”的海洋理念，为“21世纪海上丝绸之路”倡议提供了重要基

础。打造21世纪海上丝绸之路，是把沿线国家和地区串联起来……，携手重现海上丝绸之路繁荣，促进沿线国家的经济发展与共同富强。……习近平总书记提出的“一带一路”的倡议，为各国优势互补、开放发展开启了新的机遇之窗。

围绕以上材料，可设计以下两个问题：

(1) 结合材料和教材内容，说说郑和下西洋和当今中国提出的“21世纪海上丝绸之路”的相似之处。

可启发学生从航线、到达的范围、主要活动(内容)、意义等几个方面探讨。

(2) 郑和下西洋给我们怎样的启示？21世纪海上丝绸之路倡议较郑和下西洋有哪些重大发展？

第一问可从条件、目的、意义等几个角度阐述，如需要有强大的国力支撑、发展平等互利的经贸关系、加强国家之间的友好往来等。

第二问是一个拓展性的问题，可视学生情况作适时点拨，或者由教师讲解。如：构建一个全面合作的平台；促进沿线国家经济发展；维护国家安全；实现互惠互利、合作共赢；等等。21世纪海上丝绸之路倡议将比郑和下西洋更开放，更广泛，更持续，更能促进各国的和平友好交流与共同发展。

3. 把握时代特征，丰富历史细节，促进历史理解

案例3 戚继光抗倭

(1) 教师展示明朝时传入的《坤輿万国全图》，同时简要介绍这一时期明朝所处的国际环境和时代特征。

16世纪，明朝所面临的国际环境。第一，以葡萄牙为代表的欧洲国家出于追求财富和传播宗教的目的，在地理大发现的推动下来到了东亚。世界历史开始由分散走向整体。第二，亚洲的日本，因为国内动荡，很多失去军职的武士成为海盗，不断到中国沿海地区进行走私贸易和武装抢夺。

问题思考：在这种时代背景下，明朝对外关系呈现出什么新的特点？

在努力发展对外友好关系，促进经济文化交流的同时，积极组织反抗外来侵略的斗争。

(2) 补充历史细节，感受爱国情怀，帮助学生理解戚继光抗倭斗争反侵略的性质。

① 引导学生充分利用教材提供的材料(正文叙述、《相关史事》、图片、《材料研读》等)，展现戚继光抗倭的细节。包括：

倭寇的组成、倭寇猖獗的原因、倭患严重的表现、戚继光训练新式战法、戚继光抗倭战果、戚继光诗作等。

② 在上述教学活动的基础上，启发学生思考戚继光抗倭取得胜利的原因，理解戚继光抗倭斗争反侵略的性质。

若时间允许，在讲授此目时可播放电视剧《抗倭英雄戚继光》精彩片段。

四、板书设计

第15课 明朝的对外关系

一、郑和下西洋

1. 前提：国力强盛
2. 目的：宣扬国威、加强友好往来
3. 概况：七下西洋、最远到达非洲东海岸和红海沿岸、友好之行
4. 意义：增进中国与亚非的了解和友好往来、开创了亚非海上交通线

二、戚继光抗倭

1. 背景：倭患严重
2. 概况：浙江台州大捷，福建、广东抗倭
3. 性质：反侵略战争

三、葡萄牙攫取在澳门的居住权

1. 背景：欧洲殖民者侵略我国沿海地区
2. 时间：1553年

五、问题解答

1. 材料研读

想一想：这首军歌表现了怎样的战斗意志？

这首军歌说明戚家军军纪严明，训练有素，能征善战，上下团结，作战能力强；表达了戚家军同仇敌忾、不除倭患誓不罢休的决心。因此，这首军歌表现了戚家军面对侵略者誓死捍卫国家安全以及面对困难毫不退缩的坚强意志。

2. 问题思考

为什么说抗倭战争是反侵略战争？

明朝中期海防松弛，倭寇对中国沿海的武装抢劫猖獗。所到之处，倭寇杀居民，劫财货，无恶不作，威胁到沿海地区民众生命财产和国家安全。因此，戚继光等人领导的抗倭斗争，是正义的民族自卫战争，是一场反侵略战争。

3. 课后活动

(1) 想一想：为什么用“三宝”命名呢？其中含有怎样的历史信息？

用“三宝”命名，表明当地人民对郑和充满了爱戴和敬意。其中所含的历史信息是：说明郑和的船队到过这些地方；郑和的远航增进了中国与这些国家和地区的相互了解和友

好往来。

(2) 说一说：这些诗句抒发了戚继光怎样的情怀和抱负？

抒发了戚继光不追求个人名利、以国家和民族安危为己任的爱国情怀。

六、课堂活动与学业评价建议

1. 课堂活动建议

有同学学习完郑和下西洋的历史后，认为郑和下西洋的主要目的是宣扬国威，他的航海活动虽然促进了与外国的了解与友好往来，但“厚往薄来”的贸易方式对国内经济的发展没有起到很大推动作用，因此不能过高评价。你是否同意他的看法？说明理由。

2. 学业评价建议

评价目标：以郑和下西洋为例，检查学生阅读教材、理解历史的程度以及历史思维发展的水平。

评价方法：学生互评、教师点评。

评价过程：第一步，历史课代表组织全班同学再次阅读教材相关内容，学生表达自己的观点；第二步，根据以上问题回答过程中可能出现的情况，把全班同学分成几组，进一步明确观点、搜集整理证据；第三步，每组代表发言，充分表达本组观点并互相评价；第四步，小组发言结束后，课代表小结各组的观点，请教师作最后的评价总结。

评价总结：一是看学生的主动性，是否积极参与讨论；二是看观点和论据是否围绕提出的话题展开，有理有据而不是泛泛评价郑和下西洋；三是看是否符合史论结合的基本原则，能否客观评价历史事件。

七、教学资源

1. 资料与注释

郑和下西洋

明成祖命郑和与王景弘等率领27 800多名士卒，带着大量金币，造许多大船，其中62艘长44丈，宽18丈，从苏州刘家河出发，泛海到福建，然后，自福州五虎门扬帆远航，首先到达占城，而后遍历南洋诸国，宣读天子诏书，给各国君主丰富的赐予，让他们朝贡，不服的国家便以武力相威慑。

可见，郑和下西洋是一种国家行为，明政府派遣郑和船队下西洋是从当时国家利益和国家需要出发的。郑和下西洋的使命和功绩概括起来，主要包括四个方面：一是推行和平外交，稳定东南亚国际秩序；二是震慑倭寇，维护国家安全；三是发展海外贸易，传播中华文明；四是开拓海洋事业，铺平亚非航路。

郑和航海比欧洲航海家的远航早半个多世纪

郑和下西洋，比欧洲航海家哥伦布、达·伽马和麦哲伦的航行都早得多。即使以1433年第七次即最后一次下西洋返航而言，也比1492年哥伦布到达美洲早59年，比1498年达·伽马绕好望角到达印度卡利卡特早65年，比1519年麦哲伦环球航行早86年。郑和远航的人数、船数均大大超过哥伦布。

郑和航海技术

材料

往还三年，经济大海，绵邈弥茫^①，水天连接。四望迥然，绝无纤翳^②之隐蔽。惟观日月升坠，以辨西东，星斗高低，度量远近。皆斫^③木为盘，书刻干支之字，浮针于水，指向行舟。经月累旬，昼夜不止。海中之山屿形状非一，但见于前，或在左右，视为准则，转向而往。要在更^④数起止，记算无差，必达其所。

——[明] 巩珍《西洋番国志·自序》

【注释】①弥茫：意为迷茫、广远。②纤翳(yì)：微小的障蔽，多指浮云。③斫：用刀、斧等砍。④更：按当时惯例，以60里为一更。

【解读】郑和船队使用了三种导航方法：天文导航、坐标导航、罗盘导航。

天文导航的目的是辨方向、测高低、量定位。郑和采取了星辰定位的方法，所用测天仪器叫“牵星板”，在每天太阳升起或西沉后的12分钟之内使用，不仅可测量星体高度，还能定出船舶所在纬度位置。

坐标导航即物标导航。郑和航海图上显示的物标有19个，其中有庙宇、高塔、桥梁、卫所等，其中利用山形导航最为普遍。“三向景物定位法”利用三个方位的物标形成三个方位点连线，构成一个等边三角形，以此确定船舶的位置。除利用现成的物标外，郑和还创造性地建筑灯塔，以利于导航。

在郑和之前，古代中国的远洋交通，一般只到印度或波斯湾一带。史书上对于东北非沿岸的记载，较为零碎。而郑和的船队多次到达阿拉伯半岛南岸，并将航线延伸到非洲东岸，还沿红海北上。所以说，郑和的远航打通了由中国横越印度洋、阿拉伯海、红海以至东南非洲的航线。郑和开辟的这一远洋航线，既有主线，又有支线，且不止到过一次，而是多次往返，从而形成了一个亚非海上交通线。

到南宋末年，远洋航行靠的是“针盘”，既定向，又定位。罗盘指针扎在针芯草上，浮在罗盘内水面上。罗盘上有24个方向，用24个汉字围环组成，每个字占有15度。中国人使用罗盘导航是世界上最早的，到了明朝仍然是全球仅有。它使航行速度加快，安全性增强，确保了郑和下西洋的顺利进行。

戚家军

材料

继光至浙时，见卫所^①军不习战，而金华、义乌俗称慆悍，请招募三千人，教以击刺法^②，长短兵迭用，由是继光一军特精。又以南方多菰泽^③，不利驰逐，乃因地形制阵法，审步伐便利，一切战舰、火器、兵械精求而更置之。“戚家军”名闻天下。

——〔清〕张廷玉等《明史》卷二百一十二《戚继光传》

【注释】①卫所：明代在京师和各地设卫所，数府合设一卫，下设千户所和百户所。②击刺法：用戈之类的击器和矛之类的刺器作战的方法。③菰（sǒu）泽：湖泽。

【解读】戚继光到浙江时，发现卫所军队不善于作战，请求招募三千人，教给他们用戈矛作战的技术，轮流运用长兵器和短兵器。鸳鸯阵是明朝军队抗击倭寇时采用的一种阵法。火器广泛运用于战场后，武器的杀伤力和破坏力显著提高，大而密集的战斗队形难以适应作战需要。戚继光根据东南沿海地区多丘陵沟壑、河渠纵横、道路窄小和倭寇作战特点等情况，创立了此阵，以形似鸳鸯结伴而得名。每个步兵班十二人，同时配置长兵器、短兵器和火器。戚继光率领“戚家军”，经过“鸳鸯阵”法的演练后，在与倭寇的作战中，每战皆捷。

葡萄牙攫取在澳门的居住权

嘉靖三十二年（1553年），葡萄牙人用欺诈手段，买通明朝广东海道副使汪柏，得以进入澳门。这件事并没有得到中央政府的批准，葡萄牙人只是用每年向汪柏私下送交贿赂银500两的代价，维持其在澳门贸易十多年。隆庆五年（1571年），汪柏调离广东，继任的海道副使发现此事，万历元年（1573年）遂将这500两银子改为地租交给中国政府。葡萄牙人以此获得在澳门的租借居住权（以前20年属于暂时居住性质）。但是澳门的领土主权仍然属于中国。万历二年（1574年），明政府采纳广东籍官员在嘉靖年间的建议，在澳门“建城设官而县治之”，实行主权管理。

2. 图画说明

郑和宝船（模型）

教材插图郑和宝船（模型），是厦门集美航海专科学校于1985年根据明代抄本《三宝征彝集》所载的郑和大型宝船长宽尺寸比例，采用福船的船型复制而成的。海船高87厘米，宽50厘米，长126厘米，是郑和宝船的缩影。这件海船模型现陈列于中国国家博物馆。

郑和航海的船队由宝船（郑和和副使王景弘、天师、和尚所坐）、马船（运输船）、粮船（运粮船）、坐船（运兵船）、战船等组成。据《西洋记》记载，这5种船只中，最大的是宝船。这种宝船“体势巍然，巨无与敌，篷帆锚舵，非二三百人莫能举动”。宝船的建造技术，达到当时世界木船建造的最高水平。

郑和远航绘制的航海图（局部）

《郑和远航绘制的航海图（局部）》，简称《郑和航海图》，是世界上现存最早的航海图集。原图呈一字形长卷，明朝晚期茅元仪收录进《武备志》时改为书本式。原图自右而左，有图20页，共40幅，最后附《过洋牵星图》2幅。《郑和航海图》记载了530多个地名，其中外域地名300个，最远的东非海岸地名有16个。图中标出了城市、岛屿、航海标志、滩、礁、山脉和航路等。值得关注的是，海图明确标明了南沙群岛（万生石塘屿）、西沙群岛（石塘）和中沙群岛（石星石塘）。

与同时期西方最有代表性的《波特兰海图》相比，《郑和航海图》制图的范围更广，内容更丰富，虽然精度略低，但实用性更强。郑和下西洋显示了中国先进的航海科技水平，展现了古代中国人的伟大智慧。

明代《倭寇图卷》（局部）

《倭寇图卷》为明朝画家所画。画面从海面出现倭寇船只开始，由倭寇登陆、烧杀抢掠、居民避难、明军出阵、水上激战、倭寇被歼、报告胜利等画面组成，描绘了明嘉靖三十四年（1555年）浙江沿海军民抗击倭寇侵扰的历史画卷。《倭寇图卷》现藏于中国国家博物馆。教材所选局部“居民避难”，描绘了百姓背着行囊、抱着孩子正在逃难。画面中，逃难的难民表情悲哀，神色慌张，其中还有一位僧人。

明代《抗倭图卷》（局部）

明代《抗倭图卷》是和《倭寇图卷》相似的一幅明人绘画作品，内容与《倭寇图卷》基本一致，现藏日本东京大学。教材所选局部“水上激战”，描绘了明朝水军在水上与倭寇激战的情景。画面上，左面的明军正在奋勇拼杀，右面的倭寇多人落水，已现败象。

妈祖阁

妈祖阁坐落在澳门半岛的西南面，沿岸修建，倚山面海，石狮镇门，飞檐凌空，是澳门最著名的古迹之一。妈祖阁，也称妈祖庙，俗称天后庙，初建于明弘治元年（1488年），距今已有500多年的历史，主要建筑有大殿、弘仁殿、观音阁等。庙内主要供奉道教女仙妈祖。妈祖又称“天后娘娘”“天妃娘娘”，人称其能预言吉凶，常常在海上帮助商人和渔民化险为夷，消灾解难，于是福建人与当地人商议在现址立庙奉祀。

江苏南京的淳泥王墓

淳泥王墓是古淳泥国王麻那惹加那乃之墓，位于江苏南京雨花台，是中国现存的两处外国帝王墓之一。古淳泥国在今加里曼丹岛北部，早在北宋年间就开始与中国友好往来。永乐三年（1405年）冬，国王麻那惹加那乃遣使献土特产，明成祖朱棣派官封其为王。永乐六年（1408年），国王麻那惹加那乃带着妻子、弟、妹、子女、陪臣共150多人来中国，

明成祖以极其隆重的礼仪接待了他们。浚泥国王在南京游览月余，不幸染病，虽经御医精心调治，终因病重逝于南京。明成祖遵其遗嘱“希望体魄托葬中华”，按王礼埋葬了这位异邦国王。其子遐旺袭封浚泥国王。永乐十年（1412年），遐旺和他的母亲又一次访问中国南京，祭扫父墓。

山东德州的苏禄王墓

山东德州的苏禄王墓，又称苏禄国东王墓，位于山东省德州市城区北部的北营村，安葬着苏禄国的一位国王和他的王妃和两位王子，是中国现存的两处外国帝王墓之一，也是我国唯一的有外国王室后裔守陵村落的异邦王陵。古苏禄国是一个信奉伊斯兰教的酋长国，国内分为东王、西王、峒王三家王侯，以东王巴都葛叭答刺为尊。明朝永乐十五年（1417年），三王率领家眷、官员共340多人组成友好使团，远渡重洋，从福建泉州登岸，经杭州、苏州沿京杭大运河至北京，受到了明成祖的隆重接待。苏禄使团在京居留27天后辞归，到达德州以北的安陵时，东王突患急症，不幸殒歿。讣告到京，明成祖深为哀悼，派礼部郎中赴德州为东王举行了隆重的葬礼，并同意东王妃葛木宁、次子温哈刺、三子安都鲁及侍从共10人留居中国。1418年，明政府为苏禄国东王在德州北郊修建了陵墓，陵墓规格视同明朝亲王。苏禄国东王墓是中菲两国传统友谊的见证。

3. 学术动态

关于郑和下西洋的目的和性质的争论

郑和下西洋是明史研究的热点问题之一，郑和下西洋的目的和性质更是学界讨论的焦点。大致有以下几种观点。

吴晗认为，郑和下西洋是为了发展贸易，即属于经济活动。许道龄等人认为，它是为了宣扬大明国威、搜寻建文帝踪迹、巩固王朝统治，《明史·郑和传》有为了“示中国富强”的记载，与各国通好，并不是单纯的对外贸易。童书业、韩振华等认为，它既有政治目的，又是经济活动。郑鹤声、郑一钧主张分阶段分析，认为前三次以政治目的为主，后四次则以经济目的为主。洪焕椿、范金民等认为，它是以贸易为手段发展对外友好关系。

此外前些年曾在学界流传有“联印抗蒙”说，持此或支持该观点的学者不是很多。其主要依据是：1398年，帖木尔入侵印度、攻陷德里；1404年，帖木尔率蒙古大军准备大举进攻中国（由于帖木尔突然去世而中断）。因此，有学者认为由于双方有共同的敌人，且敌人又比较强大，所以有联合夹击蒙古的可能性。

2002年英国学者孟席斯出版了《1421，中国发现美洲》一书，提出“环球航行”与“发现美洲大陆”说，认为郑和在下西洋的过程中于1421年实现了环球航行，并发现了美洲大陆，比哥伦布要早70年。此观点的提出引起了人们的巨大好奇和争议。

对明倭寇性质的不同看法

关于明朝“倭寇”及御倭问题，史学界曾展开热烈的争论。以前学术界认为，倭寇是明朝时期骚扰中国沿海的日本海盗，是由于日本封建领主利用流民、海盗等向外掠夺造成的。20世纪80年代以来，出现了一些新观点，主要有两种不同的意见。

一种意见认为，嘉靖时期的所谓“倭寇”，大多数并不是日本人，而是中国沿海居民，这场战争不是民族战争，而是以私人海上贸易商人为主体的，联合其他各阶层的人共同反对明王朝海禁政策的斗争。他们的斗争如果成功，可能会对中国和世界近代历史产生深远影响。

另一种意见认为，嘉靖倭患在性质上既包含海寇商人集团反抗明朝政府厉行海禁的一面，又包含日本倭寇入患的一面。既然如此，当时明朝的御倭战争应该说是一场正义的防御战争，戚继光、俞大猷等御倭将士仍不失为民族英雄。对汪直等海寇商人的活动不应估计过高。他们的活动不仅不能促进资本主义的发展，相反地，他们由于具有典型的海盗特性，与当时的倭寇骚扰相结合，使东南沿海一带的经济遭到极大破坏。

4. 参考书目

白寿彝总主编：《中国通史》第九卷，上海人民出版社1999年版。

《中国大百科全书·中国历史》，中国大百科全书出版社1994年版。

宁欣主编：《中国古代史》（下册），北京师范大学出版社2009年版。

张岂之主编：《中国历史·元明清卷》，高等教育出版社2001年版。

杨国桢、陈支平：《中国历史·明史》，人民出版社2006年版。

陈梧桐、彭勇：《明史十讲》，中华书局2016年版。

南炳文、汤纲：《明史》（上、下），上海人民出版社2003年版。

人教版®

第16课

明朝的科技、建筑与文学

一、课标解读

1. 内容标准

内容要点：明长城和北京城的建筑，《本草纲目》《天工开物》《农政全书》等名著。

认知提示：通过明长城和北京城的建筑，体会中国古代劳动人民的智慧和创造力；了解明朝科技的成就及影响。

解读：明朝时期社会经济有所发展。农业生产水平的提高，手工业生产规模的扩大、生产技术的进步，带动了商品经济的发展和城市经济的繁荣，这为传统科技的发展提供了良好的土壤。明朝的建筑，以北京城为代表，既继承了前代建筑的优点，也有着独特的风格。政治、经济、社会风气与社会生活的变化，推动小说和戏曲等大众文学得到很大发展。明朝时，众多小说家用高超的艺术手法和丰富的语言技巧，叙述了一个个生动、复杂的故事，深受广大民众的喜爱，对后世的文学艺术创作产生了深远影响。

2. 教学目标

知识与能力：

了解《本草纲目》《天工开物》《农政全书》等科技著作和《三国志通俗演义》《水浒传》《西游记》《牡丹亭》等文学、戏剧作品，了解明长城和北京城的建筑特点，理解科技文化成就与时代背景之间的内在联系。

过程与方法：

列表归纳明朝科技成就，提高比较分析能力；识读《明长城示意图》《明朝北京城平面图》等地图、图片，提高从图中获取有效信息的能力；品读《三国志通俗演义》《水浒传》《西游记》等文学作品，了解书画艺术和戏剧艺术的发展状况，提升文学艺术作品的鉴赏能力。

情感态度与价值观：

学习科学家对科学不懈追求的进取精神；体会中国古代劳动人民的智慧；激发阅读文学名著的兴趣。

二、教材分析

1. 知识结构

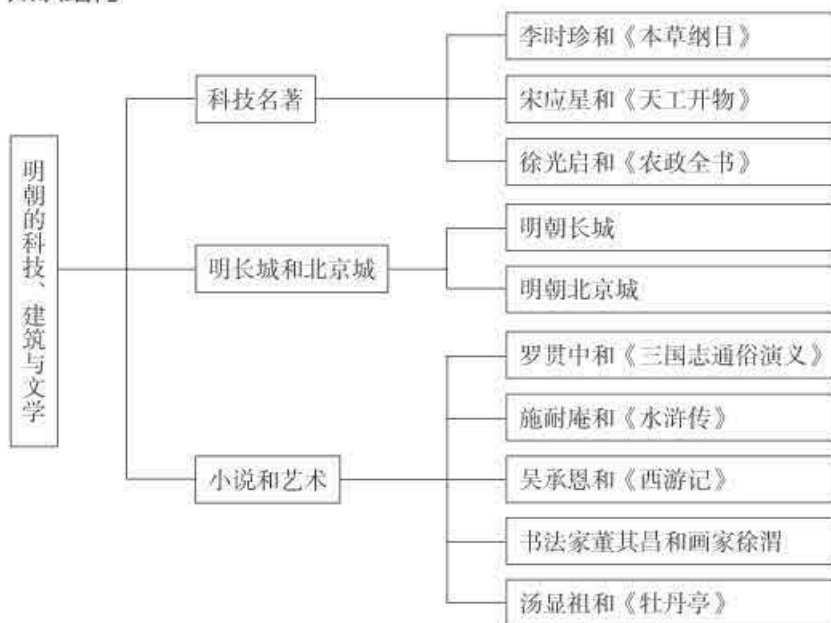

2. 教材内容的内在联系

本课主要学习明朝在科技、建筑和文学艺术三个方面取得的突出成就。三个方面内容并列呈现，对科技、建筑内容着笔有所侧重。学习这三部分内容，应在明朝政治、经济和社会发展的背景下，把握它们与时代背景之间的内在联系。

一方面，明朝时期农业生产水平提高，手工业技术进步，商业经济和城市经济繁荣，这为传统科技的发展和建筑成就的取得创造了良好的社会环境。加上科学家自身的努力，明朝时出现了一系列总结性的科技巨著。中国古代科学技术曾经走在世界的前列，但从明朝中叶开始出现了停滞，这既受封建政治、经济、教育体制的影响，也有中国古代科技重实用、轻理论概括和抽象思辨等自身缺陷。另一方面，对西方自然科学的积极汲取也是明朝科技发展的一大特色。

明朝专制集权发展到极致，皇权空前强化。受政治、社会现实的影响，明北京城宫殿建筑结构、布局和气势极显庄重。

明朝小说的突出成就既反映了大众文学受到广大民众的喜爱，也是受时代特点影响的结果。

3. 本课突破点

【科技名著】

《本草纲目》《天工开物》与《农政全书》三部科学巨著是本课的重点，内容十分丰

富，教材分别从编写经过、内容、影响三个方面展开了叙述。

课文讲述三位科学家著书经过时，内容详尽。教学中，教师可结合情感态度与价值观目标要求，设计“从三位科学家身上，我们能学到哪些优秀品质”这样一个问题，引发学生思考。例如，救死扶伤的高尚医德，博采众长、不盲从的创新勇气，刻苦钻研的坚强意志，广泛实地考察的科学作风以及不耻下问的谦虚态度。

有关三部著作的内容，教师可以组织学生进行归纳整理，并适当补充一些生动具体的故事以展现各自的亮点。《本草纲目》采用了按药物的形态、性能分类的科学方法，是中药分类法上的一大进步；《天工开物》介绍了一些先进的生产技术，如北京王麻子、杭州张小泉使用“夹钢”“贴钢”技术生产剪刀，采煤时排除瓦斯防止爆炸事故；《农政全书》介绍了棉花、甘薯的种植和推广，还介绍了欧洲的水利技术等。

有关三部著作的价值，教材叙述简洁明了。教学中，如果只限于教材上内容的介绍，很难让学生真正明白，教师可指导学生将教材对三本科技著作内容的描述中所列举的数据、分类情况等素材整理出来，引导学生理解这些著作的特点和价值。

【明长城和北京城】

世界建筑的奇迹——万里长城，中国古代宫殿建筑的典范——北京故宫，均被联合国列入《世界遗产名录》，它们从不同侧面反映了明朝民族关系紧张、专制皇权不断强化的状况。

关于长城，教材介绍了历代修筑长城、明朝长城的功能与明朝长城的地位三个方面的内容。教学中，教师要突出明朝长城建筑规模最庞大、建筑风格最独特、防御体系最完备、文化内涵最丰富等特点，帮助学生理解明朝长城的主要功能和它在中华民族发展史上的重要地位。

关于北京城，教材介绍了北京城的营建、北京城的布局与功能、北京故宫三个方面的内容。教学中，教师应该重点介绍北京故宫。通过介绍世界建筑史上的经典之作——北京故宫的规模布局、雄伟大殿与丰富藏品，帮助学生体会世界建筑艺术瑰宝的艺术魅力与独特风格，从而体会古代劳动人民的精湛技艺和创造才能。

以上内容的学习，教师应该充分使用图片、视频等各类资源，力戒空洞、枯燥的讲授。除此之外，还应根据学生的知识广博程度，适度拓展建筑所蕴含的历史信息。

【小说和艺术】

明朝文学艺术有所发展并呈现出鲜明的时代特点。课文从文学艺术繁荣的背景、代表作品及其特点三个方面进行了叙述。这是本课的重点内容，建议教师先简要分析文学艺术发展的背景，再介绍三部小说的相关知识。

明朝小说创作处于黄金时期。之所以如此，既有社会原因，也是文学自身发展的规律。明朝中后期是中国经济发展的一个重要关口，商品经济空前活跃，社会经济的变化促

使新的文化因素萌动。广大市民阶层对大众化文学艺术的爱好和需要不断增长，使文学艺术的发展与市民文化结合起来；通俗文学的商业化，又进一步激发了文人对小说的创作热情。这一时期，越来越多的文人认识到小说在针砭时弊、宣泄不满方面的优势，这也促进了小说创作的繁荣。另外，中国史籍丰富，也为创作这类小说提供了素材。

有关《三国志通俗演义》《水浒传》《西游记》《牡丹亭》的相关知识，可以用列表格的形式，按作者、时代、主要内容、评价等方面归纳整理。在此基础上，启发学生思考它们的共同特点。

小说和戏剧	作者	时代	主要内容	评价
《三国志通俗演义》				
《水浒传》				
《西游记》				
《牡丹亭》				

三、教学建议和案例

1. 列表归纳史实，比较提炼认知

案例1 科技名著

(1) 教师提供表格样式（或学案），学生阅读教材，依次完成下列表格：

著作	作者	主要内容	特点和价值
《本草纲目》	李时珍	记载药物1 800多种，配1 100多张形态图，对药物进行分类，详细介绍产地、形色、气味和主要疗效，收录药方11 000多个	总结前代成果，丰富药物学宝库，广为传播，造福人类
《天工开物》	宋应星	18个生产门类，详尽的物品、生产工具、生产流程介绍，120多幅插图	总结全面，记述科学技术先进，广泛传播
《农政全书》	徐光启	涉及十几类，60卷，约70万字，记录先进经验、技术创新和创新成果	总结全面

此表格可贯穿本目整个教学过程。学生完成此表后，也就基本掌握了本目重点内容，从而为第二步比较提炼认知打下基础。

(2) 提出问题：请结合三位科技巨人的生活与创作经历，说说他们有哪些优秀品质值得我们学习。

如：李时珍注重实践、善于总结前人研究成果、注重归纳整理等；宋应星勤奋好学、做事专心致志等。

(3) 整理内容，归纳特点，提炼认知。

将教材对三本科技著作内容的描述中所列举的数据、分类情况等素材整理出来，引导

学生分析这些著作的特点和价值。

特点：全面、具体、翔实；总结性；实用性。

教师可在学生归纳的基础上，结合时代特征对明朝科技发展的特点作进一步的解释：明朝科技既有中国传统科技实用性的特点，又集历代之大成，具有总结性的特点。从价值和影响看，虽无突破和创新，但仍处于世界领先地位。

2. 读图识史，辨析求真

案例2 明长城

(1) 电脑展示明朝疆域图、明长城示意图。

问题引导：明朝长城在地理位置的选取上有何特点？

位于明朝北方边境线以南；处于崇山峻岭之中，地势险要；处于北方游牧地区和农耕地区的连接线上；东起鸭绿江边，西至嘉峪关。

(2) 展示长城实景图。

问题引导：

① 明长城只有城墙吗？它由哪些部分构成？各有什么功能或作用？相传当年建造嘉峪关时，匠师计算用料十分精确，竣工后只剩一块砖。从中你能感受到什么？

由城墙、城台、关城、烽火台等构成。

城墙是主体；城台是突出于墙外的台子，可多面攻击来敌；关城是重要的驻兵和防御据点、关卡；烽火台传递敌情。

劳动人民的智慧，建筑水平的高超。

② 结合以上所学，说明长城的主要功能是什么。

防止北方蒙古族南扰的军事防御工程，它同沿线的道路、屯田、驻军、卫所形成完整的军事防御体系。

(3) 观点辨析：有人说，长城是中国历史上北方稳定的边界。你是否赞同这种观点？说出你的理由。

不赞同。长城是宏观上巩固边防、抵御北方游牧民族劫掠、拱卫中原的战略防线，并非就是位列最前沿的边境线。长城的多种设施，其定位与作用也是以军事防御为主；长城还是长城内外各民族贸易与文化交流的平台，是凝聚统一多民族国家的纽带。

3. 学科整合，促进理解

案例3 明朝文学

摘取《三国志通俗演义》或《水浒传》《西游记》中的精彩片段，请学生朗读并分析其中人物的性格特点或小说表达的主题思想。（可课前打印好，课堂上发给学生）

(1) 精彩片段品读，分析人物性格特点或作品表达的主题思想。

(2) 结合教材介绍，引导学生思考：

第一，三部小说在叙事形式上有什么共同特点？哪一部是这种叙事形式的开山之作？

第二，三部小说虽主题各异，但也有很多共同点，你能说出一两个共同点吗？

第三，结合前面所学，你能说说明朝文学发展呈现出哪些新的特点吗？

四、板书设计

第16课 明朝的科技、建筑与文学

一、科技名著

1. 李时珍和《本草纲目》
2. 宋应星和《天工开物》
3. 徐光启和《农政全书》

二、雄伟建筑

1. 明长城
2. 北京城

三、小说和艺术

1. 罗贯中和《三国志通俗演义》
2. 施耐庵和《水浒传》
3. 吴承恩和《西游记》
4. 董其昌和徐渭
5. 汤显祖和《牡丹亭》

五、问题解答

1. 材料研读

想一想：他为什么要这样编排呢？

明朝时的中国处于农业社会。民以食为天，农业是国家的根本，中国自古就有“士农工商，以农为本”的观念，这一编排体现了作者重农的思想。

2. 问题思考

万里长城常被视为中华民族精神的象征。想一想：这其中的寓意是什么？

长城凝聚着古代劳动人民的血汗和智慧，是凝聚统一多民族国家的纽带，它体现了中华民族勤劳智慧、坚韧刚毅、充满向心力和凝聚力的民族精神，被视为中华民族精神的象征。

3. 课后活动

(1) 将下列人物与他们的作品用直线连接起来。

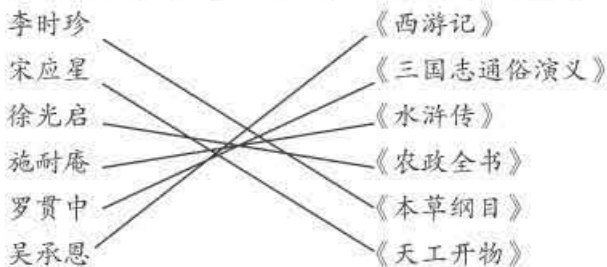

(2) 1987年，万里长城和北京故宫都被联合国列入《世界遗产名录》。请同学们分成两组，分别搜集有关长城和故宫的资料，撰写成文，具体介绍这两项古代建筑被列入《世界遗产名录》的理由。

文化遗产是指从历史、艺术或科学的角度看具有突出的普遍价值的文物、建筑或遗址。万里长城以势若游龙的身姿穿群山、越峻岭，蜿蜒万里，浩然大气，堪称一部以建筑写就的中华民族的史诗；北京故宫全面体现了中国古代宫殿建筑艺术的精髓，其建筑设计完美体现了中国传统文化，无论是立体轮廓、空间组织、建筑色彩，还是平面布局，都达到了近乎完美的境界。

六、课堂活动与学业评价建议

1. 课堂活动建议

新课讲完后，可以布置一个小活动。

明朝的文化成就，无论是科技、建筑，还是文学、艺术，无不展示了劳动人民的勤劳智慧和对美好生活的憧憬向往。我们在感受劳动人民对历史发展推动作用的同时，也一定会对这些成果的著作者、建筑家或作家留下深刻印象。请你选取一个感兴趣的人物，查找资料，写一篇小传记，并附上你对该人物的评价。

2. 学业评价建议

评价目标：学会查找资料；了解历史人物的成长经历，体会成为优秀人物应该具备的基本品质，逐步树立正确的人生观和价值观。

评价方法：自评和互评。

评价过程：先由学生自评，然后以小组为单位进行互评。在此基础上，教师根据个人或各组的表现进行评价和总结。

评价总结：评价应该包括两个方面。一个是看学生是否有搜集资料并进行归纳整理的基本能力，另一个是看学生是否掌握评价人物的基本方法。对于学生所感、所悟、所想的闪光点，教师应该给予充分肯定。

七、教学资源

1. 资料与注释

李时珍与《本草纲目》

材料

李时珍，字东璧，蕲州人。好读医书，医家《本草》，自神农所传止三百六十五种，梁陶弘景^①所增亦如之，唐苏恭增一百一十四种，宋刘翰又增一百二十种，至掌禹锡、唐慎微辈，先后增补合一千五百五十八种，时称大备。然品类既烦，名称多杂，或一物而析为二三，或二物而混为一品，时珍病之。乃穷搜博采，芟烦补阙^②，历三十年，阅书八百余家，藁^③三易而成书，曰《本草纲目》。增药三百七十四种，厘为一十六部，合成五十二卷。首标正名为纲，余各附释为目，次以集解，详其出产、形色，又次以气味、主治附方。书成，将上之朝，时珍遽卒^④。未几，神宗诏修国史，购四方书籍。其子建元以父遗表及是书来献，天子嘉之，命刊行天下，自是士大夫家有其书。时珍官楚王府奉祠正，子建中四川蓬溪知县。

——[清]张廷玉等《明史》卷二百九十九《方技传》

【注释】①陶弘景：南朝时梁人。著名医药家、炼丹家、文学家。作品有《本草经集注》《集金丹黄白方》《二牛图》等。②芟烦补阙：除去繁复杂乱，补入缺漏。芟，割草。③藁(gǎo)：同“稿”，书稿，草稿。④遽(jù)卒：突然去世。

【解读】李时珍(1518—1593年)，明朝杰出的医学家、药学家、植物学家和博物学家。他的父亲李闻言是著名的医生和医药学者。李时珍自幼随父学医，14岁时考取秀才，接着三次参加举人考试，都遭失败。从此，他专攻医学。李时珍埋头攻读了许多医药著作和经史子集著作，兼及各种杂著、小说。在行医的过程中，他走访了湖北、河南、江西、江苏、安徽等地，实地调查研究，采集药物标本，请教百姓，搜集民间药方，积累了丰富的资料和知识。他把古今药方和各种药材，不断运用于临床试验，逐一加以验证，掌握药物的性能和疗效。经过27年的努力，参考800多种著作，三易其稿，终于编成了《本草纲目》。

《本草纲目》共52卷，190万字，记载药物1892种，分为水、火、土、金石、草、谷、菜、果、木、服器、虫、鳞、介、禽、兽、人16部62类，附方11096则，附图1160幅。编写的体例是首标正名叫作纲，各家注释叫作目，其次是集解、辨疑、正误，再次是气味、主治、附方。1606年，《本草纲目》首先传入日本、朝鲜，以后又陆续被译成拉丁文、法文、俄文、德文、英文等多种文字，流传世界各地，被称为“东方医学巨典”。

《天工开物》

《天工开物》是世界上第一部有关农业、手工业生产和科学技术的百科全书，反映了明朝时中国古代科技的最高成就。全书分为上、中、下三卷，分为乃粒(粮食作物栽培)、粹精(谷物加工)、作咸(制盐)、甘嗜(制糖)、膏液(榨油)、乃服(养蚕与纺织)、彰

施(染色)、五金、冶铸、锤锻、陶埏(陶瓷)、燔石(煤、石灰、矾石、硫黄、砒石)、杀青(造纸)、丹青(颜料与墨)、舟车、佳兵(兵器)、蘖(酒母、酒)及珠玉18卷。该书图文并茂,附有120多幅工艺流程图,形象生动地记录了生产的过程。提花机、钻井设备、压蔗车、阶梯式磁窑、玉石加工磨床等图,都是世界上较早的科技图,在科学史上具有很高的价值。《天工开物》于17世纪末传入日本,后来在欧洲广泛传播,被译为多种文字。中国科学技术史专家英国人李约瑟称宋应星为“中国的狄德罗”。

徐光启与《农政全书》

材料

《农政全书》六十卷,明徐光启撰……总括农家诸书,裒^①为一集。凡农本三卷,皆经史百家有关民事之言,而终以明代重农之典。……次水利九卷,备录南北形势,兼及灌溉器用诸图谱。后六卷则为泰西水法。……次为农器四卷,皆详绘图谱,与王祯之书相出入。次为树艺六卷……次为蚕桑四卷,又蚕桑、广类二卷。广类者,木棉、麻苎之属也。次为种植四卷,皆树木之法。……次为制造一卷,皆常需之食品。……其书本未咸该,常变有备……虽采自诸书,而较诸书各举一偏者,特为完备。

——《四库全书总目》卷一百二子部十二

【注释】①裒(póu):聚。

【解读】徐光启(1562—1633年),明末数学和科学家、农学家、政治家、军事家。万历二十五年(1597年)乡试第一,过了7年又中进士,选为“庶吉士”入翰林院。以后,“从西洋人利玛窦学天文、历算、火器,尽其术,遂遍习兵机、屯田、盐、水利诸书”,成为博学的科学家。崇祯三年(1630年),任礼部尚书兼翰林院学士,两年后入阁参与机务,翌年逝世。除《农政全书》外,徐光启尚有《测天约说》《割圜八线表》《通率表》等天文、历算著作多种。

《农政全书》是我国明朝一部农业百科全书。全书60卷,对农具、农业技术、土壤、水利、施肥、选种、果木嫁接等各方面都有详尽的记录,特别对于番薯和棉花的种植技术与经营方法,作了重点的介绍。书中还附有他与意大利传教士合译的《泰西水法》6卷。

明长城

材料一

(明前期长城)峻垣^①深壕,烽墩^②相接。

——[清]张廷玉等《明史》卷九十一《兵志·边防》

材料二

各处烟墩,务增筑高厚,上贮五月粮及柴薪药弩,墩旁开井……

——[清]张廷玉等《明史》卷九十一《兵志·边防》

材料三

自长安岭迤西迤洗马林，皆筑石垣，深壕堑。

——〔清〕龙文彬《明会要》卷六十三《兵六·边防》

材料四

〔嘉靖二十年（1541年），修〕嘉峪关墙一道，南至讨来河一十五里，北至石关儿一十五里，共三十里。

——〔明〕张雨《边政考》卷四

【注释】①垣（yuán）：矮墙，墙。②烽堠（hòu）：亦作“烽候”，烽火台。

【解读】为了防止蒙古骑兵的南下骚扰，早在洪武二年（1369年），明朝就修筑了从山海关到居庸关的长城。明长城东起鸭绿江边，西至嘉峪关，全长6 000多千米，是明朝劳动人民花了将近200年的时间陆续修筑起来的。山海关以西的明长城，大都用砖石砌筑，工程坚固，保存比较完好；山海关、嘉峪关东西对峙，气魄雄伟。山海关以东的辽东长城，分别用土筑、石垒、木柱、木板，或利用自然地形筑成，工程比较简单，现仅存一些遗迹。

明成祖修建北京城

材料

四年（1406年）……闰月壬戌，诏以明年五月建北京宫殿，分遣大臣采木于四川、湖广、江西、浙江、山西。……十八年（1420年）……丁亥，诏自明年改京师为南京，北京为京师。……十一月戊辰，以迁都北京诏天下。……十二月己未，皇太子及皇太孙至北京。癸亥，北京郊庙宫殿成。……十九年（1421年）春正月甲子朔^①，奉安^②五庙神主于太庙。御奉天殿受朝贺，大宴。

——〔清〕张廷玉等《明史·成祖纪》

【注释】①朔：农历每月初一。②奉安：安置神像、神位等。

【解读】在元大都基础上建成的明朝北京城，比元大都更加雄伟壮丽。洪武初年为了消灭所谓“王气”，将元朝故宫拆除。永乐十五年（1417年）明朝开始大举兴工修建北京城，永乐十八年（1420年）基本竣工。工程不仅完成了紫禁城及皇城的宫殿、门阙、城池，而且完成了太庙、社稷坛、天坛、山川坛以及鼓楼、钟楼等一系列建筑。它贯彻了我国古代“左祖右社”“前朝后市”的建都原则，这样一座巨大的、规划周密、严整的古代帝都，在世界上是极其罕见的。明朝北京城的布局完全是为统治者服务的。城墙和沟池的修建是为了保卫和巩固帝王的统治，宫殿坛庙及在中轴线上的宏大建筑和场面，也是为了烘托帝王至高无上的威严。

北京的坛庙

北京的坛庙通常称“九坛八庙”。“九坛”是指天坛、地坛、日坛、月坛、先农坛、先蚕坛、祈谷坛、太岁坛和社稷坛；“八庙”是指太庙、奉先殿、传心殿、寿皇殿、雍和宫、

堂子、历代帝王庙和文庙（孔庙）。

天坛是明朝北京规模最大、气势雄伟的一处坛庙建筑，始建于永乐十八年（1420年）。南部以圜丘坛为中心的建筑群，是每年冬至皇帝祭天的场所。

先农坛始建于明永乐十八年（1420年）。神坛坐北朝南，是一座砖石结构的方形的一层平台，长宽各15米，高约1.5米。明清两朝帝王在这里行祭农耕礼，以示劝农从本之意。

历代帝王庙，明嘉靖九年（1530年）利用原保安寺故址改建而成，供祀历代创业帝王及开国功臣。清朝将原祀帝王从21人增至167人，将从祀功臣从39人增至79人。上自伏羲、轩辕，下至明朝，历朝帝王和文臣武将，除无道被弑及亡国之君外，均增入祀典。

我国古典小说的起源和发展

我国古典小说起源于古代的神话传说。魏晋时期，一些文人和佛教徒以神话传说为素材，创作出很多以神仙鬼怪为内容的小说。唐朝时出现了完整的短篇小说，传奇小说也得到了进一步发展。小说篇幅有所扩大，内容扩展到广阔的生活领域，结构安排和人物描写方面也有长足的进步。宋朝出现了用白话文将民间艺人的说书活动记录下来的“话本”，成为白话小说。

元末明初，一些文人开始用白话文创作小说，也出现了章回体的长篇小说，我国古典小说进入了成熟阶段。小说适应城市居民特别是工商业者和下层市民的欣赏要求，影响渐大。明朝著名长篇小说，如《三国志通俗演义》《西游记》《水浒传》等，都是在群众集体创作的基础上，经过作家的加工再创造而完成的，在思想和艺术上都达到了很高的水平，使小说这一表现形式在文学史上取得了与唐诗、宋词、元曲并列的地位，其文学价值和社会价值逐渐得到了文人士大夫的认识和肯定。

《西游记》

吴承恩所著《西游记》，描写了唐三藏玄奘和尚师徒四人去西天取经的故事，是一部富有浪漫主义色彩的优秀神话小说。宋元以来，唐僧取经的故事已在民间广泛流传，并且逐步脱离真实的史实，加入了神怪的成分。孙行者这个形象已被创作出来。吴承恩将这些民间流传的故事进行加工再创作，写成了长篇神话小说《西游记》。作者通过各种神化了的人物，淋漓尽致地揭露统治者的腐朽和罪恶，反映了人民敢于反抗压迫的斗争精神。《西游记》把神话题材和深刻复杂的现实内容紧紧地结合在一起，无论是思想内容还是艺术成就，在中国古代神话小说的领域里，都达到了高峰。

明朝戏剧

在明朝，随着城市经济的繁荣，士人的提倡，戏剧已成为城市居民不可缺少的文化活动，出现了一批优秀的剧作家和戏曲作品。徐渭、李玉、汤显祖等人，他们的作品不仅具有很高的艺术价值，而且还有相当明显的现实主义和反传统色彩。

汤显祖是万历时期著名的戏剧作家。他反对在写作上过分讲求音韵和格律，提倡注重结构和思想内容。他的代表作《牡丹亭》，描写了南安太守杜宝的女儿杜丽娘敢于冲破封建礼教的束缚，最终与自己所爱慕的书生柳梦梅结成夫妻。作品强烈要求个性自由，堪称明朝戏曲之冠。

董其昌

董其昌（1555—1636年），字玄宰，号思白、香光居士，松江华亭人。董其昌以书画名重海内，不仅是一位书法家、画家，而且是一位有独到见解的书画评论家和鉴赏家。董其昌在《画禅室随笔》中描述学习书法的过程，说自己原先因为字写得不好，科场考试中总是不能名列前茅，17岁便发愤学习书法。先学唐人虞世南、颜真卿，又改学曹魏钟繇、王羲之。后来自觉学得差不多了，但看到收藏家收藏的真迹，才知道自己还未入门，最后学习宋人的书法，才找到门径。他的字以秀美见长，但秀美之中又透出苍劲之气，如《古诗十九首》《琵琶行》等，都写得圆劲苍秀，兼有颜骨赵姿之美。

徐渭

徐渭（1521—1593年），初字文清，后改字文长，号天池山人、青藤道士。他20岁为诸生，但此后8次乡试均未考中，很不得志。53岁才真正开始具有历史意义的创作活动。徐渭多才多艺，诗文书画俱佳，自谓“吾书第一，诗次之，文次之，画又次之”。徐渭是我国大写意花鸟画的开山画家，他作画主要是抒发个人的胸襟，往往流露出憎恨和蔑视当朝权贵的批判锋芒和生不逢时的伤感情绪。画法追求新颖奇特，不墨守成规。他常以泼墨大写意作花鸟画，笔酣墨饱，随意挥写，“不求形似求神韵”，淋漓尽致地表现自己的思想感情。由于功力深厚，他的泼墨写意花鸟画取得了很高的成就，对后人产生很大的影响。清代郑板桥对他十分崇拜，曾刻有一方印章，称“青藤门下走狗”。近代齐白石提到徐渭，也说“恨不生三百年前，为青藤磨墨理纸”。

2. 图画说明

八达岭长城

八达岭是北京西北军都山的山峰之一，为华北平原通达蒙古高原的咽喉。八达岭长城位于军都山的西北端，最为险要，古人说：“居庸之险不在关城（居庸关）而在八达岭。”教材图片中的八达岭长城，从关城的南北两侧依山而筑，用整齐巨大的条石砌成，内填土石，平均高7.8米，下宽6.5米，上宽5.8米，高大坚固。墙顶铺砌方砖，内为短墙，外为垛墙。垛墙上方用砖砌成高2米的垛口，下部有射孔。城墙每隔一里左右有一个突出墙身的墙台，台上有避风雨的房子，可以驻兵和存放武器。八达岭及其附近的长城“既险且坚”，在明长城中很有代表性。

明代《皇都积胜图》(局部)

《皇都积胜图》创作于明嘉靖末年到万历前期，作者不详，全卷纵32厘米，横2182.6厘米，再现了明朝中后期北京的城市风貌和当时的社会生活情景。画面中茶楼酒肆店铺林立，招幌牌匾随处可见，行人车马熙来攘往，行商坐贾充盈京都，一派商业繁荣的景象。画面从卢沟桥经广宁门进市区，又经正阳门、棋盘街、大明门、承天门、皇宫等街市，向北延伸呈现居庸关。教材所示画面是长卷中正阳门、棋盘街和大明门一带的繁华景象。这是一幅可与宋代张择端《清明上河图》媲美的风俗画，现藏中国国家博物馆。

3. 学术动态

对明中后期社会文化近代性的认识

随着商品经济的持续发展，明中期以后，中国社会开始由传统社会向近代社会转型。在社会转型时期，新的文化因素正在潜滋暗长，社会文化呈现新旧杂陈、多元并存的特点。

这种新的文化因素，建立在商品经济普遍发展和市民阶层崛起的基础上，是当时社会变迁在思想文化领域的反映。这种新的文化因素表现在许多方面。

在哲学上，它把“存天理，灭人欲”变成具有近代意义的“自然人性论”。明中后期，许多士子竭力阐发人的主体意识和人的社会价值，提倡个体解放，倡导理欲统一，蔑视传统的偶像崇拜，公开否定以孔子之是非为是非。

在政治上，许多思想家以民本主义为武器，猛烈地抨击专制集权，要求多方限制君主特权，甚至提出君臣共治天下的主张。

在经济上，一些思想家反对传统的“崇本抑末”思想，对工商业者的价值和地位提出了新的认识。张居正主张农商并重，互补互利。黄宗羲进一步提出“工商皆本”的主张。因此，他们要求提高工商业者的政治和社会地位，以保护工商业的发展。

在文学艺术上，表现为传统正宗诗文等雅文学的衰落和小说、戏曲等俗文学的勃兴，表现了人的主体个性的张扬和对人欲的大胆肯定。

在科学技术上，表现为对西方自然科学技术的吸收。

明朝启蒙思潮的兴起，对君主专制及传统理学的统治地位发起了强有力的冲击，起到了唤起人文觉醒、推动社会转型的作用。

4. 参考书目

白寿彝总主编：《中国通史》第九卷，上海人民出版社1999年版。

《中国大百科全书·中国历史》，中国大百科全书出版社1994年版。

宁欣主编：《中国古代史》(下册)，北京师范大学出版社2009年版。

张岂之主编：《中国历史·元明清卷》，高等教育出版社2001年版。

杨国桢、陈支平：《中国历史·明史》，人民出版社2006年版。

陈梧桐、彭勇：《明史十讲》，中华书局2016年版。

刘大杰：《中国文学发展史》，复旦大学出版社2006年版。

宋应星：《天工开物》，岳麓书社2002年版。

路甬祥主编：《走进殿堂的中国古代科技史》（上、中、下），上海交通大学出版社2009年版。

人教版®

第17课

明朝的灭亡

一、课标解读

1. 内容标准

内容要点：了解李自成起义推翻明朝；知道满族人主中原。

认知提示：知道明朝政治的腐败与社会动荡是明朝灭亡的重要原因。

解读：明朝大力加强君主专制，一度出现强盛局面，但明朝中后期政治上的僵化和腐朽，导致统治危机不断加深，明朝最终在农民起义和东北满族进逼的双重夹击下崩溃。清兵入关后，清朝确立了对全国的统治，成为我国古代历史上最后一个王朝。

2. 教学目标

知识与能力：

了解明朝中后期的政治危机、李自成领导的农民起义、满洲兴起与清兵入关等基本史实，分析“均田免赋”口号得到广大农民热烈拥护的原因，思考和认识历史事件之间的内在联系。

过程与方法：

搜集材料，列举明朝中后期政治腐败的表现；识读《明末农民起义形势图》，了解农民起义的经过；小组讨论，分析明朝灭亡的原因。

情感态度与价值观：

认识政治腐败导致明朝中后期的统治危机，反映了君主专制的腐朽，表明明朝已走向没落；明朝中后期的腐朽统治激化了阶级矛盾，引发农民起义；李自成提出“均田免赋”，得到农民的热烈拥护，调动了广大农民的革命积极性；明末农民起义推翻明朝的腐朽统治，推动了历史的前进。

二、教材分析

1. 知识结构

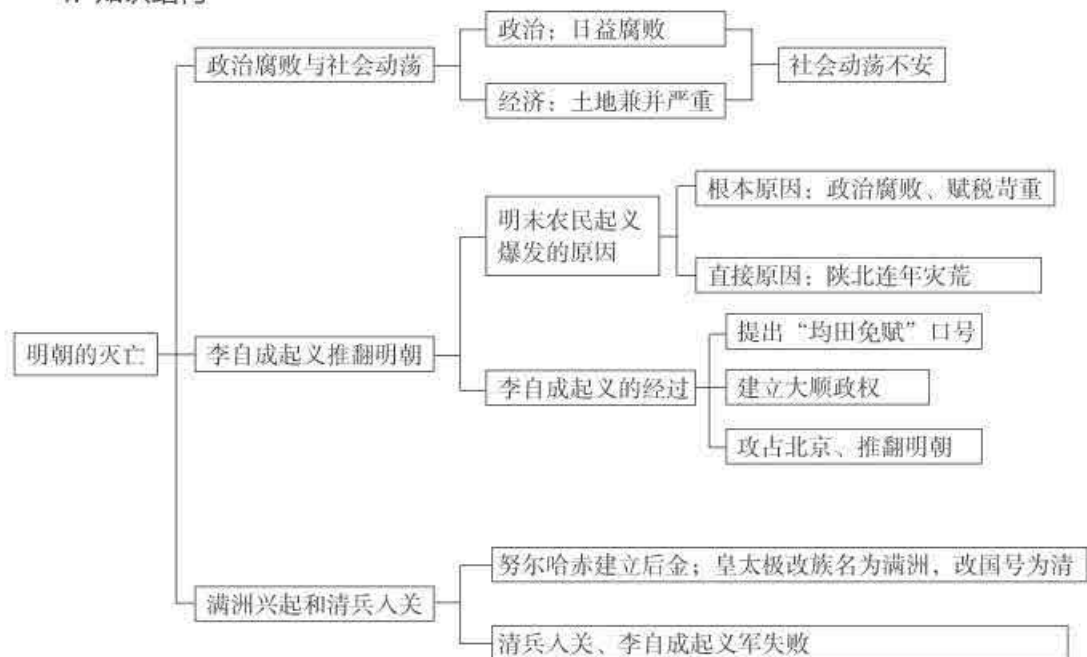

2. 教材内容的内在联系

本课主要学习三个子目的内容：政治腐败与社会动荡、李自成起义推翻明朝、满洲兴起和清兵入关。从时间上看，三部分内容反映了明朝中后期—明朝末年—明朝灭亡后的历史发展过程。三部分内容之间因果相连、层层深入。政治腐败和社会动荡是明末农民起义爆发的根本原因，满洲兴起和清兵入关后的清军大肆扫荡是明末农民起义失败的重要原因。本课有两条线索：一是以明末农民起义为线索，介绍了明末农民起义的原因、经过、口号及结果；二是以明亡清兴为线索，介绍了明朝灭亡的原因、过程和清朝的建立。学习这些内容，首先要宏观把握明末清初的历史，以及明朝、明末农民军与后金（或清朝）之间的复杂关系。

明末清初这一时期，中国历史的发展呈现出错综复杂的情形。万历以来，明朝统治日益腐朽，终于被李自成领导的规模巨大的农民起义推翻；李自成起义军声势浩大，一度建立政权，最终在明末残余势力和清军的共同镇压下失败；满洲（辛亥革命后称满族）是由东北地区的女真族发展起来的，在明万历末年建立后金政权，形成一支新兴的政治力量，并进而取代明朝，建立起对全国的统治。在近40年的时间里，后金或清朝、明朝和农民起义军这三支势力，相互角逐，展开了频繁的斗争。结果，满洲贵族取得胜利，建立起了对全国的统治。

3. 本课突破点

【政治腐败与社会动荡】

政治腐败与社会动荡是本课的重点内容，教材从政治日益腐败、土地兼并严重两个方面展开叙述。

“政治日益腐败”这一部分，教师要让学生认识到问题集中表现在两个方面：皇帝昏庸和宦官专权。从明武宗开始，屡出昏君。由于君主不理政事，朝廷大权落入奸臣和宦官之手。奸臣和宦官把持朝政，打击正直朝臣和士人，掠夺百姓，贪污受贿，无恶不作。

“土地兼并严重”这一部分，教师应让学生理解它与政治腐败之间的关系，知道土地兼并严重是政治腐败的必然结果，也是农业生产遭到破坏的重要原因。明朝中后期土地兼并的严重，又加深了政治腐败和社会危机。皇帝带头兼并土地，建立皇庄，皇室、贵族和宦官大量侵占民田，土地兼并之快之猛之多，均为历史上所罕见，导致大批农民流离失所。教师可以利用教材《明代〈流民图〉（局部）》并补充历史材料，加深学生对这一问题的认识。

讲完以上内容，教师应该小结：政治上日益腐败、经济上土地兼并严重导致社会动荡不安，统治危机日益加深。

【李自成起义推翻明朝】

李自成起义推翻明朝既是本课的重点，也是本课的难点，教材从明末农民起义爆发的原因及经过两方面叙述。

“明末农民起义爆发的原因”，分为根本原因和直接原因。根本原因即政治腐败、赋税苛重，直接原因即陕北连年灾荒。政治腐败在教材第一部分已有叙述，教师可以补充赋税苛重和陕北灾荒严重的历史材料，以加深学生对明末农民起义爆发必然性的认识。同时，教师还应帮助学生认识：明末农民战争首先在陕北爆发，是因为那里的灾情最严重；农民军有几十支之多，李自成起义军是起义的主力军。

“李自成起义的经过”这一部分，教师要指导学生阅读教材，了解起义军的主要活动。同时，可以组织学生了解教材《李自成像》和《人物扫描》中对李自成的介绍，阅读教材《材料研读》中提供的歌谣，识读《明末农民起义形势图》，引导学生总结李自成农民起义目标明确、规模浩大、作战勇敢与深受百姓欢迎等突出特点，充分体会人民群众对历史发展的推动作用。对“均田免赋”口号的含义和意义的理解也是一个难点，教师应帮助学生分析、认识这个口号是针对土地高度集中、赋税十分沉重的现状而提出的，反映了农民获得土地的要求，对于发动饥民、扩大队伍起了很大作用。在中国农民战争的历史上，它第一次把对土地的要求作为一个口号明确提出来，标志着中国农民斗争进入一个新阶段。

【满洲兴起和清兵入关】

满洲兴起和清兵入关也是本课的重点。

“满洲兴起”部分，重点把握两件大事：1616年，努尔哈赤建立大金，史称后金，完成并巩固了女真各部的统一；1635年，皇太极改族名为满洲，次年改国号为清，完成了统一东北地区的大业，并促进了满洲社会形态的转变。教学过程中，教师应该利用《知识拓展》的内容，补充交代努尔哈赤建立的八旗制度。它提高了军队战斗力，也促进了满洲社会的发展。

“清兵入关”这一部分，要求学生理解清兵入关是明末农民起义从胜利走向失败的一个转折点，同时也是清朝建立对全国统治的开始。从此，李自成农民军面临的敌人，不仅有明军，还有来自关外的清兵，这是历次农民起义不曾遇到的严重情况。

小结时，教师应指导学生分析明朝灭亡的原因。

三、教学建议和案例

1. 问题激趣，引发思考

案例1 导入新课

导入：问题竞猜，在老师的描述中抢答“他”是谁：他是一位开国皇帝，他曾是一位农民起义的领袖，他也曾出家皇觉寺……（学生回答“朱元璋”）

农民起义出身的朱元璋最终推翻元朝，建立明朝。历史有惊人的相似之处，强大一时的朱元璋建立的明朝也被农民起义推翻了，这是为什么？

2. 论从史出，充分获取材料中的有效信息

案例2 政治腐败与社会动荡

提供材料供学生阅读，并结合教材《相关史事》讨论、总结明朝中后期政治腐败、社会动荡的表现及影响。

材料

据《明史》记载：明朝中期以来，出现了宦官专权的局面。明武宗时，宦官刘瑾掌管钟鼓司，与马永成、高凤、罗祥、魏彬、丘聚、谷大用、张永一起有旧恩而得宠幸，人们称为“八虎”，刘瑾尤其狡诈狠毒。他向来羡慕王振所作所为，每天进献鹰犬、歌舞、角抵之戏，引导皇上微服出行，到处游玩，皇上非常喜悦，逐渐信任重用刘瑾，让他进内官监，总督团营。孝宗遗诏罢除中官监及各城门监局，刘瑾都搁置不予执行，反而劝武宗令内臣在各地镇守者每人进奉万金，又奏请设置皇庄，逐渐增加到300多处，京畿之内扰动不安。……当时东厂、西厂逮捕人的爪牙四处出动，行路之人都惶恐不安。刘瑾又设立内行厂，更加残酷毒辣。

小结：明朝中后期的政治腐败表现为皇帝不理朝政、宦官专权，加上土地兼并十分严重，最终导致了深刻的社会危机，引发了农民起义。

3. 充分运用教材图文资料，引导学生全面分析问题

案例3 李自成起义推翻明朝

教师：出示《明末农民起义形势图》，组织学生阅读教材相关内容，设计以下几个学生活动：

第一，明末农民起义爆发的原因有哪些？引导学生从根本原因、直接原因两个方面进行分析。

学生：明朝后期，除了政治十分腐败之外，经济上土地高度集中，明统治者还无休止地对人民横征暴敛，仅“辽饷”“剿饷”“练饷”等就超过田赋几倍。土地贫瘠的陕西北部，灾情更为严重，广大农民被迫纷纷起来反抗。所以，明末农民起义爆发的根本原因是政治腐败、赋税苛重，直接原因是陕北连年灾荒。

第二，在《明末农民起义形势图》上标出“大顺”政权建立地。画出李自成农民军进军的路线，了解李自成起义的大致经过。

第三，李自成起义军提出了什么口号？

学生：“均田免赋”。

第四，分组讨论：结合所学，讨论“均田”与“免赋”的含义，以及“均田免赋”这一口号的进步性。

A组：“均田”就是平均土地，即把土地平均分给农民。

B组：“免赋”就是要减免沉重赋税，特别是不纳粮。

C组：把对土地的要求作为一个口号明确提出来，在中国农民战争史上是第一次，标志着中国农民斗争进入了一个新阶段。

第五，相对于过去，李自成领导的农民起义有哪些突出特点？

教师引导归纳：目标明确、规模浩大、作战勇敢、百姓欢迎等。

四、板书设计

第17课 明朝的灭亡

一、政治腐败与社会动荡

1. 政治日益腐败
2. 土地兼并严重

二、李自成起义推翻明朝

1. 明末农民起义爆发的原因
2. 李自成农民军提出“均田免赋”的口号
3. 李自成在西安建立大顺政权（1644年）
4. 李自成大军攻占北京，推翻明朝（1644年）

三、满洲兴起和清兵入关

1. 努尔哈赤建立大金，史称后金（1616年）
2. 皇太极改国号为清（1636年）
3. 清兵入关
4. 李自成起义军失败

五、问题解答

1. 材料研读

想一想，广大民众为什么欢迎和拥护李自成的起义军？

李自成起义军提出了“均田免赋”的口号，得到广大农民的热烈拥护；规定了严明的军纪，所到之处秋毫无犯，还向贫苦民众发放钱粮。

2. 课后活动

(1) 当时受灾的农民处在什么样的状况下？

土地贫瘠的陕西北部，连年大旱，颗粒无收，饥民遍野，农民只得吃蓬草、树皮、石块充饥，甚至发生人吃人的惨剧。但是，官府不顾百姓死活，催征如故。

(2) 下列各项，哪些与明朝灭亡有直接的关系，请在□内画“√”。

- | | |
|---|--|
| <input checked="" type="checkbox"/> 朝政腐败，宦官擅权 | <input checked="" type="checkbox"/> 土地兼并严重 |
| <input checked="" type="checkbox"/> 朝廷征派苛捐杂税 | <input type="checkbox"/> 努尔哈赤统一女真各部 |
| <input checked="" type="checkbox"/> 大规模的农民起义 | <input type="checkbox"/> 吴三桂引清军入关 |

六、课堂活动与学业评价建议

1. 课堂活动建议

关于李自成起义，教师可以组织学生完成以下三个活动，或从三个活动中任选一个完成。

活动一：阅读材料，回答问题。

材料一

李自成（1606—1645年），明末农民起义领袖，杰出的军事家。李自成曾为银川驿卒，崇祯二年（1629年）起义，后为闯王高迎祥部下的闯将，勇猛有识略。1640年李自成率起义军进入河南，提出“均田免赋”口号，得到广大农民的热烈拥护。崇祯十六年（1643年）在襄阳称新顺王。同年，在河南汝州歼灭明陕西总督孙传庭的主力，旋乘胜进占西安。1644年正月，建立大顺政权，年号永昌。同年，攻克北京，推翻明王朝。同年四月，多尔袞率八旗军与明总兵吴三桂合兵，在山海关内外击败李自成。顺治二年（1645年），李自成在湖北通山九宫山考察地形，遭地主武装袭击，壮烈牺牲。

材料二

教材第84页的《相关史事》。

要求：

(1) 从材料一中，找出一条李自成的农民军推翻明朝的证据。李自成起义最终失败了，从材料一中，找一条李自成起义失败的原因。

(2) 李自成的农民军推翻了明朝，能不能说明朝亡于农民起义？结合材料二，谈谈明朝灭亡更深层的原因。

活动二：请给李自成写一个人物小传（150字左右）。（教师要提示撰写人物小传的注意事项：选取事例要典型，叙述要客观，评价要恰当等。）

活动三：根据已学知识完成下面关于农民起义的简表。

起义	时间	领导者	影响	特点
秦末农民起义				首创精神
黄巾起义				有组织、有准备
隋末农民起义				
唐末农民起义				
元末农民起义				
李自成起义				

2. 学业评价建议

评价目标：了解学生从材料中获取有效信息的能力；尝试客观、全面评价历史人物；学会用表格整理相关知识。

评价方法：学生自我评价和教师评价相结合。

评价过程：

活动一的问题一，由学生在材料中直接找答案，可以由学生来评判。活动一的问题二，学生分组讨论后，每组派代表发言，其他同学补充；学生发言后，由教师来评价。教师评价时，应该鼓励学生大胆表达自己的观点，注重评价学生的思维过程，注重引导学生透过现象看本质。

活动二、活动三由学生独立完成后交流。

评价总结：通过撰写人物小传拓展历史认知，增进对历史的理解，学会客观、全面评价历史人物，教师不仅要关注学生历史基础知识的掌握情况，更要对学生在活动中所表现出来的创造性给予肯定，激励他们进行探究性学习。

七、教学资源

1. 资料与注释

明朝后期宦官专权

明朝后期，宦官魏忠贤长期专权。魏忠贤（1568—1627年）出身于市井无赖，后为赌债所逼自阉入宫做太监，在宫中结交太子宫太监王安，得其庇护。后又结识皇长孙朱由校的奶妈客氏。他对皇长孙极尽谄媚，博得其欢心。泰昌元年（1620年），朱由校即位，魏忠贤升为司礼秉笔太监。明熹宗喜欢刀锯斧凿的木工活。魏忠贤总是趁熹宗全神贯注做木工活时，拿重要的奏章请他批阅，熹宗往往都会随口说：“朕已悉矣！汝辈好为之。”魏忠贤因此欺上瞒下，逐渐专擅朝政。一时间，厂卫之毒祸害天下，大批不满魏忠贤的官员士子惨死狱中，那些无耻之徒阿附左右，更有甚者到处为魏忠贤修建生祠，耗费民财数千万。魏忠贤自称九千岁，排除异己，专断国政，以致人们“只知有忠贤，而不知有皇上”。明崇祯帝继位后，治魏忠贤十大罪，命逮捕法办。魏忠贤自缢而亡，其余党也被彻底肃清。

明朝土地高度集中

材料一

蜀昔有沃野之说，然惟成都府属，自灌抵彭十一州县开堰灌田故名焉。近为王府有者什七，军屯什二，民间仅什一而已。

——《明神宗实录》卷四二一

材料二

（嘉靖初年）近年以来，皇亲侯伯，凭借宠暱^①，奏讨无厌。而朝廷眷顾优隆，赐予无节，其所赐地土，多是受人投献^②，将民间产业夺而有之。……如指挥佥事^③沈传、吴让受奸民冯仲名等投献，进讨沧州、静海县地六千五百余顷。

——《明经世文编》卷八八（林俊《传奉敕谕差勘畿内田地疏》）

材料三

富者动连阡陌，贫者地鲜立锥。饥寒切身，乱之生也，职此之由。

——《明清史料》甲编，第一〇本

【注释】①宠暱（nì）：亦作“宠昵”，宠爱亲近。②投献：将田产托在缙绅名下以减轻赋役。③指挥佥事：明代京卫指挥使司所辖，协理禁中警卫部队，为“分巡道”前身。

【解读】明中期以后，从皇室到官绅地主，兼并土地越来越猖狂，他们依靠政治权势侵占大量土地。皇帝在畿辅地区设立了许多皇庄，成了全国最大的土地占有者。万历三十四年（1606年）五月，蜀王一府占去了成都平原靠近都江堰最肥沃土地的70%。神宗的弟弟朱翊镠占田四万顷，神宗诸子也群起效尤。总之，除了江浙财赋之区以外，全国的土地有相当大一部分落入了朱氏宗室的手里。勋戚和太监侵占的田地主要是在畿辅地区。

他们依靠同皇帝的亲近关系，通过“请乞”等手段攫取大片土地。熹宗时太监魏忠贤霸占的土地多达万顷。一般的官僚地主即所谓缙绅之家，也利用政治上的优越地位，巧取豪夺，兼并大片土地。明末土地高度集中，绝大多数农民被剥夺了土地，或变成官绅地主的佃仆，或被迫四处流亡。

明朝后期政府不断加派田赋

材料

（明朝后期）旧征未完，新饷已催，额内难缓，额外复急。村无吠犬，尚敲催迫之门；树有啼鹃，尽洒鞭扑之血。黄埃赤地^①，乡乡几断人烟；白骨青燐^②，夜夜常闻鬼哭。

——〔清〕郑廉《豫变纪略》卷二

【注释】①赤地：光秃秃的土地，灾荒后的不毛之地。②青燐（lín）：“燐”即“磷”，人和动物尸体腐烂时，会分解出磷化氢，常在夜间田野中自燃，古称“青燐”，俗称“鬼火”。

【解读】明朝后期的田赋加派，起于嘉靖时期的“额外提编”。嘉靖二十九年（1550年），俺答汗率兵进犯京师，明廷“增兵设戍，饷额过倍”。万历年间，又因辽东对女真用兵，每亩加派“辽饷”。这三次总计，每亩加银9厘，一共加派520万两，超过全国总赋额的1/3。崇祯三年（1630年），每亩再加银3厘，计140万两，加上万历年间的9厘，每亩共加银1分2厘，总计加派辽饷银660万两。

明朝末年天灾不断

由于明朝统治阶级残酷的经济剥削和政治压迫，到明朝末年，农村十室九空，社会生产力遭到严重破坏，水灾、旱灾、蝗灾和瘟疫不断发生。据统计，从万历到崇祯（1573—1644年）的71年间，就有68年发生自然灾害，受灾地区遍及全国。万历十五年（1587年），黄河以北民食草木，富平、满城、同官各县“有以石为粮者”。第二年，河南饥，民相食。万历十八年（1590年），湖北麻城死于瘟疫和饥荒的达4万人。到崇祯年间，更是灾荒不断，不是此地大水“横浸数百里”，就是彼处大旱“赤地千里”，饥民遍野，饿殍载道，到处发生父子、兄弟、夫妻相食和举家自尽的悲惨之事。

李自成的青年时代

材料

李自成，米脂人……幼牧羊于邑大姓艾氏，及长，充银川驿卒。……崇祯元年，陕西大饥，延绥缺饷，固原兵劫州库。……有安塞马贼高迎祥者，自成舅也，与饥民王大梁聚众应之。迎祥自称闯王……山、陕游民仰驿糈^①者，无所得食……四年……自成乃与兄子过往从迎祥，与献忠等合，号闯将，未有名。……迎祥、献忠共十三家七十二营，议拒敌，未决。自成进曰：“一夫犹奋，况十万众乎！官兵无能为也。宜分兵定所向，利钝^②听

之天。”皆曰：“善。”……乘胜陷凤阳，焚皇陵……

——〔清〕张廷玉等《明史》卷三百零九《流贼·李自成传》

【注释】①糗(xǔ)：粮食。②利钝：顺利与困难。

【解读】李自成幼年曾被舍入寺庙为僧，后来又在地主家放羊。成年之后，他应募到本县驿站充当驿卒，备受官府和豪绅的欺辱。崇祯二年(1629年)，明廷下令裁减驿站经费，李自成被迫离开驿站。第二年，陕西灾荒严重，陕北米价高涨，斗米价银6钱，饥民大批流亡外地，不少人投奔起义军。李自成遂率领本村饥民，投奔了不沾泥领导的起义队伍，继而转投高迎祥，号称“闯将”。他“勇猛有胆略”“御众严，号令一”，后来逐渐崭露头角，成为明末农民大起义的杰出领袖。

大顺政权在北京采取的措施

攻占北京后，大顺政权直接控制了北至长城，西起甘肃、宁夏、青海，南至江淮流域，东到海滨的大片土地。为了巩固和扩大胜利果实，以李自成为首的大顺政权，采取了一系列措施。

第一，严肃军纪，稳定社会秩序。入城之前，李自成与起义军约法：“军兵入城，有敢伤一人者斩，以为令。”入城后，大顺政权又遍贴安民榜说：“敢有擅掠民财者，凌迟处死。”北京的社会秩序很快安定下来。

第二，打击明朝的贵族官僚。将宦官尽行驱逐出城，厂卫机构一概废除，厂卫头目从严惩处。三品以上文武大官不予录用，交给大顺军各营严刑追赃；四品以下官员分别对待，多数授职录用，让他们自动捐输助饷。据史料记载，追赃结果，共得银7000万两，充作大顺军军饷。

第三，支持农民夺取地主的土地。在北京，大顺政权没收了嘉定伯周奎的田产。在山东，大顺政权的地方官发布“割富济贫”告示，允许农民认耕被地主占去的土地。

努尔哈赤

努尔哈赤(1559—1626年)，姓爱新觉罗，先祖接受明朝册封，为建州左卫都指挥使。努尔哈赤19岁分家自立，自谋生计，亲自上山采松子、挖人参至抚顺马市去交换，经常接触汉人。他曾投奔明辽东总兵官李成梁帐下，受到军事训练，受汉文化影响很深。万历十一年(1583年)，他被明朝授为建州左卫都指挥使，成为建州女真的首领。此后他用16年的时间统一了建州女真各部，受明封为都督佥事、龙虎将军。接着，他又用武力统一了松花江流域的海西各部和长白山东北的东海女真。在统一过程中，他创建八旗制度，并命人用蒙古文字创制满文。万历四十四年(1616年)建立大金，史称后金，定都赫图阿拉。萨尔浒战役之后，攻占抚顺、开原、铁岭等地。天启元年(1621年)占领全部辽东，同年迁都辽阳，天启五年(1625年)又迁都沈阳。第二年受伤死去。其子皇太极称清帝后追尊努尔哈赤为太祖高皇帝。努尔哈赤经过30多年的经营，统一了女真各部，对

满族初期的历史发展发挥了重要的作用。

后金与明朝的战争

努尔哈赤建立后金政权，对明朝在辽东的统治构成了威胁，明朝便千方百计限制后金的发展，如利用海西女真的叶赫部反对努尔哈赤的统一，停止女真的朝贡和马市贸易，严禁汉人进入女真地区等。明朝与女真之间固有的矛盾日益激化，后金将战争的主攻目标由统一女真转为攻打明朝。1618年二月，努尔哈赤亲自领兵2万，发动了对明朝的大规模战争，不到半年就攻占抚顺、抚安、清河等10余城。次年二月，明朝调集10万（号称47万）大军，分四路围攻赫图阿拉。三月，努尔哈赤在萨尔浒大败明军，破其三路，消灭明军45 000人。经此一战，明朝由进攻转为退却，后金乘势攻陷开原、铁岭等城，灭叶赫部。1621年，努尔哈赤又先后攻占沈阳、辽阳等辽河以东70余城，并于同年迁都辽阳，1625年再迁都沈阳，加强了对明朝的攻势。

吴三桂降清

吴三桂（1612—1678年），武举出身，以父荫袭职军官，明末任辽东总兵，驻守宁远。崇祯十七年（1644年）三月初，李自成率领大顺军逼近畿辅，明廷诏令吴三桂与蓟镇总兵唐通率兵入卫京师。大顺军进抵居庸关，唐通投降。此时，吴三桂率辽东明军约4万人及89万关外汉民陆续进关，暂屯于山海关至滦县、昌黎、乐亭、开平一带。李自成命部下带着银两和财物，到山海关去招降吴三桂和山海关总兵高第。吴三桂和高第均接受投降。吴三桂率部向北京进发，准备朝见李自成，接受新任命。但走到玉田时，他听说在北京的家属受到大顺军的侵犯，愤怒之下，回军突然袭击，夺占本已交出去的山海关。李自成得到消息后，于四月十三日与刘宗敏率兵前往镇压。四月二十一日，大顺军抵达山海关，与吴三桂展开激战。二十二日晨，吴三桂眼看就要失败，出关至欢喜岭上的威远台谒见清摄政王多尔衮，请求清军入援。多尔衮立即下令清军三路进关，向大顺军阵地发动猛攻。大顺军寡不敌众，刘宗敏受伤，李自成只得下令撤退，返回北京。多尔衮封吴三桂为平西王。随后，他即跟随清军参与对农民军的镇压。

2. 图画说明

《明宪宗元宵行乐图》（局部）

《明宪宗元宵行乐图》长624厘米，宽37厘米，出自明代宫廷画师之手，现藏于中国国家博物馆。这幅写实性的行乐图，也是一幅明代民俗画的代表作。它构图严谨，笔法细腻，画面上的宫廷院落巍峨壮观，各种人物的情态、动作细致入微，繁而不杂，多而不乱。这张巨幅画卷描绘了明宪宗朱见深正月十五在皇宫里庆赏元宵节游玩的情景。画面上，从早至晚的各种节目，场面中均有宪宗的身影，其中演出、杂技、魔术、烟花爆竹及灯市等场面恢宏壮观。画面中，还有在宫内设街市，模仿民间习俗放爆竹、赏花灯、看杂

技的情景。教材所取局部，身着便服的明宪宗坐在殿前围帐中，侍臣们立于两旁，殿上悬有彩灯，一派繁华景象。

明代《流民图》(局部)

明朝纸本水墨《流民图》，纵31.9厘米，横244.5厘米，是明朝画家周臣的作品。作者不加任何修饰，描绘了24个生活在社会最底层，流离失所的难民形象，对笔下人物寄予了深厚的同情。作品中，人物写实生动，形形色色的流民各尽其态，作者好似信手写来，略不经意，却处处真切感人。教材选取的是其中的三个。周臣，字舜卿，号东村，江苏吴人，约卒于嘉庆中，寿80余岁，是院体绘画高手，吴门四家中的唐寅、仇英都出自他的门下。此图原为册页，后一分为二，分别装裱成手卷。前半部藏于美国檀香山艺术学院，后半部藏于美国克里夫兰艺术博物馆。

沈阳故宫

沈阳故宫始建于明朝天启五年(1625年)，崇祯九年(1636年)基本建成，是努尔哈赤和皇太极办理政务的场所。清朝迁都北京后，这里成了“陪都宫殿”。康熙、乾隆年间，沈阳故宫又有所改建，才成为现在的规模。沈阳故宫共占地6万平方米，有建筑90多所、300多间，由东路、中路、西路三部分组成。大政殿在故宫东路，是皇帝举行大典的地方。殿前的甬道两旁，各排列5座亭子式的建筑，称为“十王亭”，这里是清王公大臣议政的地方。中路是沈阳故宫的主要部分，自南向北在一条中轴线上，排列着崇政殿、凤凰楼、清宁宫等建筑。西路主要是戏台和藏书的地方。

3. 学术动态

对于清军入关及入关后战争性质的争论

一种意见否定清军入关是既定政策，否定清发动战争的正义性。关文发认为，清军入关时并没有统一全国的战略，入关战争是满汉地主联合镇压农民军的阶级斗争，后来又转为民族战争，但不是统一战争。陈梧桐指出，肯定清军入关及其进行的战争为统一战争的观点，是无视清朝的残暴统治与民族压迫、否定广大汉族等反对民族压迫的正义性及其历史功绩。王思治等认为清军入关后的战争是带有民族战争色彩的夺取全国政权的斗争。也有人认为，清军入关前后所进行的是掠夺战争，随着战争的逐步胜利，注意采取政策以缓和民族矛盾。

还有一种意见认为，清军入关是它既定的南下政策，但在与吴三桂降清的关系方面却有不同看法。陈生玺认为清兵入关是其南下政策的继续，吴三桂降清也给清兵入关提供了条件。李治亭认为，清军入关是皇太极定下的基本国策，与吴三桂迎降并无必然联系，清军入关前已形成与明朝的对峙局面，具备了取胜的条件。顾诚指出不能将既成事实当作历史必然性，他否定清朝取代明朝是历史的必然，认为在可以取代明王朝的政治势力之中，

清朝只是其中之一。

也有学者认为，清军南下是争夺统治权的斗争。江南人民激烈的反清斗争，是正义而合理的。随后清政府调整统治政策，极大地缓和民族矛盾和阶级矛盾，完成了国家的统一。平定三藩之乱、收复台湾，转变为打击分裂、维护国家统一的性质。

4. 参考书目

白寿彝总主编：《中国通史》第九卷，上海人民出版社1999年版。

《中国大百科全书·中国历史》，中国大百科全书出版社1994年版。

宁欣主编：《中国古代史》（下册），北京师范大学出版社2009年版。

张岂之主编：《中国历史·元明清卷》，高等教育出版社2001年版。

杨国楨、陈支平：《中国历史·明史》，人民出版社2006年版。

陈梧桐、彭勇：《明史十讲》，中华书局2016年版。

顾诚：《明末农民战争史》，中国社会科学出版社1984年版。

李健侯：《大顺帝李自成》，重庆出版社2008年版。

人教版®

第18课

统一多民族国家的巩固和发展

一、课标解读

1. 内容标准

内容要点：了解郑成功收复台湾和清朝在台湾的建制；知道册封达赖和班禅与设置驻藏大臣；知道西北边疆的巩固。

认知提示：认识台湾、西藏、新疆自古以来就是中国领土不可分割的一部分。

解读：统一多民族国家的形成和发展是中国古代史的主线之一。明清是继秦汉、隋唐、宋元后我国统一多民族国家发展的又一个重要时期。清朝是中国历史上最后一个封建君主专制王朝，也是中国历史上第二个由少数民族统治中国全境的中央政权。清兵入关后，清朝经过100多年的励精图治，不仅实现了对全国的统治，而且对边疆地区实施了有效管辖，中央和边疆的关系空前加强，各民族之间不可分离的关系形成，统一多民族国家得到巩固和发展。

2. 教学目标

知识与能力：

了解清朝建立起对全国的统治、郑成功收复台湾、清朝在台湾的建制及对西藏的有效管辖、巩固西北边疆的措施等史实，理解清政府对统一多民族国家的巩固和发展所作的努力，培养以正确的民族观综合分析历史问题的能力。

过程与方法：

识读《清朝疆域图（1820年）》《平定准噶尔图卷》《清军平定大、小和卓叛乱图》，获取有效历史信息，增强历史感。

情感态度与价值观：

清朝建立起对全国的统治后，加强了对边疆地区的管辖，使统一的多民族国家得到进一步巩固和发展，从中体会统一多民族国家是各族人民共同缔造的；台湾自古以来就是中国领土不可分割的一部分，郑成功收复台湾，打击西方侵略势力，维护了祖国统一；认识统一是我国历史发展的大趋势，增强维护国家统一与民族团结的责任心。

二、教材分析

1. 知识结构

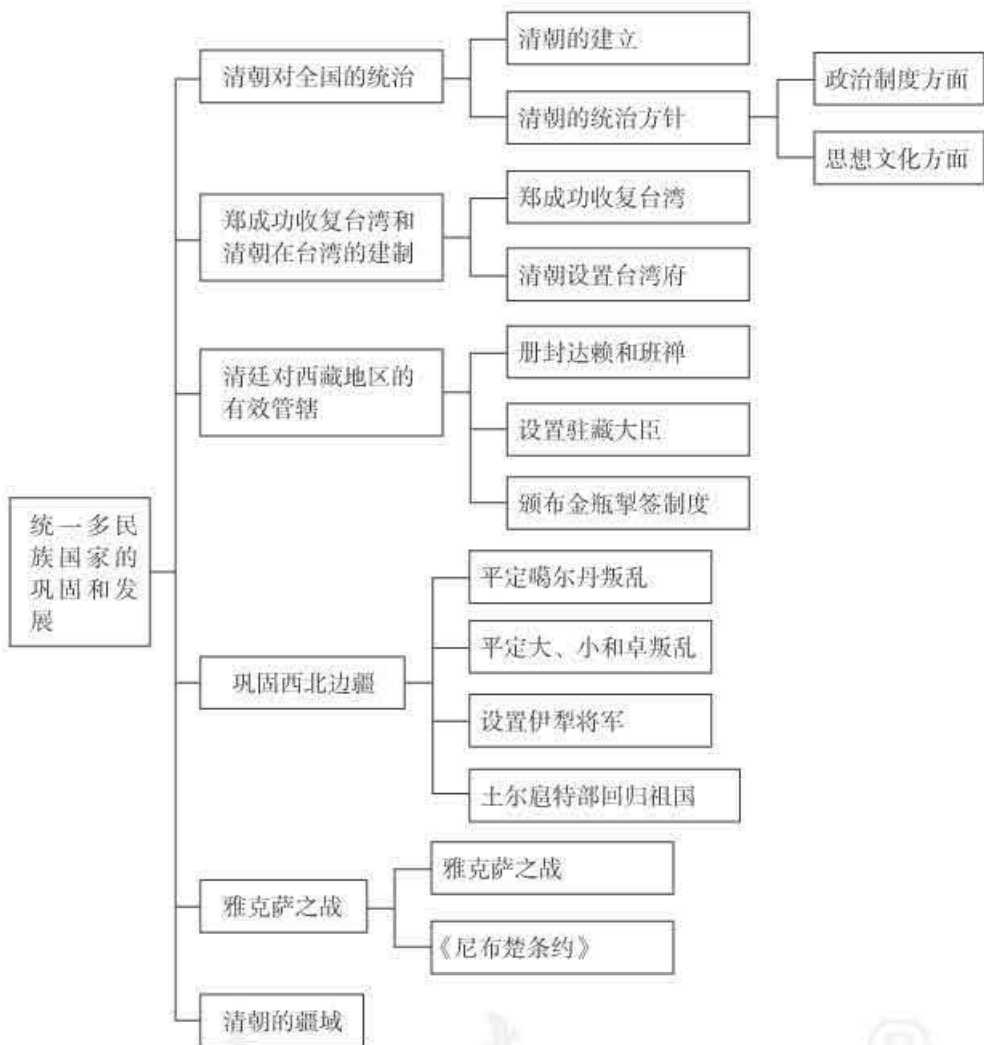

2. 教材内容的内在联系

本课主要从清朝对全国的统治、郑成功收复台湾和清朝在台湾的建制、清廷对西藏地区的有效管辖、巩固西北边疆、雅克萨之战和清朝的疆域等方面叙述了清朝统一多民族国家巩固和发展的历史。第一部分即第一目，概述了清朝夺取全国统治后采取的一系列措施：政治制度方面，沿袭中原历代王朝的做法，强化中央集权，维护政治上的大一统；思想文化方面，推崇儒家学说，继承历代文化传统。第一部分是其后几部分的前提。第二至第五部分，即第二目至第五目，分别叙述清王朝在台湾、西藏、西北、东北等地区采取灵活措施加强管辖，从而进一步巩固和发展我国统一多民族国家局面的史实。最后一部分即

第六目“清朝的疆域”与前五部分是因果关系，清朝政府采取的一系列的有效措施管辖和开发边疆地区，使我国成为一个疆域辽阔、人口众多、国力强大的统一多民族国家。

学习这六部分内容，首先要了解历代中央政府对边疆地区的开发和管辖，以及清初统治者处理民族关系的主要态度。

秦朝以来，我国的疆域不断扩大，中央集权制度不断加强，统一多民族国家不断发展。强有力的中央集权，不仅有利于国家政权的巩固和政局的稳定，而且使边疆少数民族地区产生了强大的向心力。由于中央政权的强大，民族交往常常以中央政权对边疆地区的开发、设立机构进行管辖为主要形式。这一方面促进了边疆地区的开发，另一方面有效地促进了中央政权与边疆各民族友好交往的关系。

肇兴于东北地区的清朝，在其统治不断扩大的过程中，对少数民族的处境和诉求，有比汉族统治者更深刻的体会，更深刻地认识到处理好与其他少数民族的关系对巩固其统治具有十分重要的意义。夺取全国政权后，民族关系范围进一步扩大，民族问题复杂性大幅度提高，在中国这样幅员辽阔的多民族国家，能否正确处理好民族关系问题，是关系到这个新王朝能否长治久安的根本问题。在维护统一局面大前提下，清朝前期统治者一方面采取了比前代更加有效的怀柔政策，另一方面对破坏国家统一的分裂势力也予以狠狠打击。这些措施，有效地维护了国家的统一，促进了边疆地区的开发及与内地的经济文化交流。

3. 本课突破点

【清朝对全国的统治】

清朝对全国的统治，既是本课的重点内容，又是难点内容。教材分两部分叙述了清朝对全国统治的建立。

第一部分简要叙述了清朝建立对全国统治的过程，教学无须过多展开。

第二部分简要介绍了清朝的统治政策。对学生来说，这一部分是比较难以理解的内容，这里主要涉及满洲贵族集团对于统治形势的认识和对儒家思想的态度。建立起对全国统治的满洲，必须适应关内地区政治经济形势；作为少数民族的满洲，不得不与人数众多的汉族上层集团结成联盟，采取笼络和压制相结合的政策；建立持久的全国性统治，必须稳定秩序，发展生产，减轻赋税，缓和民族矛盾。只有对人口众多、社会进步的汉族文化、思想充分认同，才能从根本上获得汉族地主阶级、下层民众的广泛认同。而自汉朝以来，孔子被历代统治者尊为圣人，以孔子为代表的儒家思想成了历代政权的统治思想，也是维护历代统治的根本策略。

【郑成功收复台湾和清朝在台湾的建制】

郑成功收复台湾是本课的又一重点。台湾自古以来就是中国领土的一部分。历史上，各朝代都采取措施加强台湾与中央政权的关系。荷兰殖民者入侵台湾，既破坏了中国领土

的完整，又给台湾人民带来了深重的灾难。郑成功收复台湾，在当时起到了打击西方侵略势力、维护祖国统一的作用，也起到了进一步开发台湾、促进民族交融的作用，这对于当今维护祖国领土完整有着重要的现实意义。

郑成功收复台湾，要明确两点：一是郑成功收复台湾是民心所向，在台湾居民的大力支持下，郑成功率领军队英勇作战，最后一举收复台湾；二是郑成功经营台湾，促进了台湾的开发，加速了台湾地区社会经济的发展。在本部分内容处理过程中，教师可提供几张反映郑成功收复台湾的图片，鼓励学生看图说话，惩殖民罪恶，扬英雄正气，励爱国之志。

【清廷对西藏地区的有效管辖】

清廷对西藏地区的有效管辖是本课的又一重点。西藏地区自古以来就是中国领土。唐朝通过和亲政策促进了唐蕃友好，文成公主和金城公主入藏密切了唐蕃关系。元朝设宣政院管理西藏事务，中央政府对西藏正式行使行政管辖。清廷创新西藏管理模式，通过确立册封达赖、班禅制度，设置驻藏大臣和制定金瓶掣签制，实现了对西藏的有效管辖。

清廷对西藏地区的有效管辖，要讲清三个问题。第一，确立册封制度。清兵入关后，西藏宗教首领五世达赖入京朝贺，顺治皇帝隆重接见并正式赐予他“达赖喇嘛”的封号。后来，康熙皇帝又册封五世班禅为“班禅额尔德尼”的封号，并赐以册印。从此，“达赖喇嘛”和“班禅额尔德尼”的称号正式固定下来，并且历世达赖和班禅都必须经过中央政府的册封，从而加强了清廷对西藏地区的管辖。第二，设驻藏大臣。1727年，清政府在西藏设驻藏大臣，监督西藏地方政务；1793年，清朝颁布《钦定藏内善后章程》29条，明确规定驻藏大臣政治上与达赖、班禅地位平等，代表中央政府，与达赖、班禅共同管理西藏，有效加强了对西藏的管辖。第三，建立金瓶掣签制度。结合教材《相关史事》，介绍建立金瓶掣签制度的原因、制度的规定，以及这项制度的意义。教学中，教师可以重点介绍这一制度保证了转世灵童选定的公正性，既能有效防止分裂局面，又能加强清朝中央政府对选定达赖、班禅继承人的监督，更重要的是保证了中央政府的权威，保证了西藏的稳定，维护了国家的统一。

最后，还可以结合《知识拓展》中的相关内容，介绍承德避暑山庄的存在，在加强中央与边疆少数民族联系中发挥的重要作用。

【巩固西北边疆】

巩固西北边疆，主要讲述清政府加强对新疆天山南北地区的管辖。新疆自古以来就是中国的领土。张骞通西域后，西汉政府设西域都护，总管西域事务，今新疆地区开始隶属中央政府管辖，成为我国领土不可分割的一部分。清政府通过平定叛乱和设立特别军事行政管理机构来加强对西北地区的管辖，稳定了西北边疆，维护了国家的统一。

巩固西北边疆主要讲清四个问题：康熙平定噶尔丹叛乱，乾隆平定大、小和卓叛乱，伊犁将军设立，以及土尔扈特部回归祖国。

第一，关于平定噶尔丹的叛乱，教师应强调噶尔丹是准噶尔部贵族，他在沙俄的唆使下发动叛乱。教学中，教师应该分析平定准噶尔部贵族叛乱的必要性，讲解平定叛乱的简要过程，强调康熙皇帝三次亲征平定叛乱，为维护祖国统一作出了重要贡献。

第二，关于平定大、小和卓的叛乱，教师应首先讲明大、小和卓的叛乱是回部上层的叛乱，他们分裂祖国，殃及回部人民，激起当地人民的不满。教学中，教师可组织学生阅读教材，讲述平定大、小和卓叛乱的简单经过，思考清政府能够平定大、小和卓叛乱的原因。在此，教师应强调，由于清政府注意平叛策略（只针对叛乱分子，不株连百姓）、维吾尔族等族人民支持平叛战争，清政府才得以平定大、小和卓的叛乱。

第三，关于伊犁将军的设立，可以让学生在《清朝疆域图（1820年）》上找到伊犁，强调伊犁将军管辖范围包括整个新疆地区，加强了对西北地区的管辖。

第四，关于土尔扈特部回归祖国，应讲清土尔扈特部不堪忍受沙俄的欺侮，渥巴锡毅然率部克服千难万险，回归祖国，并得到清朝政府妥善安置。

总结：历史告诉我们，分裂分子分裂祖国、欺压人民的叛乱是不得人心的。我国各族人民一贯反对分裂叛乱，维护祖国统一的康熙、乾隆的平定叛乱斗争符合广大人民的愿望，任何分裂祖国的阴谋是不可能得逞的。土尔扈特部回归祖国，为多民族国家的巩固和发展谱写了光辉的篇章。

【雅克萨之战】

雅克萨之战和中俄签订《尼布楚条约》是本课的又一重点。雅克萨之战是在沙俄侵入我国黑龙江流域，进行疯狂的领土扩张形势下，中国军民为维护领土主权而进行的一场正义的自卫战争。战争的胜利，粉碎了沙俄妄图继续鲸吞我国领土的阴谋，迫使其通过谈判的方式，在平等协商的基础上，同中国签订了《尼布楚条约》。这个条约，从法律上肯定了外兴安岭以南，黑龙江、乌苏里江流域包括库页岛在内的广大地区都是中国的领土。

【清朝的疆域】

清朝的疆域也是本课的重点，教材采取图文结合的方式展现了清朝前期广袤的疆域。清朝前期疆域既是继承历代王朝领土遗产的结果，又是清朝前期统治者完成国家统一的重要表现。统一多民族国家的巩固与发展，既促进了各民族之间广泛的交流与交融，又极大地增强了国家内部的凝聚力。教师可以引导学生识读《清朝疆域图（1820年）》，标出清朝疆域的四至，既注意历史事件和历史空间的有机结合，培养学生识读、绘制地图的能力，又增强学生对清朝前期辽阔疆域的切身感受。

三、教学建议和案例

1. 探索统一多民族国家形成的轨迹，认识统一是我国历史发展的大趋势

案例1 导入和课堂小结部分的设计

导入：播放2008年北京奥运会开幕式表演中56名各族儿童簇拥五星红旗进入会场的升旗仪式，让学生感受我国是一个统一的多民族国家。

接着，设问：我国这样一个统一多民族的国家是如何建立和发展的呢？

引导学生认识：在长期历史发展过程中，各族人民共同缔造了统一多民族国家。明清时期，我国统一多民族国家进一步巩固和发展。中央同边疆地区的关系空前加强，各民族之间形成了不可分离的关系。

过渡：这么辽阔广大的疆域，清政府是如何管理的？由此导入新课。

小结：学生活动。出示一个“米”字图，让学生在图上标出教材提及的疆域四至，并在相应的地区表明清政府巩固统一的措施。（提醒学生注意“跨”“至”“接”“达”“至”“临”“到”“至”八个字和方位。）

在本课结束时，播放歌曲《爱我中华》，让学生再次感受我国是一个统一多民族的大家庭，以升华民族感情。同时，用字幕打出结束语：依靠各族人民的支持，清初统治者同割据、叛乱势力进行斗争，加强了对台湾、西藏、新疆、东北等边疆地区以及对全国的管辖，使得统一多民族国家进一步得到巩固和发展。

2. 以历史材料为媒介，获取信息，丰富历史认识

案例2 清朝对全国的统治

(1) 出示历史材料

材料一

“今日事势，莫急于西‘贼’”，“破此，则大业成矣”。因此，集中全部精锐兵力，把进攻的矛头指向李自成的大顺军。

——[日]稻叶君山《清朝全史》

材料二

满族统治者进入北京后，立即“遣官祭先师孔子”；接着又以孔子的后人“仍袭封衍圣公”；一六四五年为孔子加上“大成至圣文宣先师”的头衔，多尔衮并亲自“谒先师孔子庙行礼”。

——[日]稻叶君山《清朝全史》

(2) 出示自制的《清初抗清形势图》

结合以上材料与地图，可以设计以下几个学生活动：

第一，依据材料一与《清初抗清形势图》，指出大规模的抗清斗争成为清朝夺取全国统治的最大障碍。

第二，结合材料二，感受满洲统治者对孔子的态度，简要分析这种态度形成的原因，思考满洲统治者的尊孔活动在当时所起到的作用。

3. 图说历史，感受历史风貌

案例3 郑成功收复台湾

师：展示位于厦门鼓浪屿的郑成功雕像。在美丽的厦门，有一处著名的风景区——鼓浪屿，有一座高大雄伟的雕像就矗立在鼓浪屿。它就是郑成功的雕像。在郑成功的一生中，有一段辉煌的岁月，使他成为备受人们敬仰的民族英雄。让我们循着他人生的足迹，去了解中国历史上的一段壮烈篇章。郑成功的这一段辉煌岁月，是在台湾海峡、台湾岛与荷兰殖民者的激烈战斗中度过的。同学们，想一想：台湾历史上与大陆的联系情况如何？

生：翻书、讨论，回顾以前学过的知识。

师：台湾是我国的第一大岛屿，隔海与福建相望，自古以来就是中国的领土。三国至隋唐时，祖国大陆人民常往来于台湾。但是，17世纪横行东方的殖民主义者荷兰来到台湾，台湾人民陷入深重的苦难中。这样的苦难直到1661年，抗清名将郑成功到来，台湾人民才看到了苦难结束的希望。

展示形象图——图一《荷兰殖民者在台湾实施殖民统治》、图二《郑成功率军给予荷兰殖民军以沉重打击》和图三《侵略军头目挨一被迫在投降书上签字》，请同学们依据图片，结合教材，撰写“郑成功收复台湾”解说词。

生：分组看图交流，为图片设计解说词。

师：现在，请同学们结合《人物扫描》，评价郑成功收复台湾的行为。

（评价过程中，学生会对“以台湾为基地抗清”和“收复台湾”两处描述产生疑问，教师要适时点拨，引导正确评价。）

4. 表格整理，比较分析

案例4 对西藏、新疆的管理

教师在引导学生阅读教材、了解史实、认识意义的基础上，提供如下表格，要求学生归纳整理，并结合《知识拓展》体会明清两朝民族政策的差异。

地区	主要措施	基本特点
西藏	平定叛乱： 册封首领： 设置机构： 修建寺庙：	
新疆	平定叛乱： 设置机构：	

四、板书设计

第18课 统一多民族国家的巩固和发展

一、清朝对全国的统治

1. 清朝对全国统治的建立

2. 清朝的统治方针

(1) 政治制度方面

(2) 思想文化方面

二、郑成功收复台湾和清朝在台湾的建制

1. 郑成功收复台湾

2. 清朝设置台湾府

三、清廷对西藏地区的有效管辖

1. 册封达赖和班禅

2. 设置驻藏大臣

3. 颁布金瓶掣签制度

四、巩固西北边疆

1. 平定噶尔丹叛乱

2. 平定大、小和卓叛乱

3. 设置伊犁将军

4. 土尔扈特部回归祖国

五、雅克萨之战

1. 雅克萨之战

2. 《尼布楚条约》

六、清朝的疆域

五、问题解答

课后活动

1. 阅读材料，结合以前所学的历史知识，说明台湾自古以来就是中国的固有领土。

230年，孙权派将军卫温、诸葛直率船队到达台湾。隋朝时，隋炀帝曾三次派人到台湾。元朝已开始澎湖设巡检司，负责管理台湾和澎湖地区的民政，这是历史上中央政府首次在台湾地区正式建立的行政机构。上述史实，有力地说明台湾是中国的土地。

2. 议一议：清朝对西藏和新疆的治理，对统一多民族国家的巩固和发展有什么历史意义？

清朝治理西藏和新疆，一方面加强了西藏、新疆与中央政府的联系，另一方面保持西

藏、新疆的秩序稳定，促进了汉族和少数民族经济文化交流，使统一多民族国家得到巩固和发展。

六、课堂活动与学业评价建议

1. 课堂活动建议

新课结束，教师可以指导学生完成下列活动中的一个。

活动一：画简图

鼓励学生动手设计清朝疆域简明图示，并在图上标明清政府在各地区的管辖措施，选部分学生作品进行展示。

让学生通过读图、识图、制图来感受清朝疆域的辽阔，进一步明白清朝前期对边疆地区的有效管辖，进一步理解清朝前期我国统一多民族国家得到了巩固和发展。

活动二：抢答

展示历史事件：汉武帝北击匈奴、昭君出塞、文成公主入藏、澶渊之盟、元朝设置宣政院管辖西藏、清朝册封达赖和班禅、清朝平定准噶尔叛乱、清朝设置伊犁将军。

学生分组抢答。简介上述历史事件，并根据上述历史事件思考：中国古代，中央政权处理民族关系的方式有哪些？所起的共同作用是什么？

活动三：编写大事年表

编写清朝巩固统一多民族国家的大事年表，用史实说明清朝前期为巩固统一多民族国家所作的努力。

2. 学业评价建议

评价目标：学习用不同的方法归纳历史知识，引导关注历史的纵横联系；认识统一是我国历史发展的大趋势。

评价方法：学生自评与互评相结合，学生评价与教师评价相结合。

评价过程：

活动一：画简图。展示部分学生的作品后，先由学生介绍自己的画图思路，再让同学评价。教师注意提示学生从图形美感、知识准确性与完整性等方面进行评价。在学生自评和互评的基础上，教师根据学生的表现给予适当评价。

活动二：抢答。处理民族关系的方式很多，如和亲、战争、会盟、议和、册封少数民族首领、设特别军事行政管理机构等。共同作用：推动统一多民族国家不断巩固与发展。

活动三：编写大事年表。教师引导学生回忆清朝巩固统一多民族国家的重大事件，指导学生编写大事年表的基本方法，展示、评价学生编写的大事年表。

评价总结：

以上活动基于两种能力的发展：一是再认、再现历史事件的能力；二是对历史事件的

综合比较能力。对学生在活动过程中所表现出来的积极参与、主动思考的学习态度和认知水平，教师要给予及时有效的评价，以利于学生养成良好的学习习惯。

七、教学资源

1. 资料与注释

清朝地方行政体制

清朝地方行政机构分为省、道、府、县四级，此外还有与省大体平行的边疆特别行政区。内地有18行省，分别是直隶、江苏、安徽、山西、山东、河南、陕西、甘肃、浙江、江西、湖北、湖南、四川、福建、广东、广西、云南、贵州。行省设总督、巡抚。总督兼管两省或三省事务，“掌盪治军民，综制文武，察举官吏，修饬封疆”；巡抚则负责一省事务，“掌宣布德意，抚安齐民，修明政刑，兴革利弊，考核群吏，会总督以诏废置”。总督和巡抚直接听从皇帝的指挥，一切重大事务都必须奏报皇帝，等候批示。督抚偶有越轨和不顺上意之处，会被立即撤职或查办。边疆特别行政区设置的将军和办事大臣，同内地的总督、巡抚一样，也必须听命于皇帝，按照皇帝意图统领边疆军政事务。

施琅反对放弃台湾

材料

(1683年)遣侍郎苏拜至福建，与督抚及琅议善后事。有言宜迁其人、弃其地者，琅疏言：“……一旦纳土归命，善后之计，尤宜周详。若弃其地、迁其人，以有限之船，渡无限之民，非阅数年，难以报竣。倘渡载不尽，窜匿山谷，所谓藉寇兵而赍盗粮^①也。且此地原为红毛^②所有，乘隙复踞，必窃窥内地，鼓惑人心。重以夹板船之精坚，海外无敌，沿海诸省，断难安然无虞。至时复勤师远征，恐未易见效。如仅守澎湖，则孤悬汪洋之中，土地单薄，远隔金门、厦门，岂不受制于彼，而能一朝居哉？臣思海氛既靖，汰内地溢设之官兵，分防两处：台湾设总兵一、水师副将一、陆营参将二、兵八千；澎湖设水师副将一、兵二千。初无添兵增饷之费，已足固守……盖筹天下形势，必期万全，台湾虽在外岛，关四省要害，断不可弃。并绘图以进。”疏入，下议政王大臣等议，仍未决。上召询廷臣，大学士李蔚奏应如琅请。寻苏拜等疏亦用琅议，并设县三、府一、巡道一，上命允行。

——赵尔巽等《清史稿》卷二百六十《施琅传》

【注释】①藉寇兵而赍盗粮：把武器借给敌人，把粮食送给强盗。②红毛：指荷兰殖民者。

【解读】1662—1681年，郑成功之子郑经统治台湾期间，鼓励垦荒，种甘蔗制糖，开矿冶铁，发展贸易。1681年郑经死后，部将冯锡范杀死郑经长子郑克臧，拥立次子郑克塽即位。1683年，清廷派福建水师提督施琅率300多艘战船，2万多名士兵直逼澎湖，经过

海上激战，全歼郑氏水师，攻占澎湖，台湾失去屏障。郑克塽和冯锡范见大势已去，遂上表投降。

平定台湾后，有人主张迁民、弃地，攻台主帅施琅坚决反对。他认为台湾物产丰富，人口众多，是江苏、浙江、福建、广东等东南沿海四省的门户，具有重要的战略地位，一旦放弃，极有可能被荷兰等西方殖民者占领，成为清朝大患。康熙皇帝最终采纳了施琅的意见，在台湾设台湾府，辖台湾、驻罗、凤山三县，属福建省管辖，并在台湾、厦门、澎湖驻军万人，对台湾实行有效管辖。

五世达赖朝觐顺治皇帝

材料

（顺治）五年，遣喇嘛席喇布格隆等赉^①书存问^②达赖，并敦请^③之。达赖覆书^④，许于辰年^⑤朝觐。九年十月，达赖抵代噶^⑥，命和硕承泽亲王硕塞等往迎。十二月，达赖至，谒于南苑，宾^⑦之于太和殿，建西黄寺居之。达赖寻以水土不宜，告归，赐以金银、缎币、珠玉、鞍马慰留之。十年二月，归，复御殿赐宴，命亲王硕塞偕贝子顾尔玛洪、吴达海率八旗兵送至代噶，命礼部尚书觉罗朗球、理藩院侍郎达席礼赉金册印，于代噶封达赖为西天大善自在佛领天下释教普通瓦赤喇怛喇达赖喇嘛。达赖归，兴黄教，重建布达拉及前藏^⑧各寺院六十二处，又创修喀木、康等处庙，计三千七十云。

——赵尔巽等《清史稿》卷五百二十五《藩部八·西藏》

【注释】①赉：带着。②存问：慰问、慰劳。③敦请：敦促、恳请。④覆书：回信。⑤辰年：这里指壬辰年，即顺治九年（1652年）。⑥代噶：今内蒙古凉城县岱海。⑦宾：通“宾”，接引客人，用宾客的礼节相待。⑧前藏：达赖驻拉萨布达拉宫，其管辖地域为前藏，包括今拉萨、山南等地区。班禅驻日喀则扎什伦布寺，其管辖地为后藏，主要包括日喀则地区。

【解读】顺治五年（1648年），清廷派遣喇嘛携带书信慰问达赖，并敦促达赖朝觐皇帝。顺治九年（1652年）十月，达赖到达内蒙古凉城县岱海，清廷派和硕承泽亲王硕塞等王公大臣前去迎接。十二月，达赖到达北京，在南苑觐见皇帝。皇帝在太和殿接待达赖，并在京城修建西黄寺作为达赖的住所。不久，达赖因水土不服，请求回到西藏。顺治十年（1653年）二月，顺治皇帝在宫殿设宴送别达赖，还命令亲王硕塞率八旗兵护送到内蒙古凉城县岱海。顺治皇帝又命礼部尚书觉罗朗球、理藩院侍郎达席礼携带金册、印信在内蒙古凉城县岱海册封达赖为“西天大善自在佛所领天下释教普通瓦赤喇怛喇达赖喇嘛”。

达赖喇嘛和班禅额尔德尼

达赖喇嘛和班禅额尔德尼，是西藏喇嘛教领袖，格鲁派（黄教）的两大活佛。“达赖”蒙语意为“大海”；“喇嘛”藏语意为“上师”。1580年，蒙古土默特部俺答汗尊称格鲁派领袖索南嘉措为“达赖喇嘛”，即三世达赖。1653年，顺治帝册封五世达赖为“达赖喇

嘛”，正式承认达赖在西藏的政治和宗教地位。此后历世达赖喇嘛转世，必须经中央政府册封。

“班”梵语意为“精通五明的学者”；“禅”藏语意为“大”；“额尔德尼”满语意为“宝”。1645年，蒙古和硕特部固始汗尊称格鲁派领袖罗桑却吉坚赞为班禅，即四世班禅。1713年，清政府册封五世班禅罗桑意希为班禅额尔德尼，正式确立班禅在西藏的政教地位。此后历世班禅额尔德尼转世，必须经中央政府册封。

金瓶掣签制度

西藏地区的喇嘛教格鲁派禁止喇嘛娶妻生子，为保证黄教最高领袖代代相传，黄教采用了转世嗣续法。在达赖或班禅等活佛圆寂时降生的男婴，被称为“灵童”。灵童继承上一代达赖或班禅等活佛的职位。如此延续不断，世世无穷。由于此制度很不完善，往往出现几个灵童争夺继承权。为了防止藏族贵族操纵大活佛转世，清政府颁行了金奔巴掣签制。“奔巴”，藏语意为“瓶”，“金奔巴”即为“金瓶”。金瓶内放置如意象牙签。其做法是把呈报的“灵童”选择数名，将其姓名、出生日期用满、汉、藏三种文字书写在签上，放入金瓶，诵经7日后，由在世活佛会同驻藏大臣在僧众面前抽签，然后呈请中央批准。金瓶的设立，表明清朝加强了对西藏地区的控制。

驻藏大臣主要职权

材料

驻藏大臣督办藏内事务，应与达赖喇嘛、班禅额尔德尼平等……

前后藏遇有噶布伦^①、戴琫^②、商卓特巴^③以下大小番目等缺，统归驻藏大臣会同达赖喇嘛拣选，分别奏补拣放。其达赖喇嘛、班禅额尔德尼之亲族人等，概不准干预公事……

廓尔喀、布鲁克巴、哲孟雄、宗木等外番部落，如有禀商地方事件，俱由驻藏大臣主持……

驻藏大臣每年五六月间奏明，轮流一人前赴后藏巡视边界，操阅番兵……

——《卫藏通志》卷十二《条例》

【注释】①噶布伦：藏语音译，指西藏地方政府主管官员，多由大贵族充任。②戴琫：藏语音译，意为箭官。清乾隆五十八年（1793年）定制，设六人为管兵官，每人统兵500人。总兵额3000人。③商卓特巴：西藏政府主要财政官的一般称号。

【解读】为加强对西藏的管理，雍正五年（1727年），清朝在西藏设置驻藏大臣，全称“钦差驻藏办事大臣”，又称“钦命总理西藏事务大臣”。驻藏大臣有正副职二员，二人分驻前、后藏，以监督西藏地方的管理事务。乾隆五十八年（1793年），清朝颁布《钦定藏内善后章程》29条，详细规定了驻藏大臣的地位和职权：驻藏大臣督办藏内事务，地位与达赖、班禅平等；前、后藏噶伦以下的各级地方官员和管事喇嘛的选任，由驻藏大臣会同达赖、班禅共同拣选；所有当地政教事务，“事无大小，均应禀知驻藏大臣办理”；达

赖、班禅等其他活佛转世的金瓶掣签仪式的举行，要受驻藏大臣监督。其他如审查财政收支、主持对外事务、春秋巡边等，也都由驻藏大臣经管。驻藏大臣的设置，表明清朝对西藏的管理进一步加强。

回部

“回部”一词源于回纥。唐朝时，回纥本信佛教。后来回纥西迁后，逐渐改奉伊斯兰教。蒙古起初认为回纥为西方大国，又信奉伊斯兰教，故称伊斯兰教为回纥教，简称回教，信奉回纥教者即称为回纥。元朝时，一部分信奉伊斯兰教的波斯、阿拉伯人与中国的汉、蒙古、畏兀儿等族长期杂居相处，互相通婚，逐渐融合，形成回族。

准噶尔部

准噶尔部是漠西厄鲁特蒙古的一部。17世纪初，蒙古分成三大部：漠南蒙古（内札萨克蒙古）、漠北喀尔喀蒙古（外札萨克蒙古）、漠西厄鲁特蒙古（又称卫拉特蒙古）。厄鲁特蒙古又分为准噶尔、和硕特、杜尔伯特、土尔扈特四部。

准噶尔部早年游牧于额尔齐斯河中上游至霍博克河、萨里山一带，后以伊犁河流域为中心，游牧于巴尔喀什湖以东、天山以北的伊犁河流域。17世纪以后，准噶尔部逐渐强盛起来。康熙十年（1671年），准噶尔贵族噶尔丹夺取准噶尔部统治权。康熙十七年（1678年），噶尔丹派兵占领叶儿羌汗国，准噶尔部势力扩展到天山南路。同年，准噶尔汗国正式成立，势力达到喀尔喀蒙古、青海和西藏地区，严重威胁到清朝边疆的安宁。

康熙二十九年（1690年），噶尔丹以追击喀尔喀蒙古为由向内蒙古进军，清军在乌兰布通将其击退。康熙三十五年（1696年），清军在昭莫多大败噶尔丹。第二年，噶尔丹势力穷，服毒自杀。噶尔丹败亡后，其侄策妄阿拉布坦、准噶尔贵族达瓦齐、策妄阿拉布坦外孙阿睦尔撒纳相继叛乱。直到乾隆二十一年（1756年），清朝才最终平定了准噶尔部的叛乱。

渥巴锡领导土尔扈特部回归祖国

乾隆二十六年（1761年），渥巴锡继承蒙古族土尔扈特部汗位以后，沙皇政府不断向伏尔加河流域移民，派遣常驻官员，策划把那里变成为一个俄国的新行政区域。乾隆三十五年（1770年），沙皇政府又强令16岁以上的男子尽行出征，阴谋借对外战争把土尔扈特部消灭。26岁的渥巴锡召开了绝密会议，组成领导核心，决定开展武装斗争，率领全部族回归祖国。十一月，渥巴锡以防御入侵为名，下令每户派出一人到某地集合，数万名骑士如期赶到。会上作了动员，一致决定东归，并立即开始各种准备工作。

乾隆三十六年（1771年）一月四日，渥巴锡召集全部族战士，宣布俄国女皇（叶卡特琳娜）已下令要他把自己的儿子送到圣彼得堡去做人质，还要挑选1万名骑士参加俄国军队，要么失去自由，忍受奴隶的枷锁，要么脱离俄国，回归祖国。一月五日，震惊世界的

土尔扈特部反抗沙俄压迫的民族武装起义爆发了。他们歼灭了监视他们的沙俄官员、军队和其他人员，焚烧了自己的宫殿、村落和无法带走的粮食、物品。渥巴锡率领着17万部众，摆脱了沙俄几万军队的追袭。在哈萨克草原上，他们突然遭到哥萨克骑兵的袭击，9000多名战士在激烈的血战中牺牲。到六月，土尔扈特部历时半年，历尽千难万险，终于回到了祖国。

土尔扈特部重返祖国后，乾隆皇帝立即命令妥善安置他们在准噶尔盆地和科布多一带游牧，发放了大批救济物资。渥巴锡等被迎接到承德，土尔扈特部的各级头领都封了官爵，渥巴锡被封为卓哩克图汗（即英勇之王）。乾隆皇帝亲自撰写了《土尔扈特全部归顺记》和《优恤土尔扈特部众记》，刻成两块巨大的碑石，立在承德避暑山庄北普陀宗乘之庙的两侧。

《尼布楚条约》的签订

1689年，中俄双方代表在平等基础上谈判，划定了中俄东段边界。沙俄同意把侵入雅克萨的军队撤回本国，清朝则把尼布楚一带原属中国的地方让给俄国。在准备谈判过程中，康熙皇帝曾指示中国的代表坚持收回包括尼布楚在内的被沙俄侵占的全部中国领土，说：“尼布潮（楚）、雅克萨、黑龙江上下及通此江之一河一溪，皆我所属之地，不可少弃之于鄂罗斯。”由于当时出现了蒙古噶尔丹的严重威胁，康熙皇帝希望与沙俄迅速缔结和约，又指示可以把尼布楚让给俄国。清军在雅克萨之战中取得胜利，迫使沙俄政府同意通过谈判解决两国边界问题。

2. 图画说明

郑成功像

教材中的郑成功像，截取自署名黄梓的清朝画家描绘郑成功指挥作战情景的画作。原画不见具体名称，高130.5厘米，宽65厘米。郑成功（1624—1662年），本名森，字大木，福建南安人。1661年，他率军入台湾，驱逐了荷兰殖民者。郑成功收复台湾后，设立承天府、安平府，并设天兴、万年二县，推行军垦、民垦，发展生产，设立学校，深得民众拥戴。原画中郑成功头戴方巾，在与人对弈。画面左侧，郑成功右前方一名从战马上下来的小校官看似正在跪报军情。郑成功手拈棋子，神情泰然自若，正如原画上方的《百字赞》所言：“公之胜算，早在局中。”画面右下方，一匹跃跃欲试的战马可能是郑成功的坐骑，一人正在使劲拉拽。画面右边款署“壶兰黄梓敬写”，铃黄梓阴文印。

达赖金印

这是雍正二年（1724年）清世宗颁发给七世达赖格桑嘉措的金印。金印边长11.5厘米，厚3.8厘米，重8257克。印文“西天大善自在佛所领天下释教普通瓦赤喇但喇达赖喇嘛之印”，由满、蒙古、藏、汉四种文字组成。清政府颁赐给达赖喇嘛金印，说明中央政

府加强了对西藏的管辖。此印现藏西藏拉萨罗布林卡。

《顺治皇帝会晤五世达赖图》

五世达赖朝见顺治皇帝图，是西藏布达拉宫的殿堂壁画。清初，西藏地区的60多名藏族画家用了10多年的时间，在布达拉宫各殿堂内的墙壁上，精心绘制了许多壁画。这些壁画题材丰富，色彩鲜艳，是一部珍贵的历史画卷。五世达赖灵塔殿的壁画描绘了五世达赖毕生的业绩。其中五世达赖到北京见顺治皇帝的事迹，画家们运用连续表现的手法，描绘了他于顺治九年（1652年）应顺治皇帝邀请，率侍从3 000人起程、征途、抵京、觐见、赴宴、游乐、观剧等一系列场面。教材所选插图《顺治皇帝会晤五世达赖图》是其中的一个画面。顺治皇帝端坐在宝座上，面向五世达赖。五世达赖坐在顺治右侧双手合十，上身微向前倾，像在说什么，下边是几排陪宴的群臣和喇嘛。作者在绿色底子上施以金色和朱色，整幅画面金碧辉煌。

金奔巴瓶

金奔巴瓶，是乾隆五十七年（1792年）清政府向藏族地区颁发的金瓶。金瓶高35.5厘米，底径14.4厘米，腹径21厘米，瓶内放置如意象牙签，供举行掣签仪式时使用。

乾隆皇帝像

乾隆皇帝画像原为紫禁城清宗室皇家庙藏像。乾隆即爱新觉罗·弘历（1711—1799年），号长春居士。他于雍正十三年（1735年）即位，年号乾隆。即位后，他粉碎准噶尔叛乱；平定大、小和卓叛乱；在新疆设立行政管理机构，并常驻军队；加强了对西藏的管理，颁布《钦定藏内善后章程》29条及金瓶掣签制度，设置驻藏大臣；在西南等少数民族地区实行改土归流；对西方殖民势力采取贸易限制，减少接触，关闭一些通商口岸；一度断绝恰克图贸易，抑制沙俄的非法活动。乾隆皇帝晚年倚重和坤，吏治败坏，大案迭出，爆发了白莲教起义，清王朝由盛转衰。

清代《平定准噶尔图卷》（局部）

《平定准噶尔图卷》由清朝人钱维城绘制，现藏中国国家博物馆。全卷长808厘米，宽41厘米，描绘了清军平定新疆准噶尔（达瓦齐）叛乱的场景。乾隆十九年（1754年）十一月，乾隆皇帝宣谕“北路命将军班第、阿睦尔撒纳，西路命将军永常、萨喇勒，率兵前进，平定准部”。图卷开始描绘的是西路军行经哈密；到达巴里坤时，画面上出现了厄鲁特蒙古各部及维吾尔族人民迎接大军的场面；博尔塔拉会师后，图卷上出现了伊犁河。全卷中唯一的战斗画面表现的是阿玉锡夜袭达瓦齐大营。阿玉锡等3名勇士率22骑，深夜冲入敌营，上万叛军闻声溃散，7 000多人向清军大营投降。教材所选局部，再现的是大营受降的场面。画面左下方，众多解除武装的降卒，脱帽跪坐，正在等待清军发落；画

面上部表现的是清军的军营和全副武装准备受降的清军。画面顶端留有“大营”“来降者七千余众”的说明文字。

3. 学术动态

关于郑成功的不同看法

郑成功一生经历了抗清与复台两个历史阶段，是一位伟大的爱国者、民族英雄，这是史学界一致的评价。但在具体问题上，又有不同看法。

(1) 郑成功所代表的阶级利益。一种意见认为，郑成功代表的是汉族地主阶级的利益。另一种意见认为，他代表的是海商集团的利益。

(2) 郑成功抗清的性质。一种意见认为，郑成功的抗清与农民军的抗清不同，他的抗清与忠君思想分不开，故而不能充分利用人民的力量，以致给抗清事业带来损失。另一种意见认为清朝统一中国是历史的必然，郑成功的抗清斗争注定失败。还有一种意见认为，清军入关后民族矛盾成为主要的社会矛盾，郑成功的抗清斗争是一种反抗民族压迫的正义斗争，符合人民的利益。还有人认为郑成功是海商利益的代表，他的抗清是从海商的利益出发的，因此他的抗清是不坚定、不彻底的。

(3) 郑成功驱逐荷兰殖民者收复台湾的主要原因。一种意见认为，郑成功是因为感到在大陆抗清无望，遂渡海收复台湾，作为继续抗清的基地。另一种意见认为，郑成功收复台湾的斗争是荷兰殖民者与中国人民矛盾尖锐的必然结果。还有一种意见认为，郑成功属于海商集团，深受荷兰侵略者之害，因而当他在大陆抗清失利后，自然会驱逐荷兰殖民者，收复台湾。

4. 参考书目

白寿彝总主编：《中国通史》第十卷，上海人民出版社1996年版。

《中国大百科全书·中国历史》，中国大百科全书出版社1994年版。

宁欣主编：《中国古代史》（下册），北京师范大学出版社2009年版。

张岂之主编：《中国历史·元明清卷》，高等教育出版社2001年版。

朱绍侯等主编：《中国古代史》（第五版·下册），福建人民出版社2010年版。

戴逸主编：《简明清史》，中国人民大学出版社2006年版。

第19课

清朝前期社会经济的发展

一、课标解读

1. 内容标准

内容要点：通过清朝前期经济发展和人口增长的史实，了解清朝前期的兴盛。

认知提示：思考清朝前期社会经济发展的原因和影响。

解读：清初，统治者认识到恢复经济，尤其是恢复和发展农业经济的重要性，采取了一系列发展经济的措施。在农业生产发展的基础上，手工业和商业也得到了较快的恢复与发展。伴随经济的发展，国力增强，社会安定，人口数量进一步增加。社会经济的持续发展，为清朝前期统一多民族国家的巩固、发展和反对外来侵略斗争的胜利奠定了物质基础。

2. 教学目标

知识与能力：

了解清朝前期农业、手工业、商业发展及人口增长的基本状况，思考清朝前期社会经济发展的原因和影响。

过程与方法：

通过阅读教材《相关史事》《〈耕织图〉(局部)》、《清代纺织图》和观看影像资料，了解清朝前期农业、手工业和商业发展的概况，感受清朝前期社会经济的继续发展；通过问题探究，分析经济发展的原因和影响。

情感态度与价值观：

初步感受经济发展是社会进步的基础；初步了解自然环境、社会发展与人口增长的辩证关系。

二、教材分析

1. 知识结构

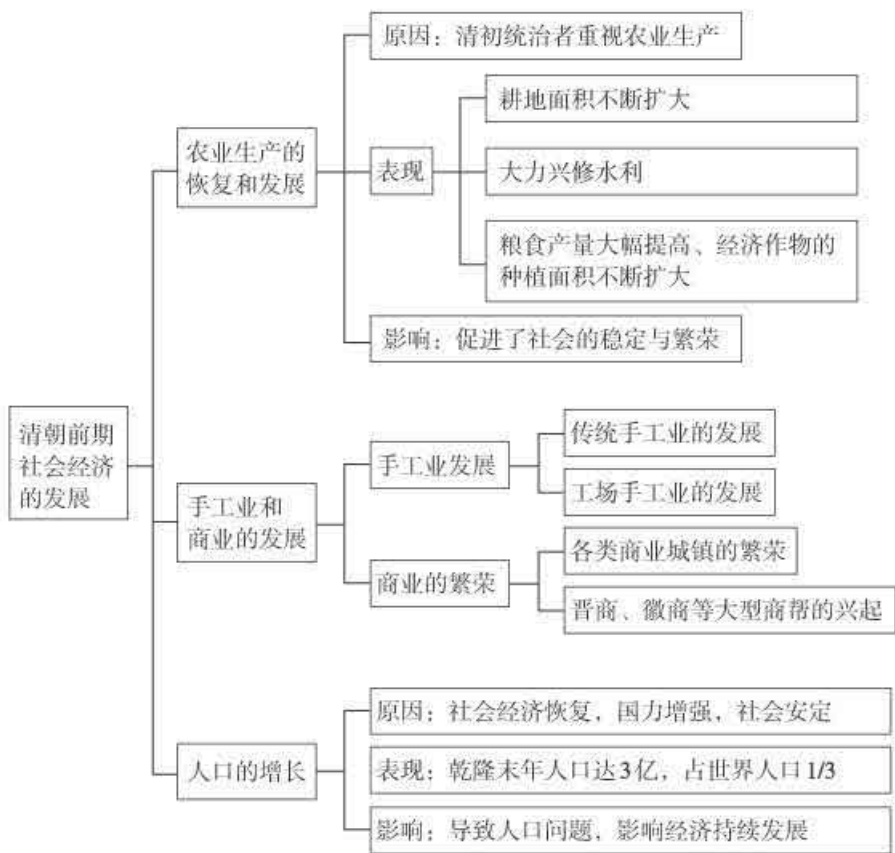

2. 教材内容的内在联系

本课学习内容三个子目——农业生产的恢复和发展、手工业和商业的发展、人口的增长，三个部分联系紧密。农业发展是手工业、商业发展及人口增长的基础；同时它们又共同成为清朝前期经济发展的主要表现，并为清朝前期的兴盛提供了必要的物质基础。这部分内容的教学，要把握清朝前期历史发展的总体特征。

清朝前期，当西方已经开始由手工工场向机器大工厂过渡、工业文明社会逐步确立起来之时，中国仍然处在典型的农耕文明时代。中国的农业、手工业和商业都在原有的形态下继续发展并达到顶峰。和历朝历代一样，社会动乱的结束，统治者对农业生产的高度重视，促进了清朝前期农业的快速恢复和发展，中国传统的精耕细作的农业发展到极致。农业的发展，为手工业和商业的发展提供了充足的粮食与其他农副产品，推动了手工业的发展。清朝前期，中国传统的手工业得到了长足的发展，很多地方出现了较大规模的手工工

场。农业和手工业的发展，促进了商业的繁荣。清朝前期的商业发展，表现为从农村集市到小型工商业城镇和大城市的发展都超过了前代；地域性的商业群体如晋商、徽商也得到发展。清朝前期经济的恢复发展，使清朝国力不断增强，社会安定，人口迅速增长，出现了兴盛局面。

3. 本课突破点

【农业生产的恢复和发展】

农业生产的恢复和发展是本课的重点之一，讲述时应抓住恢复的原因和发展表现展开。

农业生产恢复的原因，除了教材提到的统治者重视，采取了一系列恢复发展农业的措施外，还应引导学生结合上节课内容，从政治、政权稳定角度加以思考。当然，农业生产的恢复和发展，与广大人民群众的辛勤劳作也是分不开的。

农业发展的表现，可以用数据说明耕地面积的增加和水利建设方面所取得的成效。教学中，教师要重点讲清农作物的引入和推广。首先，应清楚讲述引入和推广的过程。例如：原产美洲的高产粮食作物甘薯，自明中期经菲律宾传入中国后，先在广东、福建种植，其后传入周边省份。18世纪中期以前主要在南方传播，清嘉庆后已成为我国主要粮食作物之一。其次，还应说明高产作物和经济作物引种推广的意义。甘薯“每亩可得数千斤，胜种五谷几倍”，玉米“种一收千，其利甚大”，马铃薯的产量也很高。粮食产量大幅度提高，不仅可以缓解人口增长压力，还能促进粮食商品化和农民转入手工业生产；经济作物的引进则能促进农业中商品经济的发展，并为手工业生产提供更多的原料。

【手工业和商业的发展】

手工业和商业的发展也是本课的一个重点。

手工业方面，教材在对传统手工业行业概述的基础上，主要强调手工工场有一定的发展。清朝前期的手工工场是本课教学的一个难点，教师可以结合教材中的《清代纺织图》，从规模和人数入手，结合具体的案例，适当点出雇佣关系与分工合作，让学生对手工工场有初步的感性认识。

商业发展的表现，教材从两个方面进行了叙述。一方面，是在全国范围内，从农村集市、小型工商业市镇到全国性大城市的商业繁荣。教师根据本地教学实际，可以结合有关清朝商业城市发展的资料，让学生对这一时期商业城市的兴起与发展有较为感性与直观的认识。另一方面，是晋商和徽商等大型商帮的兴起，这是教学的另一个难点。在了解晋商、徽商基本情况的基础上，讲解应突出两点：第一，大型商帮的兴起是清朝商业繁荣的结果，正是因为商业的繁荣，使得一些商人积累了巨额的财富，形成了资本雄厚的大商帮；第二，这些资本雄厚的商帮，网络遍及全国各地，经营着全国各地间的商业贸易，促进了清朝商业的发展。

【人口的增长】

人口的增长，教材从清朝前期人口数量的变化和人口增长带来的负面影响两方面进行叙述。

清朝前期人口的快速增长，教师可以适当引导学生分析其原因：一个是清朝前期100多年里经济的恢复与发展；另一个是社会的相对安定。人口增长状况，教师要用数据突出人口增长速度之快。人口从清朝初年的4 200多万，到乾隆末年达到3亿，150多年里人口增长了6倍多，占全球人口的1/3。

接下来，教师可以自然而然地引导学生分析人口过快增长带来的弊端：首先是人地矛盾加剧，造成自然环境破坏和生态恶化；其次是社会压力，不利于经济的持续发展。

三、教学建议和案例

1. 关注现实，设置悬念，追溯历史

案例1 导入新课

师：同学们知道我国现在有多少人口吗？

生：13亿多。

师：当今的中国是世界上人口最多的国家，占世界人口总数的1/5，人口众多给中国社会的发展带来了一系列严重问题。可是大家知道吗，我国历史上曾经有一个时期，在一个半世纪里人口增长了6倍多，人口总数占到世界的1/3。

生：应该是清朝前期吧。

师：为什么清朝人口一度会有如此快速的生长呢？

带着这个悬念，引导学生学习清朝前期农业、手工业和商业的发展，由此导入新课。

2. 自主学习，问题拓展

案例2 农业生产的恢复和发展

布置学生阅读课文，找出清朝初年农业发展的原因、表现和影响。然后，通过学生回答、教师补充的方式完成学习要求。在这一过程中，教师提出以下几个问题，帮助学生在互动中拓展认识：

第一，宋朝有民间谚语“苏湖熟，天下足”，清朝时期又出现了“湖广熟，天下足”的谚语。这些谚语反映了我国古代农业生产怎样的发展与变化？（“苏湖熟，天下足”反映了宋朝我国经济重心南移，以苏州、湖州为中心的江南地区农业快速发展，成为我国主要的粮食产地；“湖广熟，天下足”反映了清朝时期农业的发展，湖南、湖北地区粮食产量迅速提高，也成为我国主要的粮食基地，表明清朝前期我国高产农业区域不断扩大，从一个侧面反映了清朝时期农业的发展。）

第二，玉米、甘薯都是高产农作物，它们原产于哪里？它们种植面积的不断扩大有什

么重要意义？

3. 师生互动，演绎历史

案例3 手工业的发展

师：清朝前期手工业也得到了快速的发展。我们先看《清代纺织图》，谁能说出图中纺织生产的流程？

生：学生根据自己的观察回答。

师：这种手工生产和一般的家庭手工生产有何不同？

生：规模更大，分工更细。

师：大家知道这些劳动者和经营者是什么关系吗？他们都是经营者花钱请来的，和经营者之间是一种雇佣关系。家庭手工业中，他们之间是什么关系？

生：家人，或者就是自己。

师：这就是手工工场。清朝前期已经出现了比较成熟的手工工场。当时最有名的手工工场有多大规模？

生：（阅读教材回答）五六百张织机。

师：请同学们总结一下手工工场的特点。

生：规模大、分工合作、雇佣关系。

4. 精彩回放，感悟历史

案例4 商业的发展

播放当年晋商、徽商的影像资料，让学生直观感受清朝前期商业的繁荣景象，以及这些地域性商业群体“商帮”在全国经济发展中的地位 and 影响。

四、板书设计

第19课 清朝前期社会经济的发展

一、农业生产的恢复和发展

1. 原因：统治者重视农业生产，大力推行垦荒政策
2. 表现：耕地面积扩大
兴修水利
粮食产量提高
经济作物种植面积扩大
3. 影响：促进了社会的稳定和繁荣

二、手工业和商业的发展

1. 手工业的发展：传统手工业都有较大发展

工场手工业的发展

2. 商业的繁荣：各级商业市场的繁荣
晋商、徽商等大型商帮的兴起

三、人口的增长

1. 原因：社会经济的恢复与发展
2. 表现：乾隆末年，人口达3亿，占世界人口1/3
3. 影响：推动经济发展，导致人口问题

五、问题解答

课后活动

1. 1661—1766年，耕地面积发生了什么变化？这种变化是由哪些因素导致的？

1661—1766年，耕地面积大幅增加（增加接近35%）。促使这种变化的主要因素有：清朝前期统一多民族国家得到进一步巩固和发展；统治者重视农业生产，大力推行垦荒政策；广大劳动人民的辛勤劳作；等等。

2. 从国外引进的作物如玉米、甘薯、马铃薯，在清朝时得以普遍种植。这对清朝社会有何影响？

玉米、甘薯和马铃薯属于美洲高产农作物，比我国传统的农作物产量高很多。它们的引种和推广，提高了粮食产量，有利于缓解人口增长的压力，促进了清朝人口的增长。

六、课堂活动与学业评价建议

1. 课堂活动建议

学完新课后，可以布置一个学生活动：分组对清朝前期经济发展的相关内容进行小结并展示。

把全班学生分成三个小组，每组选出一名评委，组成展示活动的评审团。每组学生可以选取一种本组最喜欢和最擅长的方式对本课内容进行小结或评价。要求：尽可能涵盖本课重要知识点，并正确呈现出来。（每组限时3分钟；形式可以是诗歌、绘画、讲故事、表演小品与短剧片段等。）

2. 教学评价建议

评价目标：小组合作，展示本节课学习成果，加深对清朝前期社会经济发展的了解，并培养学习的合作意识和创新能力。

评价方法：小组评价和教师评价相结合。

评价过程：小组展示成果时，其他小组对其活动表现进行评价；教师在小组评价的基

础上，按照优秀、良好、合格三个等级，对各小组给出最后评价等级。

评价总结：评价小组活动时，一要考评活动所包含的知识量和正确程度，二要比较小组的参与程度与合作效果，三要注意活动形式是否新颖、有创意。

七、教学资源

1. 资料与注释

靳辅议治黄河

材料

（靳）辅言：“治河当审全局，必合河道、运道^①为一体，而后治可无弊。河道之变迁，总由议治河者多尽力于漕艘经行之处，其他决口，则以为无关运道而缓视之，以致河道日坏，运道因之日梗。河水裹沙而行，全赖各处清水并力助刷，始能奔趋归海。今河身所以日浅，皆由从前归仁堤等决口不即堵塞之所致。查自清江浦至海口，约长三百里，向日^②河面在清江浦石工之下，今则石工与地平矣。向日河身深二三四丈不等，今则深者不过八九尺，浅者仅二三尺矣。河淤运亦淤，今淮安城堞^③卑^④于河底矣。运淤，清江与烂泥浅尽淤，今洪泽湖底渐成平陆矣。河身既垫高若此，而黄流裹沙之水自西北来，昼夜不息，一至徐、邳、宿、桃，即缓弱散漫。臣目见河沙无日不积，河身无日不加高，若不大修治，不特洪泽湖渐成陆地，将南而运河，东而清江浦以下，淤沙日甚，行见三面壅遏^⑤，而河无去路，势必冲突内溃，河南、山东俱有沦胥^⑥沈溺^⑦之忧，彼时虽费千万金钱，亦难剋期^⑧补救。”

——赵尔巽等《清史稿》卷一百二十六《河渠一·黄河》

【注释】①运道：大运河。②向日：从前。③城堞：城墙。④卑：地势低下。⑤壅遏：阻塞、阻止。⑥沦胥：沦丧、沦陷。⑦沈溺：亦作“沉溺”，淹没在水中。⑧剋期：即“克”，在严格规定的时期内。

【解读】明末清初，黄河下游堵塞，多次决口，黄、淮合流，淹没沿岸大量农田。康熙帝亲政后极为重视治河问题，他把治河、三藩、漕运列为三件需要优先解决的大事，“书而悬之宫中柱上”，以备日夜观看思考。他当政期间，兴修水利取得了很大成绩。康熙十六年（1677年），康熙皇帝任命靳辅为河道总督，治理黄河。靳辅在水利专家陈潢的协助下组织大批民工，经过十多年的努力，将淮黄故道次第修复，不仅畅通了漕运，而且大大减轻了黄河中游和淮河沿岸地区的水患威胁。

清朝新作物的引进和推广

自明朝开始的海外农作物引进，到清朝又有新的发展。顺治年间，玉米种植还不普遍，山区种者稍多。玉米适应性强、产量高的优点，逐渐为人们所认识，人们在山区和平原地区大量种植玉米。19世纪后，玉米成为重要的粮食作物。

明朝时，甘薯从外国传到福建和广东。清初开始，甘薯种植逐步在浙江及长江流域发展起来。自乾隆初年起，甘薯在北方的河南、陕西、直隶等省份的种植面积迅速扩展。甘薯成为清朝中后期农民的重要口粮之一。

康熙年间，花生在福建、广东、浙江、湖南及台湾等地已有种植。北方种植花生的时间晚于长江流域，但在乾隆年间也得到较大普及。19世纪后期，传教士从美国带来大粒花生品种，并在胶东半岛落地安家。花生在清朝成为重要油料作物。

烟草传入中国后，到18世纪末叶，种植遍及全国。福建浦城、浙江塘西、湖南衡州、山东济宁等地成为著名的烟草产地。

顺治七年（1650年），马铃薯最先传入台湾。17世纪后期，云南、贵州、四川、陕西、湖北、山西等地广泛栽培马铃薯。马铃薯以生长期短、适应性强、耐贫瘠等优点，受到农民的欢迎。贫困农民往往把它当作主食。

甘薯、玉米等抗旱、耐贫瘠、适应性强、产量高的农作物的推广，成为清朝前期人口快速增长的重要物质条件。

清朝的纺织业

清朝最重要的手工业是纺织业，包括棉纺织业和丝织业。清朝苏、杭丝织业的规模和技术都超过了明朝，织机数和工匠数数倍于明朝。江宁的织机在乾嘉时达到三万余张，而且比过去有许多改进，“织缎之机，名目百余”，所产丝织品畅销全国。即使在偏远的贵州，丝织业也得到很大发展。道光时，贵州遵义绸“竟与吴绫、蜀锦争价于中州”，招致了秦、晋、闽、粤各省客商竞相前来购买贩运。

清朝棉纺织业突破了以江南为中心的局限，华北成为重要的棉织业地区。江南的苏州、松江、太仓是重要的棉产区，种植棉花与纺线织布是这些地区的重要行业。棉纺织工业中轧花、纺线、织布、染色的分工及独立成业已成为普遍现象。分工的扩大，促进了棉纺织业的发展。

清朝官营、私营丝织业

材料

明设织造于南京、杭州、苏州，各置^①提督织造太监一人。我朝因^②之，改任内务府人员。至于私人经营，往时无所谓^③工场。在丝织业发达之区，人民于家中置木机从事织造，普通多称机房。有自织代织之分，代人织者，原料由人供给。此种雇主，江浙等处称为账房，皆饶有资本之绸商，各埠有代彼趸卖^④之店，名为分庄。

——〔清〕刘锦藻《清朝续文献通考》卷三百八十五《实业八》

【注释】①置：设置。②因：沿袭。③无所谓：没有所说的（工场）。④趸（dǔn）卖：以批发价格卖出大宗商品；整批地卖出。

【解读】清朝丝织业有官营、私营之分，官营丝织业主要是在江宁、苏州、杭州的三

个织造局，承担几乎全部皇室、官府所需丝织品的生产。明朝管理三个织造局的是太监，清朝则交由内务府管理。织造局下设有作场，并有织机和工匠数额限制，采取买丝招募工匠的方式进行生产。织造局内生产分工比较细致，各种工匠均有专职。私营丝织业是工匠在自己家中设置织机从事织造，称为机房，有自织、代织之分。代织是由称为账房的拥有大量资本的绸缎商向丝织工匠提供原料，丝织工匠制成成品交给账房，以赚取加工费。

清朝的矿冶业

清朝时，矿冶业有了较大发展。云南的铜矿、贵州的铅矿，广东、山西、河南、山东的铁矿，开采的规模都比较大。至乾隆、嘉庆极盛时，云南全省开办的铜厂有30多处。其中有官督商办的大厂，也有私营的小厂。大厂有七八万人，小厂也有万余人。乾隆五年（1740年）至嘉庆十六年（1811年）间，云南铜矿的最高年产量达到1400多万斤。乾隆时，贵州铅矿年产黑铅也达到1400多万斤。广东的铁冶规模也很大。广东佛山镇是冶铁中心，佣工数万，铁器制造业也很发达，那里有铸锅业、炒铁业、制铁线业、制钉业和制针业等行业，而尤以铸锅业最为有名。所铸铁锅不仅行销国内各地，而且大量输出国外。

清朝制瓷业的发展

清朝的制瓷工艺较明朝又有发展。其中最重要的发展是珐琅彩和粉彩的创制。珐琅彩瓷器创始于康熙年间，雍正、乾隆时期技艺进一步提高，是运用珐琅彩料加工堆叠绘成。粉彩瓷出现于康熙年间，是在五彩的色彩中添加一些铅粉，烧出的瓷器色调柔和，富有立体感。清朝釉上彩发展迅速。釉上彩，即上釉烧制，然后再加彩绘，再烧制一次。

清朝制瓷业分工更加细密。在景德镇的制瓷工中，就有淘泥工、拉坯工、印坯工、旋坯工、画坯工、春灰工、合釉工、上釉工、抬坯工、装坯工、满掇工、烧窑工、开窑工之分。烧窑工之中又有事溜火者、事紧火者和事沟火者三种不同专业，而画坯工之中也有画者、染者之分。分工的细密，极大促进了制瓷工艺的进步。

商业重镇汉口

材料

汉口不特^①为楚省咽喉，而云、贵、四川、湖南、广西、陕西、河南、江西之货，皆于此焉转输，虽欲不雄天下，不可得也。天下有四聚^②：北则京师，南则佛山，东则苏州，西则汉口。然东海之滨，苏州而外，更有芜湖、扬州、江宁、杭州以分其势，西则惟汉口耳。

——〔清〕刘献廷《广阳杂记》卷四

【注释】①不特：不仅、不但。②聚：邑落，这里指商业发达的城镇。

【解读】随着商品经济的发展，清代前期，出现了一些非常繁荣的工商业城镇。苏州、汉口、佛山、北京，就是当时东、西、南、北方最繁荣的四个工商业都会。汉口不仅是湖北的交通咽喉，还是云贵、四川、湖南、广西、山西、河南、江西诸省商品的贸易集散中

心，这一点是苏州不能相比的。在中国东部，像苏州这样的都会还有扬州、江宁、杭州等，而在西部诸省，只有汉口一大都会。

商帮

明朝中后期以后商品经济日益发展，商人的数量和实力不断增强。为了应对激烈的竞争，商人开始走向以地域、宗族关系、血缘关系或行业为纽带的联合，从而形成一个个对内互助共济、对外联合竞争的具有时代特色的商人群体——商帮。这些商帮在其活动的范围内建立会馆、公所，联乡情，笃友谊。这种以地域为中心，以血缘为纽带，以会馆、公所为场所，自发形成的商人群体组织，在商业经营和竞争中发挥了重要作用。明清时期较具影响的地域性商帮有晋商、徽商、宁波商帮、山东商帮、江西商帮、湖广商帮、闽粤海商等，其中以晋商和徽商的活动范围最广、势力最大。

商帮的出现，反映出明清时期小农经济与市场的联系日益密切，城镇经济空前繁荣。明清商帮的兴盛，进一步促进了农业、手工业的发展，带来了商业的繁荣。

清朝人口增长与耕地的矛盾

关于清朝人口和耕地的数字，戴逸所著《简明清史》指出，从1741年到1840年鸦片战争爆发时的100年内，人口增加3倍，平均每年增加270万人，年增长率为1.88%。但耕地面积的增加却很缓慢，从顺治末年至乾隆末年，大约140年间，耕地面积从5亿亩增至9亿亩。这9亿亩数字，可能计算偏低，会有一些隐匿未报的土地，也会有一些边远地区新垦的土地未统计在内。但大致的趋势是清楚的，即耕地的增长远远落后于人口的增长。再加上土地兼并日益剧烈，地少人多，无田可耕的矛盾越来越尖锐。如乾隆末（18世纪末），平均每人只有3亩耕地；到了道光时（19世纪前期），人口继续增加，耕地却没有增加，每人平均耕地只有2.25亩了。

2. 图画说明

《耕织图》（局部）

这是清朝人焦秉贞仿南宋楼璘《耕织图》所绘《耕织图》册页中的一页，高24.9厘米。《耕织图》是一组反映清代农业生产状况的图画。焦秉贞，济宁人，擅长人物山水画。康熙中期，焦秉贞绘《耕织图》46幅，康熙皇帝看见后大为赞赏，下令官府工匠镂版印刷，广布天下。教材所用册页名称为《耕》，所附诗词为康熙题写，宋代楼璘所作：“东皋一犁雨，布谷初催耕。绿野暗春晓，乌犍苦肩赧。我衙劝农字，杖策东郊行。永怀历山下，往事关圣情。”

清代开荒执照

这是乾隆三十三年（1768年）正月，云南布政使司发给沙立目的开荒执照，长52厘

米，宽25厘米，上钤“丽江府印”一方。清代鼓励官员、百姓开垦荒地，规定州县、卫所无主荒芜土地，准许流民及官兵屯种，有主荒地令原主开垦。凡地方官招来的各处民人，无论原籍还是别籍，皆编入保甲，开垦荒田给以印信执照，永准为业。

《盛世滋生图》(局部)

《盛世滋生图》又称《姑苏繁华图》，乾隆二十四年（1759年）由著名画院画家徐扬创作，现藏辽宁省博物馆。徐扬，字云亭，苏州府吴县人。徐扬有感于清朝“治化昌明，超轶三代，幅员之广，生齿之繁，亘古未有”，因而“摹写帝治”，绘成《盛世滋生图》一卷。《盛世滋生图》全长1 239厘米，画心高35.8厘米，纸本，设色。全卷以写实手法描绘乾隆时期苏州的繁荣景象。此画取景自灵岩山起，由木渎镇东行，过横山，渡石湖，历上方山，从太湖北岸，介狮和东西两山间，入姑苏郡城。自葑、盘、胥三门出阊门外，转山塘桥，至虎丘山止。整幅图把苏州城池之峻险、廨署之森罗、山川之秀丽、渔樵上下、耕织纷纭、商贾云屯、仓廩民舍、巨舰轻舟等远近景物结合于画卷之中。全图以太湖和苏州西南诸山为衬托，重点描绘了山前村、木渎镇、苏州郡城和山塘街的景观。据统计，图中人物有12 000余个；河中船帆如云，官船、货船、客船、杂货船、画舫、木排、竹筏等，近400条；街道上商店林立，市招高扬，可以辨认的各类商号有260余家；各式桥梁50余座；文化戏曲场景10余处，充分展示了乾隆盛世苏州繁荣的盛况。

3. 学术动态

徽商、晋商历史地位研究

徽商、晋商财力雄厚，在明清商界享有盛誉，所起作用巨大。第一，徽商、晋商聚集大量货币，为商品经济发展创造了历史前提，而且有的商人已开始把部分资本投入手工业生产。第二，徽商、晋商进行的远距离商品贩运，对商品经济的发展和全国性市场的加强，起了促进作用。第三，徽商、晋商对各地区城市、市镇的兴起和繁荣，起了积极作用。如明清时期有“无徽不成镇”之语，扬州盐业生产的发展，城市的繁荣，都与徽商的智力、财力、人力投入是分不开的，而这些活动是有积极意义的。徽商、晋商的部分利润流归故里，对桑梓的繁荣起了重要作用。一是促使了徽商、晋商桑梓地区不少市镇的兴起；二是这些地区的建筑别具一格，留下了丰富的文化遗产，如山西乔家大院，徽州园林、祠堂等建筑。徽商、晋商在其数百年的经商活动中形成各具风格的徽商文化、晋商文化。

也有学者注意到了徽商、晋商的负面影响。这些商人主要是为封建统治者服务的，很多商人身兼地主、官僚。他们赚取的巨额利润，仅有少量转化为产业资本，大部分被封建王朝以各种名目搜刮，或者用在肥家润身、尽情享乐上。

4. 参考书目

白寿彝总主编：《中国通史》第十卷，上海人民出版社1996年版。

《中国大百科全书·中国历史》，中国大百科全书出版社1994年版。

宁欣主编：《中国古代史》（下册），北京师范大学出版社2009年版。

张岂之主编：《中国历史·元明清卷》，高等教育出版社2001年版。

朱绍侯等主编：《中国古代史》（第五版·下册），福建人民出版社2010年版。

戴逸主编：《简明清史》，中国人民大学出版社2006年版。

李洵等主编：《清代全史》，辽宁人民出版社1991年版。

宁可主编：《中国经济发展史》，中国经济出版社1999年版。

吴慧主编：《中国商业通史》第四卷，中国财政经济出版社2008年版。

李文治、魏金玉、经君健：《明清时代的农业资本主义萌芽问题》，中国社会科学出版社1983年版。

人教版®

第20课

清朝君主专制的强化

一、课标解读

1. 内容标准

内容要点：通过了解军机处的设置与文化专制措施，认识君主专制在清朝的极端强化。

认知提示：理解中国古代君主专制中央集权制度的发展趋势。

解读：中国古代君主专制中央集权的政治体制，至康乾盛世时达到顶峰。军机处的设立，文字狱与文化专制，就是清朝君主专制强化的具体体现。康乾盛世取得的辉煌成就，大都与君主高度集权有关，但君权的极端强化，也预示着君主专制体制即将走到历史尽头。在君主专制统治下，吏治腐败，军备废弛，贫富分化十分严重，社会矛盾不断激化，加之西方殖民者不断侵扰，中国出现了近代前夜的危机。

2. 教学目标

知识与能力：

了解和掌握清朝设置军机处、制造文字狱与文化专制的史实，知道清朝中期以后社会矛盾不断加剧，了解清朝实行闭关锁国政策的原因、过程。

过程与方法：

充分利用教材资源，通过表格归纳总结，认识清朝军机处的设立及其影响；搜集有关清朝文字狱的故事，理解文化专制对清朝社会的影响，提高获取有效信息的能力；通过史料研读、合作探究，理解闭关锁国政策的影响。

情感态度与价值观：

通过了解清朝专制统治的表现和危害，理解政策制度得当与否，将直接影响到社会发展；通过历史情景的再现和感悟、分析，认识开放有利于繁荣发展，闭关锁国必然导致落后。

二、教材分析

1. 知识结构

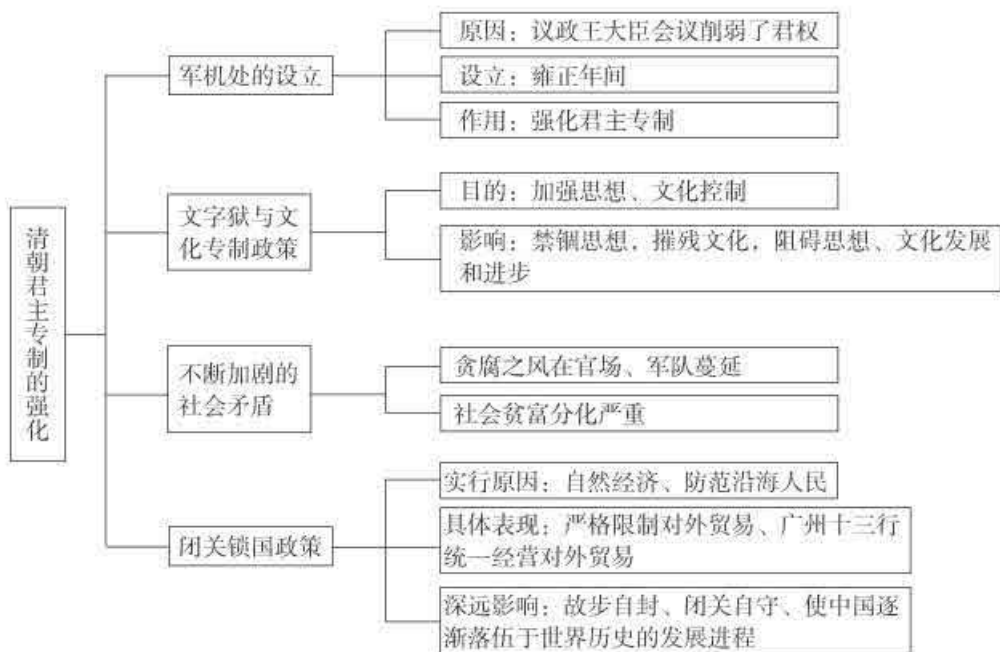

2. 教材内容的内在联系

本课主要学习四个子目的内容：军机处的设立、文字狱与文化专制政策、不断加剧的社会矛盾和闭关锁国政策。这四个子目之间关系密切。军机处的设立、文字狱与文化专制政策、闭关锁国政策是不断加剧社会矛盾的根源。军机处的设立、文字狱与文化专制政策、闭关锁国政策体现了清朝君主专制的强化；在君主专制统治下，贪腐之风在官场、军队蔓延，社会矛盾不断加剧，社会危机重重。同时，社会矛盾日益尖锐，也使统治者认识到只有强化君主专制制度，才能巩固其统治。学习这四部分内容，首先要了解秦汉以来中国古代君主专制中央集权制度发展的历史。

君主专制中央集权是我国封建社会的基本政体。自秦始皇建立起君主专制中央集权政体后，皇帝一直是最高统治者，君权是专制集权制度的核心。此制度经过秦汉、隋唐、宋元明等阶段的不断发展，君主的权力不断得到扩大和强化。至明朝时，罢中书省、废丞相，内阁为中央辅政机构，相权、君权都集中在皇帝一人手里。清朝时期，面对复杂的社会矛盾，统治者为维护统治，采取了一系列措施，进一步强化了君主专制。清朝以内阁及军机处为中央辅政机构，协助皇帝处理军政要务。军机处的设置，消除了议政王大臣会议对君权的分割，大大加强了君主对中央的控制；地方督抚的设立，大大加强了皇帝

对地方的控制；文字狱与文化专制加强了对人们思想文化的控制。闭关锁国政策导致中国逐渐落伍于世界历史的发展进程。这些现象表明，清朝时君主专制统治得到了极端强化。君主越来越尊，臣民越来越卑，这是君主专制演变的轨迹。

3. 本课突破点

【军机处的设立】

军机处的设立是本课的重点内容，教材从背景、设立、作用三个方面叙述。

“背景”这一部分，教材讲述了清初议政王大臣会议的职能和地位。学生学习中的难点是对议政王大臣会议这一机构的认识，教师可以结合前面所学补充讲解。清朝是一个以满洲贵族为主体建立起来的王朝。满洲社会发展阶段较之关内汉族要低得多，体现在政治制度中，就是保留着满洲八旗旗主干政的浓厚色彩。君主专制政体很不完善，君臣之间并没有明确的制度化的权力界限，议政王大臣会议成为事实上的最高权力机关，满洲亲贵大臣们商讨并决定的军国大事连皇帝都不能改变，皇权受到很大限制。康熙帝亲政后，为分散议政王大臣会议的权力，设立南书房，君权得到加强。

关于“设立”，教师在讲清军机处由临时的军机房发展到常设机构的同时，可以结合教材的《相关史事》，让学生认识军机处的简、速、密等特点，为下一步分析军机处设立的作用作铺垫。简就是陈设简单，人员精少。军机处全部办事人员至多不过三四十人。速就是办事效率高。军机处一切事务由大臣、章京办理，皇帝有旨随时承办，而且必须当日事当日毕。密就是机密。军机处地处内廷，外界干扰少，外官不得擅入，皇帝召见军机大臣时，连太监都不得在侧。明确这三点后，再让学生结合《材料研读》分析军机大臣在军机处中的地位和作用。在军机处中，军国大事完全由皇帝裁决，军机大臣的作用只是上传下达。从此，议政王大臣会议成为虚设，至乾隆时被撤销；内阁也成为虚设的机构。这样，全国的军政大权完全集中于皇帝一人之手，君主专制极端强化。

“作用”这一部分是本课的难点。在学习军机处设立的原因、经过的基础上，教师出示表格帮助学生归纳总结。把不同时期的机构进行比较，找出不同点。不同点要侧重分析中央权力的归属。

时期	主要中央机构	机构作用	中央权力的归属
清初	议政王大臣会议	满洲亲贵大臣商议、决定一切军国大事的中央决策机关	议政王大臣会议权力很大，皇权受到很大限制
康熙时	南书房	直接为皇帝草拟谕旨和处理奏章	分割议政王大臣会议的权力，皇权得到加强
雍正时	军机处	辅助皇帝处理政务的最重要的中枢机构	军政大权完全集中于皇帝手中

从清朝初期的内阁、六部、议政王大臣会议到康熙时南书房的设立，再到雍正时的军机处，这一变化的实质就是君主权力的不断加强。在这里，学生逐渐形成对军机处作用的认识：军机处的设立可以提高政府办事效率，巩固清朝统治。但是，它也造成君主独断专

行，使国家兴衰成败取决于君主个人品质优劣和能力高下。同时，权力的过度集中，更容易导致朝中百官、王公贵戚争权夺利，滋生腐败，进一步激化社会矛盾。

【文字狱与文化专制政策】

文字狱与文化专制政策是本课的重点。教材分别从清朝实行文字狱与文化专制的目的、表现及影响几个方面来叙述。

学习中，学生要重点认识文字狱与文化专制给社会带来的危害。课前，教师指导学生分组查找有关清朝文字狱的故事，以及清朝以前各朝加强思想文化专制的事例；课堂上，教师要求学生结合教材的《相关史事》，在学习中逐步形成对文字狱与文化专制的认识。

认识点一：清朝推行文字狱的目的。

认识点二：文字狱的特征。文字狱最大的特征是“冤”，另一特征是“狱”，处罚极其严厉。

认识点三：何谓文字狱？结合上面认识，引导学生归纳，初步学会给文字狱下定义，提醒学生定义包括对文字狱目的和特征的描述。清朝统治者为了巩固统治，从思想领域严密控制知识分子，故意从其著作中摘取字句，罗织罪名，并处以严厉的刑罚。

认识点四：清朝文化专制的表现。清朝文化专制除了文字狱之外，还表现在提倡尊孔读经，组织大规模的整理文献和编撰书籍活动，书籍检查制度也使不少珍贵书籍遭到查禁和销毁。

认识点五：文字狱与文化专制的危害。可以结合秦始皇的“焚书坑儒”、汉武帝的“罢黜百家，独尊儒术”与明太祖的“八股取士”等加强思想文化控制的措施，让学生进一步明确：文字狱是文化专制的极端表现，是清朝君主专制统治极端强化的必然需要。我国古代的文字狱以清代最为严厉，这种文化专制政策造成社会恐怖，从而禁锢了思想，摧残了人才，严重阻碍了中国社会的发展和进步。

【不断加剧的社会矛盾】

作为君主专制强化的严重后果之一，教师可以先引导学生阅读教材，再进行简单归纳。其表现有两个：一是贪腐之风在官场、军队蔓延；二是社会贫富分化日益严重。

【闭关锁国政策】

闭关锁国政策是本课的学习难点。教材叙述了清政府实行闭关锁国政策的原因、过程、具体表现及影响。

学习中，教师可以在教材叙述和《相关史事》《问题思考》的基础上，适当补充经典史料，让学生充分阅读、思考，或分组讨论，或分队辩论来了解、理解闭关锁国政策的原因、表现和影响。

“闭关”原指关闭城门，后来引申为断绝往来；闭关锁国政策是指清朝严格限制对外

交往和贸易的政策。实行这种政策的原因是多方面的，既有对沿海人民与外国人交往的防范，也有传统重农抑商、天朝上国观念的影响。这一政策的主要内容和表现有三点。（1）限定一口通商。为了防范郑成功及其子孙的海上抗清势力，清初政府厉行海禁政策，严禁商民出海贸易。统一台湾后，康熙皇帝曾开设四个港口作为对外通商口岸。乾隆年间，清政府下令只开广州一处作为对外通商口岸，关闭了其他港口。（2）严格约束外国商人活动。清政府规定，所有对外贸易活动由政府特许的广州十三行统一管理。外国商人来广州贸易，只能同十三行行商打交道。十三行负责承销外商进口货物，代外商收购中国出口商品，并代表清政府管理外国商人。（3）限制中国商民出海贸易。为了限制中国商人海外贸易，清政府制定了严密的法令，如规定出海商人必须于3年之内回国，否则不许入籍；严禁米粮、铁器出口；出洋商船载重量必须在500石以下，只许用双桅，船员不得超过28人，只准带铁锅1口；每人只许带铁斧1柄。

清政府的闭关锁国政策实行了近200年，对西方殖民者的侵略活动，起到过一定的防御作用。但是，闭关锁国政策使中国逐渐落伍于世界历史的发展进程。从根本上说，这是一种消极防御的政策，是违背历史发展规律的政策。

三、教学建议和案例

1. 充分运用教材资源，适当补充史料，进行史料研读、表格整理

案例1 军机处的设立

（1）教师指导学生阅读课本的《相关史事》《材料研读》和《军机处外景》图片，并展示如下史料：

军机处为清代所独创，对清代政治产生过广泛深远的影响。它的设立与雍正初清廷向西北用兵有密切关系。它的组成比较简单，不像内阁有正式衙门，有正式实任官，而是随时简派，不用时即发回原衙门。办事人员少而精，不过三四十人，设军机大臣和军机章京二职，有官无吏，无闲员。它所承办的均为军国大政，且有人事咨询权。高级文武官员遇缺请旨升补，都由军机大臣开单请旨。但是，它又只起承旨、草诏、代发的作用，类似皇帝的秘书班子。军机处地处内廷，直接听命于皇帝，随时承旨，随时草诏办理，发出的诏旨不通过内阁，而是交兵部直接发出，称为“廷寄”，保密性强，办事效率高，成为皇帝加强统治的得力工具。它的出现，标志着中国封建专制统治已经发展到顶峰。议政王大臣会议形同虚设，终于在乾隆五十六年被取消。

——中国社会科学院历史研究所编写组编《简明中国历史读本》

提出问题：军机处是在怎样的背景下设置的？有什么特点？

（2）制作表格，比较不同时期清朝主要中央机构的差异：

时期	主要中央机构	机构作用	中央权力的归属
清初	议政王大臣会议		
康熙时	南书房		
雍正时	军机处		

(3) 在整理表格的基础上, 提出问题: 军机处的设立有什么作用?

2. 历史故事、历史材料、历史问题三者结合, 启发思考

案例2 文字狱与文化专制

(1) 学生讲述课前搜集的有关清朝文字狱和文化专制的事例。

(2) 教师出示历史材料:

材料一

今人之文, 一涉笔惟恐触碍于天下国家……人情望风覘(看, 窥视)景, 畏避太甚。见鱗而以为蛇, 遇鼠而以为虎。消刚正之气, 长柔媚之风。此于世道人心, 实有关系。

——李祖陶《迈堂文略》

材料二

避席畏闻文字狱, 著书都为稻粱谋。

——龚自珍《咏史》

结合故事的讲述与历史材料的阅读, 设计以下几个学生活动:

第一, 说一说清朝以前中国历史上加强思想文化专制的事例及影响。

第二, 分析清朝政府实行文字狱和文化专制的目的。

第三, 小组集体讨论, 尝试给“文字狱”下一个定义。

第四, 请古文基础好的学生给全班同学讲述上面两则材料的意思。两则材料反映了当时社会的什么现象?

第五, 讨论清朝文字狱与文化专制的影响。

3. 微课学习、史料实证、论从史出, 提升学习能力

案例3 闭关锁国政策

(1) 教师录制微课, 制作学习任务单:

第一, 清朝前期实行的是怎样的对外政策?

第二, 清朝统治者为什么要推行这种政策?

第三, 这种政策的具体表现有哪些?

第四, 这种政策对中国产生了怎样的影响?

第五, 对比明朝郑和下西洋和这种政策带来的不同结局, 谈谈你从中得到的启示。

(2) 学生观看微课，自主完成学习任务单，在小组交流的基础上展示学习成果。

(3) 教师小结提升：通过对比，我们更深切地感到，清朝前期，中国因闭关锁国与世隔绝，既看不到世界形势的变化，也不能及时地学习国外先进的科学知识和生产技术，于是，曾经以四大发明而闻名于世、推动过世界前进的中国落后了，且和西方的差距日益拉大。1840年，英国殖民者用鸦片打开了中国的大门。从此，中国人民开始在屈辱中不断地抗争，苦苦地维护着民族的尊严。正是基于这段惨痛的历史教训，中国必须坚持对外开放的政策，改革开放才是强国之路。

四、板书设计

第20课 清朝君主专制的强化

一、军机处的设立

1. 原因：议政王大臣会议限制了君权

2. 作用：加强了君主专制

二、文字狱与文化专制政策

1. 目的：加强思想、文化控制

2. 影响：禁锢思想，摧残文化，阻碍思想、文化的发展

三、不断加剧的社会矛盾

1. 贪腐之风在官场、军队蔓延

2. 社会贫富分化日益严重

四、闭关锁国政策

1. 原因：自然经济、传统观念、防范外来侵略

2. 表现：禁海政策、四口通商、一口通商——严格限制对外贸易

3. 影响：消极自卫、逐渐落伍

五、问题解答

1. 材料研读

想一想：军机处的作用是什么？它的设立为什么强化了君主专制？

作用是辅助皇帝处理政务。军政大事完全由皇帝裁决，军机大臣只是跪在地上记录，然后照皇帝的旨意拟写成文，经皇帝审阅同意后传达给中央各部和地方机构去执行。军机处的设立使议政王大臣会议、内阁成为虚设机构。这样，全国的军政大权完全集中于皇帝一人之手，君主专制极端强化。

2. 问题思考

(1) 想一想：吏治的腐败会对社会造成什么影响？

从历史上看，吏治的腐败，一方面会导致行政效率降低、国家财政紧张、社会矛盾尖锐、社会危机加剧，另一方面会造成社会风气败坏。

(2) 想一想：闭关锁国的政策是否能够抵御外国的侵略？这一政策对中国的发展有什么重要的影响？

作为一种消极被动的防御政策，闭关锁国不可能也没有阻挡西方坚船利炮的殖民侵略。

闭关锁国政策虽然保护了自然经济免遭外来冲击，对西方殖民者的入侵也曾起了一定的防御作用，但它限制了航海事业的发展，导致中国丧失了对外贸易的主动权，而且它限制了中外文化的交流，妨碍中国掌握世界先进的思想文化和科学技术知识，使中国逐渐落伍于世界历史的发展进程。

3. 课后活动

(1) 想一想：为什么写了这样诗句的人就要被下大狱呢？文字狱对思想和文化造成什么样的后果？

这些诗句大都有“明”或“清”等字眼。清朝统治者疑神疑鬼，捕风捉影，硬是认为“明”暗指“明朝”，“清”影射“清朝”，认为这些诗句说明了诗人怀念明朝、不满清朝，要“反清复明”，便把他们下大狱。

文字狱禁锢了人们的思想，严重阻碍了思想、学术的发展和社会的进步。

(2) 清朝时，社会上流传有“三年清知府，十万雪花银”的民谣。说一说：这一民谣是什么意思？它反映出了什么样的社会状况？

“三年清知府，十万雪花银”的说法最早出现在宋朝，并在明朝的话本中多有出现。句中的“清”，非为“清朝”之“清”，而为“清廉”之“清”。此谚又作“一任清知府，十万雪花银”，原意是：即使是不贪赃枉法的清廉知府，一任三年下来，仅靠各项陋规，也有十万两银子的进项。后来含义扩大为：即使是为政清廉的官员，也要捞上成千上万两银子，至于贪官就更不用说了。

这反映了清朝官场昏暗，官吏贪腐现象严重。

六、课堂活动与学业评价建议

1. 课堂活动建议

新课学完后，可以布置一个主题辩论活动。

闭关政策是清朝统治者执行的基本国策，对于它的评价众说纷纭。

学术观点：

胡适等人认为：闭关政策起到了“民族自卫的作用”。清政府实行的禁海政策，有意

防止自己的臣民与外人接触，但客观上有利于维护国家主权，阻止外国侵略阴谋得逞。

胡庸庸等人认为：闭关政策是一种封建主义的对内对外政策，在政治、经济、文化上带有与世隔绝的盲目排外立场。它妨碍了中国人学习世界先进的思想文化和科学技术，维护专制统治，对国家和民族有百害而无一利。

戴逸等人认为：闭关政策是为封建统治阶级服务的，阻碍了中国社会的发展，但在客观上阻止了外国资本主义的侵略，实际上成为弱者对抗强者的一种自卫手段。

主题材料：

材料一

马夏尔尼是英国18世纪政治家、杰出的外交家，是欧洲众多崇拜中国的“中国迷”中的一员。1793年，以庆贺乾隆八十寿辰为名出使中国，建议中国对西方商业开放，他还提出“于舟山附近指定一小岛，在广州附近辟一地，为英商停泊、居留、存放货物之所”。乾隆帝听后严词拒绝，说了这样一句话：“天朝物产丰盈，无所不有，原不藉（借）外夷货物以通有无。”这次失败的访问，改变了马夏尔尼以及整个欧洲对待中国的态度。马夏尔尼说，“清王朝是封建闭关社会的典型，最终它将重新堕落到野蛮和贫困的状态”。

材料二

南洋海禁之前，福建、广东一带的人民靠对外贸易生活，生活富足，社会安定。清初实行严厉的海禁，规定：出海商船所带的货物不能超过500石，只准带铁锅1口，每人只许带铁斧1把……；外商不得在广州自由出入……凡外来的一切人员、船只、货物及纳税等事宜皆由政府委派的人员担保……海禁之后，人民生计阻断，许多以海外贸易为生的商人和渔民破产。清朝严格限制贸易。上海大商人张元隆曾经广买船只，设想打造远洋船100艘与外国商船竞争，但江苏巡抚诬陷他结交海盗，下了大狱，并且严刑逼供，毙毙贸易船户12人。

材料三

明朝以前，中国是当时世界经济、科学最发达的国家。但是，到1840年鸦片战争爆发时为止，中国人均粮食仅有200千克左右，美国已接近1000千克；中国年产铁约20000吨，不及法国的1/10，不及英国的1/40。中国的造船和航海业长期以来一直领先于世界，在清代也迅速衰落下去。往日出没于东南亚海面的中国船队，随之销声匿迹，为西方国家的船队所取代。中国的科学技术，在明朝中后期与西方相比仍互有长短，但到1840年已全面落后于西方了。

参照上述评价，结合材料和教材内容，进行辩论。

辩题：闭关锁国政策的影响

正方：清朝闭关锁国政策利大于弊

反方：清朝闭关锁国政策弊大于利

正方：闭关锁国政策利大于弊	反方：闭关锁国政策弊大于利
1. 2. 3.	1. 2. 3.

2. 学业评价建议

评价目标：学生参与辩论活动，讨论闭关锁国政策的影响，加深对清朝前期中国历史发展趋势的认识。

评价方法：自评与他评相结合。

评价过程：学生可以参加正方、反方的分组活动，搜集资料，推选辩手，参与辩论活动；辩论结束，由学生、老师共同选出表现优秀的资料搜集者、辩手和活动组织者。

评价总结：评价要侧重于两个方面。一是看学生能否围绕辩题搜集资料，能否初步辨别资料的可靠性；二是看学生在参与活动中的主动性与小组合作能力。

七、教学资源

1. 资料与注释

议政王大臣会议

努尔哈赤创建后金之初，由其子侄等宗室贵族贝勒共同议决军国大事，这就是议政王大臣会议的雏形。旗制创建之后，置议政大臣五人、理事大臣十人，与诸贝勒每五日朝集一次，协议国政。天命六年（1621年），努尔哈赤又命四大和硕贝勒按月分值，当值之人掌国中一切机务。后又令八旗旗主即八大贝勒“共治国政”，设八大臣加以辅佐，称议政大臣。至天聪年间（1627—1636年），宗室贵族中受封贝勒者和八旗总管旗务的固山额真均充为议政成员。崇德元年（1636年），皇太极将旗主全部封王，又担心其权势扩张，因此逐步提高议政大臣的地位，令每旗另设议政大臣三名。崇德二年（1637年），以宗室贵族中的王、八旗固山额真和议政大臣共同议政的形式固定下来，即“议政王大臣会议”，又称“议政王、贝勒、大臣会议”，并确立了作为中央辅政机构的地位。议政王大臣都由满臣充任，拥有很大权力，因此一些满洲贵族借此压制皇权，清初屡屡出现大臣专横擅权的局面。虽然顺治帝曾将议政王大臣会议加以扩大，先后任命非满洲的范文程、安达礼、宁完我为议政大臣，但仍然没有撼动满洲贵族操控实权的局面。

议政王大臣权力的盛衰

材料

国初定制，设议政王大臣数员，皆以满臣充之。凡军国重务不由阁臣票发^①者，皆交议政大臣会议。每朝期^②坐中左门^③外会议，如坐朝^④仪。雍正中设立军机处，议政之权遂微，然犹存其名，以为满大臣兼衔。乾隆壬子^⑤，纯皇帝^⑥特旨裁之。

——〔清〕昭槿《嘯亭杂录》卷四《议政大臣》

【注释】①票发：票拟批发。清时各处本章凡经内阁者，由阁臣预拟批答之词，书于票签，进候钦定，谓之票拟。②朝期：常朝之期。清制每月逢五为常朝之期。届时皇帝登太和殿升座，王公百官行三跪九叩礼，然后皇帝乘舆还宫。③中左门：清宫内的门，在太和殿左旁。④坐朝：常朝时皇帝若不登殿，则王公列坐于太和门外，百官列坐于午门外，内务府官列坐于右翼门外，移时乃退，谓之坐朝。“如坐朝仪”指像天子坐朝听政的样子，这是批评议政王大臣僭越。⑤乾隆壬子：即乾隆五十七年，1792年。⑥纯皇帝：即高宗乾隆皇帝，他去世后的谥号是“法天隆运至诚先觉体元立极敷文奋武钦明孝慈神圣纯皇帝”。

【解读】昭槿所作《嘯亭杂录》是了解清朝历史的重要参考资料。

这条材料概述了议政王大臣会议从顶尖级的权力机构到最后被撤销的过程。清朝入关之前，设议政王大臣，皆由满洲宗亲贵族充任，对军国大政有直接处置权。入关之后设置的内阁，名义上是最高的中央政治机构，但实际上军国大事的决策权掌控在议政王大臣会议的手中。议政王大臣会议的形式，与皇帝独揽大权的要求相抵触，越来越不能适应对广大汉族实行有效统治的需要。因此雍正时设立军机处，将决策国政的大权紧握在皇帝自己手中，议政王大臣会议的权力逐渐衰微，但仍保存着其官职作为满洲大臣的兼衔。乾隆时将其裁撤。

康熙皇帝始设南书房

材料

（康熙十六年^①十月）癸亥，谕大学士等曰：“朕不时观书写字，近侍内并无博学善书者，以致讲论不能应对。今欲于翰林^②内选择二员，常侍左右，讲究文义。但伊等各供厥^③职，且住外城，不时宣召，难以即至。著于内城拨给闲房，停其升转，在内侍从数年之后，酌量优用。再如高士奇^④等能书者，亦著选择一二人，同伊等入直。尔衙门满汉大臣会议具奏。”

——《清圣祖仁皇帝实录》卷六十九

【注释】①康熙十六年：1677年。②翰林：皇帝的文学侍从官，唐朝以后始设，明、清改从进士中选拔。③厥：其他的。④高士奇：字澹人，号江村，清代著名学者。康熙十五年（1676年）迁内阁中书，每日为康熙皇帝讲书释疑，评析书画，极受信任。

【解读】这段是康熙皇帝设南书房时的上谕，陈述了增设南书房的原因，以及如何选拔翰林院学士充任等内容。康熙皇帝苦于没有学识渊博之人近侍在旁，可以与其相互讨论

切磋，所以从翰林院学士中选择几人专为陪侍。考虑到他们有其他的职衔并住在外城，宣召不能立即到场，所以安排他们在城内居住，并停止官职的升迁和转任，专职以供选用。但其实这些入值的翰林院学士，实际上是在参与军国机要事务，替皇帝起草谕旨，许多重要的谕旨不再交付内阁草拟，重大政务也不再由议政王大臣会议商讨，从而大大削弱了议政王大臣会议和内阁的权力，将权力集中到皇帝手中。

军机处的设置

材料

军机处本内阁之分局。国初承前明旧制，机务出纳悉关内阁，其军事付议政王大臣议奏。康熙中，谕旨或有令南书房翰林撰拟。是时南书房最为亲切地，如唐翰林学士掌内制也。雍正年间，用兵西北，两路以内阁在太和门外，倻直^①者多虑漏泄事机，始设军需房于隆宗门内，选内阁中书^②之谨密者入直缮写，后名军机处。地近宫廷，便于宣召，为军机大臣者皆亲臣重臣，于是承旨出政皆在于此矣。直庐初仅板屋数间。今（乾隆初年）上特命改建瓦屋，然拟旨犹军机大臣之事。

——〔清〕赵翼《檐曝杂记》卷一《军机处》

【注释】①倻直：官吏执勤。②内阁中书：正七品，掌撰拟、翻译。

【解读】清初承袭明朝旧制，设内阁处理诏令奏议，上传下达，而此时重要政务的决定权掌握在议政王大臣会议的手中。康熙时另设南书房，选拔亲信的翰林院学士入值，分内阁和议政王大臣会议之权，直接承圣意撰拟上谕。雍正时由于要向西北地区用兵，而内阁并非地处机要，恐泄露军事机密，于是于隆宗门内另设军机处，入值的军机大臣都是皇帝亲信器重之人，军国大事转移到由军机处掌控。

庄氏《明史》案

这是清康熙朝因修史而造成的文字狱。明天启间（1621—1627年）宰辅朱国祯著《皇明史概》，清初其稿本为浙江归安人庄廷钰从其后人处购得，招集一批文人为之增损修饰，并增添了天启、崇禎两朝的相关史事，编成《明史辑略》，冠以己名。庄廷钰死后，其父为之刊行。书中有“建夷”“夷寇”等词，并涉及李成梁与建州卫以及明末抗清的事迹，触犯清廷忌讳。浙人购得其书，多持之以恐吓敲诈庄氏。康熙二年（1663年），革职归安知县吴之荣图谋复官，以其犯忌之处将其告发。庄氏以重金贿赂查办官员，得免于罪，并改去书中忌讳之辞，重加刊刻。吴之荣再购得初刻本呈于朝廷，史狱顿起。当时庄廷钰已死，仍被剖棺戮尸，家属18人均被处以极刑。凡作序、校补、刻印、售书、买书者，乃至当地知府均惨遭杀戮。此案共72人遭株连至死，充军者百余人。后人将记载此次史案的材料辑成《庄氏史案本末》。

和珅

和珅是清满洲正红旗人，钮祜禄氏，字致斋，生员出身，乾隆三十四年（1769年）袭轻车都尉世职，授三等侍卫，受到乾隆皇帝赏识，乾隆四十一年（1776年）授户部侍郎，旋擢军机大臣，在任20余年。和珅历任步军统领，户、兵、吏部尚书，理藩院尚书。后升任文华殿大学士，曾充四库馆、国史馆正总裁。累封至一等公。他精明敏捷，办事干练，善于领会体察乾隆的心意，备受倚重，晚年尤甚，甚至政令诏谕也多由其手书口传。正因如此，他专擅弄权，令各省奏折皆用副折送其先阅，敛财不计其数。嘉庆四年（1799年）乾隆皇帝驾崩，嘉庆皇帝历数和珅20大罪，将他赐死，查没其家产。

八旗

八旗是清朝满洲的军事社会组织。明万历二十九年（1601年），努尔哈赤在牛录制的基础上设置黄、白、红、蓝四旗。万历四十三年（1615年），又增编镶黄、镶白、镶红、镶蓝四旗，正式建立八旗之制。皇太极又先后将降附的蒙古人、汉人另编为八旗蒙古和八旗汉军，原设八旗为八旗满洲。入关后，八旗又区分为京师八旗和驻防八旗。顺治八年（1651年），多尔袞死后获罪，正白旗收为皇帝自领，遂以镶黄、正黄、正白三旗为上三旗，其余为下五旗，以辨户籍、官制、兵制及宿卫扈从之等差。八旗实行佐领、参领、旗三级管理体制。凡旗人均隶于各旗佐领之下，政治地位高于州县所属之民。八旗原为集军事、行政、生产职能于一身的组织，尤其八旗兵士骁勇善战，在对抗明末农民起义军等各大战役中占有举足轻重的地位。入关后生产职能日渐缩小，清中期以后军事职能和兵士的战斗力也日趋削弱，原有的尚武精神荡然无存，逐渐只剩下管理旗务的行政职能。

满洲、蒙古、汉军八旗

材料

……其出于特勅而无所因袭者，则我朝八旗之制是也。敬溯国初，先编立四旗，以统人众。寻以归服益广，乃增建为八旗。然犹统满洲、蒙古、汉军之众而合于一也。迨^①其后户口日繁，又编蒙古八旗，设官与满洲等。继编汉军八旗，设官与满洲、蒙古等。合为二十四旗。其制，以旗统人，即以旗统兵。盖凡隶于旗者，皆可以为兵，非如前代有金派、召募、充补之烦，而后收兵之用也。

——《清朝文献通考》卷一百七十九《兵制》

【注释】①迨：等到，达到。

【解读】清朝入关后，为了能够尽快稳定统治，承袭了一些明朝的政治制度和政治机构，如设置内阁等。而八旗制度则是清朝根据满洲实际情况创立的制度。入关前，努尔哈赤先编立四旗统领满洲各部众。后来由于归附者益多，扩建为八旗，并且兼领满洲、蒙古、汉军。后来由于人数日增，又分编蒙古八旗和汉军八旗。八旗制度集军事、行政、生产职能于一身，但主要职能是兵制，旗籍和兵源挂钩，所以有效地避免了以往摊派、招募

和补充兵源的烦琐。

2. 图画说明

军机处外景

军机处值班房所用房舍，在隆宗门外，靠近雍正皇帝寝宫养心殿，位于故宫乾清宫西侧。这是一排红墙根下的板房，东头为侍卫值房，西头为内务府大臣办事处。乾隆时，保留了军机处，对原板房稍加修饰，就成为今天见到的状况。

广州十三行

这幅图画选自《中国历史图鉴》，图中建筑为1730年的广州各国商馆。广州十三行是清政府利用商人管理对外贸易的机构，也叫广州的洋货行。它是经清政府特许设立的对外贸易组织。它垄断对外贸易，统一经营管理，负责承销所有外商进口货物，代外商收购中国出口商品，并负责规定进出口货物价格，还代表清政府征收进口货税和管理外国商人。

3. 学术动态

关于军机处的相关问题

关于军机处的相关问题，是学界争论颇多的焦点。争论主要集中在军机处的设立时间及作用方面。一种意见认为，军需房是军机处的前身，应以军需房的设立作为军机处的始设时间。但军需房的设立时间也存在诸多争议，一些学者如俞炳坤认为是雍正四年（1726年），而以南炳文、季士家为代表的另一些学者则认为雍正四年是军需大臣而不是军需房的设立时间，军需房的设立时间应该是雍正七年（1729年）。以刘子扬、赵志强为代表的学者则认为，军需房不是军机处的前身。军需房作为户部的附属机构是长期存在的，是与军机处不同性质的机构，两者之间不存在传承关系，而军机处的设立时间应当以现存军机处档案的开始时间与乾隆上谕的雍正八年（1730年）为准。

此外，针对以往认为军机处的设立是为了加强中央集权，是针对清初内阁与皇权对立而采取的措施的观点，学术界也提出了不同的看法。高翔认为，皇权与内阁并不对立，内阁正是服务于皇权扩张的需要，军机处的出现并非针对内阁，而是将皇帝独裁制度化，这一权力结构的变化也逐渐给皇权带来了新的异己因素。

4. 参考书目

白寿彝总主编：《中国通史》第十卷，上海人民出版社1996年版。

《中国大百科全书·中国历史》，中国大百科全书出版社1994年版。

宁欣主编：《中国古代史》（下册），北京师范大学出版社2009年版。

张岂之主编：《中国历史·元明清卷》，高等教育出版社2001年版。

白钢主编：《中国政治制度史》，天津人民出版社2002年版。

朱绍侯等主编：《中国古代史》（第五版·下册），福建人民出版社2010年版。

戴逸主编：《简明清史》，中国人民大学出版社2006年版。

李洵等主编：《清代全史》，辽宁人民出版社1991年版。

人教版®

第21课

清朝前期的文学艺术

一、课标解读

1. 内容标准

内容要点：以《红楼梦》和京剧为例，了解清朝文学艺术的成就和特色。

认知提示：理解文学艺术作品是一定时期社会政治、经济的反映。

解读：随着君主专制的强化、商品经济的繁荣和市民文化的兴起，清朝的文学艺术取得很大成就，小说创作大放异彩。《红楼梦》是我国古代最优秀的古典长篇小说，反映了当时的社会生活，表达了人民反抗封建统治、追求自由幸福的思想，展示了晚期封建社会的历史演变，具有很高的艺术水平，在中国乃至世界文学史上占有重要的地位。清代的戏曲剧种有了新的发展，以《长生殿》《桃花扇》为代表的昆曲艺术在清朝前期发展到顶峰；唱腔优美、行当齐全、化妆考究、表演规范的艺术体系——京剧形成并不断创新，成为最主要剧种。此外，盛世局面、集权统治也推动了清朝典籍整理工作。清朝大规模纂修《四库全书》的活动，是对乾隆以前的历代典籍进行的系统整理和全面总结，对文化的传承作出了重要贡献。

2. 教学目标

知识与能力：

了解曹雪芹创作《红楼梦》，知道《红楼梦》的思想内容和创作特色；了解昆曲、京剧的演变历程，知道京剧是“国粹”。

过程与方法：

通过情景再现、阅读小说片段、微课学习、问题探讨等方式，解释《红楼梦》的社会历史意义和京剧的艺术成就，理解文学艺术是一定社会政治、经济的反映。

情感态度与价值观：

通过本课学习，知道从思想主题和艺术表现手法两个方面鉴赏艺术作品，提高鉴赏艺术作品的素养；培育人文主义精神和健康的审美情趣，激发学生对祖国传统文化自豪感。

二、教材分析

1. 知识结构

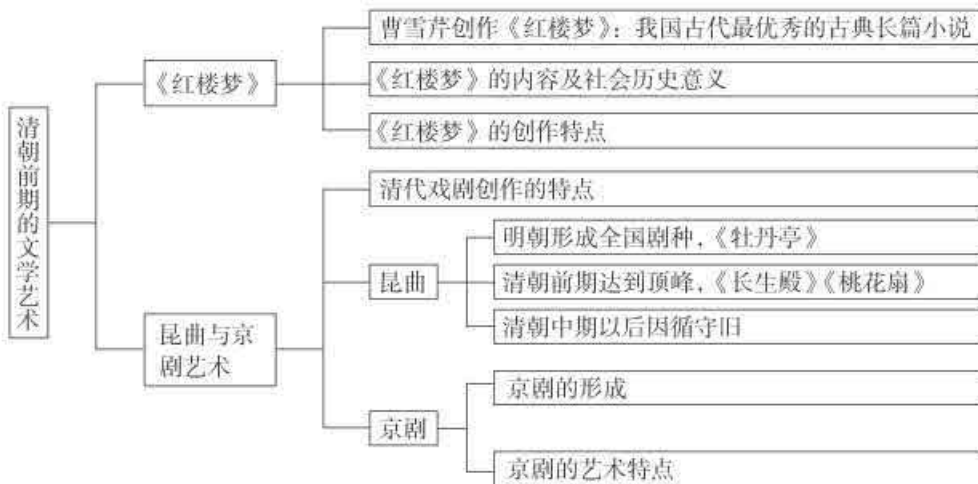

2. 教材内容的内在联系

本课要学习的主要内容包括《红楼梦》、昆曲与京剧艺术。两个子目内容呈并列关系，集中反映了清朝前期文化繁荣。文学是一定社会政治、经济的反映，同时文学的发展、繁荣又是以一定社会政治、经济为基础的。学习清朝前期文学艺术的相关内容，首先要了解清朝前期社会政治和经济发展的状况。

明清时期是我国古代社会的衰落时期。政治上，清朝统治者用40年时间逐步完成了对全国的军事征服，并采取一系列措施巩固统治，将君主专制中央集权逐渐发展到顶峰。在思想文化领域里，采取严厉的控制政策。统治稳固过程中，满洲民众语言、衣食、习俗等迅速汉化，学习汉文、读汉文著作、写作诗文成为风尚。但从康熙末年開始，统治阶级也日益腐朽，人们的不满情绪越来越高涨。在这种背景下，清朝时期出现了不少揭露社会现实和尖锐矛盾的文学艺术作品，反映了封建社会由盛到衰的历史命运。与此同时，经济上，经过几朝的努力，到乾隆年间，社会经济繁荣，出现了盛世局面。伴随着商品经济的发展，城市的兴起、城市平民的增多、印刷业的兴盛，自由买卖的经济形式，使人民反抗压迫、追求自由、摆脱人身束缚的愿望不断增强，文学艺术表现形式多样，市民文化繁荣，适合广大平民阅读欣赏的小说、戏剧迅速发展起来。

此外，清朝前期文学艺术的发展与清朝之前的文学艺术成就密切相关，具有明显的继承性。

3. 本课突破点

【《红楼梦》】

《红楼梦》是本课的重点内容，教材从作者、内容和创作特点三个方面展开叙述。

明清时期是我国古代小说创作的黄金时代，在文学史上，明清小说与唐诗、宋词、元曲齐名。清朝文学成就最为辉煌的当数小说，产生了许多不朽的传世名著，涌现了一些中外闻名的作家。曹雪芹的《红楼梦》、吴敬梓的《儒林外史》和蒲松龄的《聊斋志异》就是其中的杰出代表，代表着中国古代白话小说和文言小说艺术的最高成就。这些小说反映了当时的社会生活，表达了人民反抗封建统治、追求自由幸福的思想，展示了晚期封建社会的历史演变，有很高的艺术水平，在中国乃至世界文学史上占有重要地位。曹雪芹创作、高鹗整理续补的《红楼梦》，以贵族家庭贾府的荣辱兴衰，以及男女主人公贾宝玉、林黛玉的爱情故事为主线，充分展示了清朝社会生活的多个侧面，写作手法精巧纯熟，人物刻画栩栩如生，是中国古代小说中最杰出的巨著，对近现代小说的发展具有深远影响。

教学中，教师可以以“你了解的曹雪芹与《红楼梦》”为话题，启发学生发言，谈谈自己对曹雪芹、《红楼梦》的了解与看法。在此基础上，教师对曹雪芹和《红楼梦》作简单介绍。

《红楼梦》原名《石头记》，创作于乾隆年间，共有120回，前80回为曹雪芹所写。曹雪芹出身于官僚地主家庭，少时享受过锦衣玉食的生活。后来，父亲被免职抄家，迁居北京，过着举家食粥的日子。他在贫病中写下了这部揭露封建社会现实的优秀小说，全书没有完稿就去世了。高鹗续写了后40回，部分保留了曹雪芹的原意。

《红楼梦》的内容，按贾府从盛转衰的过程分为四大部分：

第一部分（前五回）：序幕。这一部分对全书有着纲领性作用。它对全书的主题、主线、副线，以及贾府家事、人丁，四大家族之间的关系和十几个主要人物的性格特点、命运都作过或明或暗的交代。

第二部分（第六回至第五十五回）：贾府的全盛时期。其中第五十四至第五十五回是个转折，由喜转悲，由盛转衰，由荣转枯，第五十四回是全书热闹的顶点，第五十五回便开始急转直下。

第三部分（第五十六回至第一百零四回）：以贾府为代表的四大家族由盛而衰的时期。

第四部分（第一百零五回至第一百二十回）：彻底衰落时期。

《红楼梦》是中国古典小说的顶峰。毛泽东称它是“中国封建社会的百科全书”，还称赞它是“中国的第五大发明”；鲁迅说在《红楼梦》中“传统的思想和写法都打破了”；冯其庸大唱“大哉《红楼梦》，再论一千年”。因此，研究与评价《红楼梦》实际上是与五千年中华文化、与百科知识打交道，是永远研究不完的。据不完全统计，《红楼梦》迄今已有18种文字、60多种译本，在世界各国发行，它是世界文学宝库中第一流的珍品，国外学者把“红学”与“甲骨学”“敦煌学”一起列为关于中国的三门世界性的“显学”，国内也有人把“红学”与《易经》一起称为两门“玄学”；甚至有学者认为，在中国够得

上专业资格的，仅一部《红楼梦》而已。

【昆曲与京剧艺术】

昆曲与京剧艺术是本课的另外一个重点内容，教材首先指出清朝戏剧繁荣，然后分别叙述了昆曲的发展演变和京剧的形成、发展、影响。

由于联系社会现实，反映人民心声，戏剧深受大众喜爱。加上商品经济发展，市民文化繁荣，观看戏剧成为清朝城乡民众一种重要的文化活动。

在学习昆曲和京剧的相关知识后，教师可以采用表格帮助学生归纳整理。在此基础上，突出京剧作为“国粹”的重要地位，并说明传承与弘扬京剧的现实意义。

剧种	主要特色	代表作品	代表人物	地位
昆曲				
京剧				

教学中，教师可以结合教材适当补充一些有关京剧艺术的知识。京剧，戏曲剧种。它形成于北京，流行全国。京剧的产生和发展主要得力于满汉民族的共同创造，是满汉民族交融的丰硕成果。它以徽调、汉调为基础，融合吸收了其他剧种的曲调和表演方法演变而成。自咸丰、同治以来，经程长庚、谭鑫培、梅兰芳等人创立和发展，逐步形成完整的艺术风格和表演体系，对各剧种影响很大，被称为“国剧”。京剧用京胡、二胡、笛子、唢呐等管弦乐器和鼓、板、锣等打击乐器伴奏。京剧角色分为生、旦、净、丑四大行当，各个行当的化妆如头带、脸谱、髯口、服装等都有一定的谱式。京剧的表演艺术，继承了中国古代戏曲歌舞并重的传统，将唱、念、做、打有机地结合起来，形成一套独具特色的艺术体系。它的表演都有一定的程式，采用虚拟性动作，把生活中的事物通过抽象的表演加以艺术的再现，取得虚实结合、形神兼备的效果。但在演出时，京剧主要靠演员的唱、念、做、打吸引观众，演员的表演才是演出成功的关键，所以京剧就形成了以演员为中心的表演体制。以生行为例，自清末民初谭鑫培创立“谭派”以后，又出现了好几个有影响的流派，比如余叔岩创立的余派、言菊朋创立的言派、高庆奎创立的高派、马连良创立的马派等。

三、教学建议和案例

1. 通过观看相关影视资料 and 阅读《红楼梦》原著片段，结合《课后活动》，引导学生探究、总结《红楼梦》的历史价值

案例1 《红楼梦》

播放《红楼梦》电视剧某个片段，学生分组阅读教师课前准备好的《红楼梦》原著2~3个片段。

师：《红楼梦》在思想上、艺术上均取得了巨大的成就，是我国古典小说的高峰。同学们看过电视剧《红楼梦》吗？

生：看过。

师：《红楼梦》讲的什么故事呢？

生：主要是贾宝玉和林黛玉的爱情悲剧。

师：《红楼梦》以贾宝玉和林黛玉的爱情故事为主线，记载了贾、史、王、薛四大封建家族的衰亡。

生：为什么贾宝玉不能娶林黛玉呢？

师：宝玉和黛玉两小无猜，诚挚无瑕的爱情，最终被封建家长贾母斥为“不成体统”，强令宝玉娶了出身富豪、奉守封建礼教、与宝玉格格不入的薛宝钗为妻。可怜痴情的林黛玉，惨死在泪水中，宝玉最终出家为僧。不久，贾府被抄家。薛宝钗也落得个饥寒交迫守活寡的凄惨下场。

《红楼梦》通过贵族青年的爱情悲剧，揭露了哪些社会问题？

生：揭露了封建统治者的种种丑恶现象，鞭挞了封建礼教和封建制度的罪恶，说明了封建统治必然崩溃的历史趋势。

师：《红楼梦》中贾宝玉反对道学，轻视儒家经典、封建伦常，骂科举、八股是“沽名钓誉之阶”等，这些言行表现了他的什么精神呢？

生：反抗精神。

师：同学们能不能结合以上的探讨，总结一下《红楼梦》的历史价值？

2. 微课教学，推动探究学习

案例2 京剧艺术

播放教师课前录制好的微课《国粹京剧》，在微课任务学习单上，教师可以设计如下问题：

- (1) 京剧是怎样形成的？
- (2) 京剧的角色有哪些？
- (3) 京剧有哪些流派？代表大师和作品分别是什么？
- (4) 为什么京剧被称为中国的“国粹”？

分组讨论后学生展示答案。

3. 表格整理, 巩固知识

案例3 课堂小结

清朝前期的文学艺术

领域	代表成就 (作品)	代表人物 (作者)	地位
小说			
戏曲			

四、板书设计

第21课 清朝前期的文学艺术

一、《红楼梦》

1. 曹雪芹创作《红楼梦》
2. 《红楼梦》的内容、社会历史意义
3. 《红楼梦》的创作特点

二、昆曲与京剧艺术

1. 昆曲
2. 京剧: 国粹

五、问题解答

课后活动

(1) 想一想: 人们为什么热衷于《红楼梦》? 这部长篇小说的社会历史意义是什么?

《红楼梦》背景广阔, 结构严谨, 层次清晰, 以贵族家族贾府的兴衰变迁以及男女主人公贾宝玉、林黛玉的爱情故事为主线, 充分展示了清朝社会生活的多个侧面, 写作手法精巧纯熟, 人物刻画栩栩如生, 艺术水平极高, 所以能受到追捧。

《红楼梦》思想性强, 深刻反映了封建社会末期的社会现实和尖锐矛盾, 揭露了统治阶级的奢靡、丑陋, 揭示了封建社会走向衰亡的历史命运, 歌颂了反抗封建礼教、追求个性自由的下层人民的抗争精神, 批判了以专制家长为代表的顽固势力, 具有深刻的社会历史意义。

(2) 清朝的画坛上，活跃在扬州地区的八位画家被称为“扬州八怪”，郑板桥就是其中的一位。查一查：他们的绘画具有怎样的风格？

“扬州八怪”发展明朝徐渭写意画特点，绘画讲究诗、书、画结合，不拘成规，笔墨纵横，自成风格。他们作画，与正统画风格格格不入，因此被称为“八怪”。

六、课堂活动与学业评价建议

1. 课堂活动建议

学完本课后，教师可以提供如下京剧脸谱，尝试让有兴趣的学生说出含义，以加深对京剧的了解。



项羽 (《霸王别姬》)



赵匡胤 (《龙虎斗》)



蒋干 (《群英会》)



赵高 (《宇宙锋》)

2. 学业评价建议

评价目标：了解京剧艺术，认识京剧地位。

评价方法：个人评价与教师评价相结合。

评价过程：有兴趣的学生说明京剧脸谱的含义，其他同学以是否听明白为标准对说明进行评议，最后由教师进行点评。

评价总结：有目的的学生活动，是课堂教学的有益补充与延伸，可以将教学的空间和时间拓展，让学生在生活学习中，从而了解历史。

七、教学资源

1. 资料与注释

清朝小说的地位和特点

明清时期的小说，是中国小说历史发展的黄金时代。明清小说充分显示出它的社会作用和文学价值，它所表现的广阔的社会生活场景、丰硕的艺术创作成果和蕴含的社会政治理想，铸就了中国古典文学最后的辉煌。清朝前期文学成就最大的是小说。它是中国古典小说盛极而衰并向近现代小说转变的时期，阶级矛盾、民族矛盾和思想文化领域里的斗争，深刻地影响了小说的创作。虽有历史、传说等素材作为借鉴，但清代小说多取材于现实生活，在结构、叙述和描写人物各方面较明朝更臻于成熟。清初至乾隆时期是清朝小说发展的全盛时期，乾隆年间产生的《聊斋志异》和《红楼梦》，分别把文言小说和白话小说的创作推向顶峰。

曹雪芹和《红楼梦》

材料一

《红楼梦》始出，家置一编，皆曰此曹雪芹书；而曹雪芹何许人，不尽知也。雪芹名霁，汉军也。其曾祖寅^①，字子清，号楝亭，康熙间名士，累官通政。为织造时，雪芹随任，故繁华声色，阅历者深，然竟坎壈^②半生以死。宗室懋斋（名敦敏^③）、敬亭^④与雪芹善。懋斋诗：“燕市哭歌悲遇合，秦淮风月忆繁华。”敬亭诗：“劝君莫弹食客铗，劝君莫叩富儿门。残杯冷炙有德色，不如著书黄叶村。”两诗画出雪芹矣。

——西清《桦叶述闻》，转引自《骨董琐记全编》

材料二

《红楼梦》小说本名《石头记》，作者相传不一，究未知出自何人，惟书内记雪芹曹先生删改教过。好事者每传抄一部，置庙市中，昂其值得数十金，可谓不胫而走者矣。然原目一百廿卷，今所传只八十卷，殊非全本。即间称有全部者，及检阅仍只八十卷，读者颇以为憾。不佞以是书既有百廿卷之目，岂无全璧？爰为竭力搜罗，自藏书家甚至故纸堆中无不留心，数年以来，仅积有廿余卷。一日偶于鼓担上得十余卷，遂重价购之，欣然翻阅，见其前后起伏，尚属接筭，然漶漫不可收拾。乃同友人细加厘剔，截长补短，抄成全部，复为镌板，以公同好，《红楼梦》全书始至是告成矣。

——程甲本《红楼梦》卷首，《红楼梦序》（朱一玄编《红楼梦资料汇编》）

【注释】①寅：即曹寅，字子清，号荔轩，又号楝亭，满洲正白旗人。康熙时官通政使、江宁织造。著有《楝亭诗钞》八卷、《词钞》一卷。刊有《音韵五种》《楝亭十二种》。②坎壈：困顿，不得志。③敦敏：字子明，号懋斋，清太祖努尔哈赤第十二子英亲王阿济格的五世孙，理事官瑚玠长子，著有《懋斋诗钞》。④敬亭：即敦诚，字敬亭，号松堂，瑚玠次子，敦敏的胞弟，著有《四松堂集》等。

【解读】曹雪芹，名霁，字梦阮，号雪芹，满洲正白旗人。家道殷实、书香世家的背景从小培养了他深厚的文化修养和卓越的艺术才能。雍正初年，曹家受统治阶级内部斗争牵连获罪被抄，从此败落。曹雪芹性情高傲，不入仕途，经历了早年的富贵荣华和后来艰难困苦的巨大反差，思想受到了很大冲击，于晚年贫病交加之时，耗尽十年心血，创作了惊世巨著《红楼梦》，修改五次，可惜还未完稿，年未及五十就去世了。

《红楼梦》，又名《石头记》，是中国最优秀的古典小说。它以贵族家庭中贾宝玉和林黛玉这对封建贵族男女的爱情悲剧故事为主线，描述了贾、史、王、薛四大家族矛盾斗争的兴衰史，展示了宽广的、丰富多彩的历史生活画卷。全书情节复杂，头绪纷繁，但是结构严谨，脉络分明，语言精练生动，人物形象鲜明，具有相当高的艺术水平。《红楼梦》被誉为是对封建社会进行全面批判的百科全书式的著作，揭露了地主阶级贵族集团的荒淫腐败和对劳动人民残酷的压迫剥削，对封建礼教进行了无情的鞭挞，具有深刻的社会意义。它在思想性和艺术性高度统一方面取得的卓越成就，将我国古典现实主义文学推向了高峰。

中国戏剧的产生和发展

中国戏剧产生的源头是先秦时代的“优”，以表演歌舞为主的称“倡优”，以表演戏谑为主的称“俳优”。俳优到晋代发展成为戏剧，称为参军戏，主要由参军、苍鹅两个角色演出。参军戏在唐宋时大为流行，宋时又称为杂剧，不仅增加了新的角色，而且有了演出的脚本。到南宋，南方的杂剧发展为宋元南戏，广泛流行于南方民间，是中国戏曲最早的成熟形式。北方的杂剧发展为元杂剧，对中国戏曲艺术有着深远的影响。明成化、弘治以后，杂剧衰落，其优秀的遗产为传奇所继承，更加丰富多彩，并在明嘉靖至清乾隆年间发展到鼎盛。

昆曲

昆曲，又名昆山腔、昆腔。元末明初昆山人顾坚始创，经明嘉靖时流寓于太仓的魏良辅等人改造，融合了弋阳、海盐诸腔和当地民间曲调，配以笛、管、笙、琵琶、鼓、板、铙等，声调轻柔婉转。此后昆山人梁辰鱼等又继续进行革新，到明万历年间已经从吴中发展到江浙各地，后又传入北京，逐渐成为全国性的剧种。

汤显祖和《牡丹亭》

汤显祖，字义仍，号海若，江西临川人。他自幼好学，博览群书，精通古文诗词，对诸子百家、天文地理、医药卜巫无所不通。汤显祖为人耿直不阿，满腹才华却屡试不第，至明万历十一年（1583年）始中进士，历任南京太常寺博士等职。后来，他因上疏揭露时政弊端，抨击辅臣申时行专横任私而遭贬谪。再后些年，他被劾告归，书斋名“玉茗堂”，家居20年，专意著述，名重一时。他思想上受李贽的影响，文学上反对复古和拘泥

格律，主张表现内心的真实感情。他的著作以《紫钗记》《牡丹亭》《南柯记》《邯郸记》最为著名，合称《临川四梦》或《玉茗堂四梦》。

《牡丹亭》，又名《牡丹亭还魂记》《还魂记》。汤显祖称：“一生四梦，得意处惟在《牡丹》。”此剧内容为南安太守杜宝之女杜丽娘梦遇书生柳梦梅，醒后相思，感伤致死。三年后梦梅养病南安，丽娘复生，结为夫妇。《牡丹亭》通过杜丽娘与柳梦梅之间爱情故事的描写，表达了青年男女追求个性解放、争取爱情婚姻自由的呼声。这部作品不仅在思想上具有一定的进步性，而且文笔清新，语言丰富，对人物的内心描写细致真实，是我国戏曲史上的一部浪漫主义杰作。

洪昇和《长生殿》

洪昇，字昉思，号稗畦，清朝浙江钱塘人。他生于世宦之家，国子监生，康熙七年（1668年）肄业，20年均科举不第。他作《长生殿》传奇，历经10年，三易其稿。《长生殿》于康熙二十七年（1688年）问世后引起轰动，观者如云，名满京城。洪昇后因值国丧时演出而遭斥革下狱，最终醉后失足落水而死。洪昇与孔尚任并称“南洪北孔”。

《长生殿》取材于唐朝诗人白居易的长诗《长恨歌》和元朝剧作家白朴的剧作《梧桐雨》，继承了两者歌颂唐玄宗和贵妃杨玉环之间生死不渝爱情的基本主题，但在艺术构思上作了很大的改变和发展，将爱情和政治相结合，增加了对当时社会政治的描写。唐玄宗李隆基宠幸杨贵妃，任其兄杨国忠为相，政治日益腐朽。安禄山起兵造反，率众进攻京城，唐玄宗仓皇出走，至马嵬坡下，将士哗变，杀死杨国忠，杨玉环被迫自缢。后半部主要写唐玄宗对杨玉环怀念不已，以神话形式写他们二人在天上相会。

孔尚任和《桃花扇》

孔尚任，字聘之，号东塘，清朝山东曲阜人，孔子64代孙。康熙六年（1667年），孔尚任考取秀才，纳捐成为国子监生。康熙二十三年（1684年），圣祖至曲阜祭孔，听其讲经后十分欣赏，授国子监博士，历任户部主事、员外郎等职。康熙三十八年（1699年），孔尚任所著《桃花扇》上演，获得很大成功，但引起清廷不满，孔尚任被免官归故里。孔尚任和洪昇齐名，时称“南洪北孔”。

《桃花扇》借复社文人侯方域和秦淮名妓李香君的爱情故事，反映南明弘光王朝覆亡的历史。剧本形象地刻画明朝灭亡前统治阶层腐化堕落的状态，绝大部分内容是真人真事，作者加入对故事情节的细致描写和对人物感情的刻画，个性鲜明，结构严谨，文辞流畅，具有很高的艺术表现力。《桃花扇》一经上演，立即引起社会的广泛关注，一度轰动剧坛。

徽剧

徽剧，旧名徽调、徽戏，明末清初形成于徽州一带，在南方流传很广。唱腔分徽昆、

吹腔、二黄、西皮等多种。伴奏乐器以徽胡、笛、唢呐为主。角色行当包括末、生、小生、外、旦、贴、净、丑等类。表演火爆热烈，气势豪壮，动作粗犷，尤其擅长武戏，还包括变脸等特技。乾隆五十五年（1790年），三庆、四喜、和春、春台四大徽班先后进京，名动京师。四大徽班各有特色，三庆班以连台本戏见长，四喜班以昆曲剧目闻名，和春班善演武戏，春台班童伶出色，故当时俗称“三庆的轴子，四喜的曲子，和春的把子，春台的孩子”。四大徽班给北京剧坛带来了生气，长期活跃于京师。清道光、咸丰年间，在北京和湖北汉剧等结合，逐渐演变成京剧，宣统年间相继解散。

汉调

汉调，即汉剧，旧称楚调，俗称“二黄”。清中叶形成于湖北境内，流行于湖北各地及豫、湘、陕、川部分地区，有300多年历史。唱腔原以西皮为主要腔调，后来又吸收了二黄。角色分末、净、生、旦等十大行当。伴奏乐器有胡琴、月琴、三弦、鼓板等。剧目以历史故事为内容的本戏为主，兼有少数杂调小戏。早期和徽剧之间相互影响，在发展过程中形成了荆河、襄河、府河、汉河四支流派。清道光、咸丰年间的徽汉合流为京剧的形成奠定了基础。

“扬州八怪”

“扬州八怪”，一般指清乾隆时在扬州卖画的金农、郑燮、罗聘、李鱣、黄慎、李方膺、高翔、汪士慎八位画家。他们讲究诗、书、画结合的整体艺术，不拘成规，自成风格，与正统画风不同，故被称为“八怪”。金农，浙江仁和人，用笔简朴，善用淡墨干笔作花卉小品，画梅造型奇古。罗聘，原籍安徽歙县，后迁居扬州，人物、山水、花果均佳，尤擅“鬼趣图”，以形形色色的鬼态，讽刺社会丑态。李鱣，江苏兴化人，擅水墨山水竹木，笔意躁动，有悍霸之气。黄慎，福建兴化人，居扬州，作画以粗笔挥写，以简驭繁，山水花鸟虫鱼，各得其趣，人物多画乞丐、纤夫、渔民，寥寥数笔，神形兼备。李方膺，江苏南通人，善画花卉虫鸟，画梅尤精，苍老浑古，粗服乱头，不拘绳墨。高翔，江苏甘泉人，所画山水花卉，简练超逸，画梅以疏枝取胜。汪士慎，安徽休宁人，寓居扬州，擅花卉，画梅尤长繁枝，千花万蕊，生意盎然。郑燮，号板桥，江苏兴化人，是“扬州八怪”中最为突出的画家，曾任山东范县、潍县县令，为官清廉，知民疾苦，开仓济贫，罢官后居扬州，以卖画为生。他的画以兰、竹、石为对象，尤精兰、竹。他画的兰、竹，用笔潇洒，体貌疏朗，劲峭多姿。书法以隶体参入行楷，独创一格。他的诗、文，均有特色，有《板桥全集》。

2. 图画说明

《大观园图》(局部)

清朝人创作的《大观园图》，纵137厘米，横362厘米，纸本设色，取材于小说《红楼梦》。大观园是书中主要人物贾宝玉、林黛玉等人活动的重要场所。全图展现了蘅芜苑、凹晶馆、蓼风轩、牡丹亭及凸碧山庄五处不同的建筑及以此为背景的不同人物场景，共绘173人。此图出自清代民间画工之手，近于版画风格，也是研究《红楼梦》的珍贵资料。

3. 学术动态

关于续写《红楼梦》

曾有许多文人雅士提笔续写《红楼梦》，据说多达30余家。目前的120回本《红楼梦》，现代研究者一般认为后40回是高鹗所续，这个版本也得到了不同时代读者的普遍认可。鲁迅先生对高鹗的续书表示充分肯定。被称为“红学大师”的俞平伯先生，早年曾贬低高鹗的续作，但在晚年也对自己长期否定高鹗续作深表遗憾。当然，至今仍有人持全盘否定的态度，如周汝昌评价高鹗的续作是“一派胡言，满嘴梦呓”“坏尾巴”“变了质”。正是在这种观点的影响下，一些人再次提笔补作，但读者普遍反应平平，并不能取代高鹗续作的地位和影响。中国当代作家刘心武也续作了《红楼梦》后28回，效果如何，有待评说。

4. 参考书目

白寿彝总主编：《中国通史》第十卷，上海人民出版社1996年版。

《中国大百科全书·中国历史》，中国大百科全书出版社1994年版。

宁欣主编《中国古代史资料汇编》，北京师范大学出版社2009年版。

张岂之主编：《中国历史·元明清卷》，高等教育出版社2001年版。

戴逸主编：《简明清史》，中国人民大学出版社2006年版。

游国恩等主编：《中国文学史》，人民文学出版社2002年版。

张国风：《中国古代小说史话》，商务印书馆1996年版。

罗宗强、陈洪主编：《中国古代文学发展史》，南开大学出版社2003年版。

秦华生、刘文峰主编：《清代戏曲发展史》，旅游教育出版社2006年版。

俞平伯：《红楼梦研究》，江苏文艺出版社2010年版。

第22课

活动课：中国传统节日的起源

【活动内容】

1. 知道我国主要的传统节日：春节、元宵节、清明节、端午节、中秋节、重阳节等。
2. 了解传统节日的由来和发展：有些节日是适应人类自身发展而出现的，有些节日是农业经济的产物，有些节日具有宗教信仰的色彩。许多传统节日可以追溯到远古时期，商周以后不少节日成为礼俗，变成国家的祭奠仪式。秦汉时期，节日基本成型。魏晋南北朝至隋唐时期，节日的文化内容不断充实。宋元以后，有的节日成为礼仪、娱乐性的活动。
3. 知道传统节日涉及的领域：包括生产活动、衣食住行、礼仪、天文气象、宗教、娱乐等。
4. 正确看待节日文化：中国的节日文化是珍贵的民族文化遗产，是中华文化不可分割的一部分，反映了中华民族的道德观和价值观。了解传统节日，有利于认识和继承中华优秀传统文化。

【活动目标】

知识与能力：

了解春节、清明节、端午节等传统节日的起源与演变，知道中国传统节日的习俗，提高文化素养。

过程与方法：

课前搜集整理：在教师指导下，学生成立研究学习小组、确定研究课题、查阅相关资料。

课中展示探究：学生展示搜集整理的成果；教师引导学生分析、了解相应的历史，感受传统节日承载的文化内涵。

课后拓展提升：课后，教师通过探究活动点评、学习园地交流与节日调查走访等方式，进一步了解节日文化。

教师引导学生采取小组分工合作和自主探究的方式，按上述三个阶段完成学习任务。通过以上活动，提高整理、分析资料的能力，提高沟通和表达能力。

情感态度与价值观:

通过探究中国传统节日的起源,理解中华民族的道德观和价值观,增强民族自豪感;通过分析中国传统节日的内涵,倡导健康的过节方式;通过合作探究,体验合作学习、探究学习的快乐和成就感,培养合作精神。

【活动过程】

一、课前搜集整理

1. 明确活动主题为“探索中国传统节日”

教师简介春节、清明节、端午节等传统节日的由来。师生经过讨论,一起确定小组研究主题。

2. 介绍搜集整理资料的方法

教师引导学生通过小组合作方式搜集资料,建议学生通过调查采访长辈、查阅报刊书籍、上网浏览、听广播、观看影视资料,或者与同学交流节日感受等途径获取资料。教师还要指导学生了解整理资料的方法,如按照时间顺序梳理春节的演变历史,用不同方式呈现节日的文化内涵等。

3. 学生个人或小组合作,按以下几个方面搜集、整理资料:

主题一:传统节日春节、清明节、端午节的起源

- ① 春节的由来和民俗;
- ② 清明节的来历;
- ③ 端午节的起源和相关故事。

主题二:节日习俗和活动的传承与变化

- ① 春节习俗和活动的传承与变化;
- ② 清明节活动的传承与变化;
- ③ 端午节赛龙舟的风俗;
- ④ 了解传统节日的佳肴美食及制作方法。

主题三:传统节日对社会生活的作用

- ① 春节、清明节、端午节等传统节日对今天影响深刻,为什么?
- ② “节日经济”的影响。

4. 资料的呈现方式

可以是文字介绍、系列照片、音像资料、自制网页、手抄报等,鼓励形式多样。

二、课中展示探究

(一) 学生展示学习成果

可根据学生课前搜集、整理资料的情况,请几名同学上台展示探究成果。注意学生展示成果的多样性。

例1：文字介绍类

春节起源：春节，是农历的岁首，另一名称叫过年，是中国最盛大、最热闹、最重要的古老传统节日。自西汉以来，春节的习俗一直延续到今天。春节一般指除夕和正月初一。但在民间，传统意义上的春节是指从腊月初八的腊祭，或腊月二十三或二十四的祭灶，一直到正月十五，其中以除夕和正月初一为高潮。

据记载，春节由冬天祭拜活动发展而来。冬祭是原始社会人们的一种习俗。开始时，冬祭活动没有固定的日期，但一般都是在每年冬天结束时进行。慢慢地，人们在新旧年交替的时候开展庆祝活动。随着时代的变化，冬祭的形式和内容也发生了变化，最终成了一个辞旧迎新的节日，所以人们开始称它为春节。

1911年，孙中山领导了推翻清朝的资产阶级民主革命，1912年中国开始采用世界通用的历法——公历（亦称阳历）。但是，民间仍习惯在农历的正月初一过新年，这天标志着中国农历新年的开始。1914年1月，北京政府内务部在呈文中提出“拟请定阴历元旦为春节”并被批准。由此，传统农历新年岁首在官方意义上正式被易名为“春节”，传统的元旦、新年名称被安置在公历的1月1日这一天。中华人民共和国成立以后，全国统一以公历的1月1日为新年（即元旦），而把农历的正月初一定为春节。每年春节这一天公历的日期是不固定的，它在1月21日和2月22日之间，最早在1月21日，最迟在2月22日。

春节习俗：在千百年的历史发展中，我国形成了一些较为固定的庆贺春节的风俗习惯，其中有许多相传至今。在春节这一传统节日期间，我国的汉族和大多数少数民族都要举行各种庆祝活动。这些活动大多以祭祀神佛、祭奠祖先、除旧布新、迎喜纳福、祈求丰年为主要内容，活动形式丰富多彩，带有浓郁的民族特色。2006年5月20日，“春节”民俗经国务院批准，被列入第一批国家级非物质文化遗产名录。

端午节的起源：关于端午节的由来，说法甚多，诸如纪念屈原说、纪念伍子胥说、纪念曹娥说，还有起于三代夏至节说、恶月恶日驱避说、吴越民族图腾祭之说等。以上各说，各本其源。闻一多《端午考》和《端午的历史教育》列举百余条古籍记载及专家考古考证，认为端午的起源，是中国古代南方吴越民族举行图腾祭的节日，比屈原更早。但千百年来，屈原的爱国精神和感人诗歌已深入人心，故人们“惜而哀之，世论其辞，以相传焉”。因此，纪念屈原之说，影响最广最深，占据主流地位。在民俗文化领域，中国民众把端午节的龙舟竞渡和吃粽子等，都与纪念屈原联系在一起。

例2：表格整理类

表格一 传统节日用品、食品及活动

传统节日	节日饰物与用品	节日饮食物品	仪式庆祝活动
春节	桃符、春联、窗花、门神画、彩笺、花炮、焰火、大红灯笼	年肉、年酒、饺子、年糕、枣糕、馒头、糍粑、全鱼、圆子、安乐菜、春饼、春卷、糖瓜、欢喜团、团圆饭等	腊月二十三“送灶神”、腊月二十四“扫房子”、岁末除尘（除陈）仪式、除夕夜的团圆饭与守岁、拜年仪式
清明节	风筝、空竹、柳圈、柳叶符、清明吊（类似纸幡，插在坟头上）	清明团、面燕、染色鸡蛋、清明茶	悼亡仪式、踏青活动
端午节	龙舟、彩旗、艾虎、蒲剑、扇子、小葫芦、五毒符、五色缕、香囊、健人、天师像、把门猴等	粽子、咸鸭蛋、艾糕、艾酒、蒲酒、雄黄酒、五毒饼	龙舟竞渡、凭吊屈原

表格二 节日习俗的变与不变（传承与演变）

节日	不变（传承）	变（演变）
春节	祖先祭祀、辞旧迎新、重视家族、拜年、贴春联、压岁钱等	春晚、电话拜年、互联网拜年、城市禁限烟花爆竹、微信发红包、礼物变化等
清明节	清明祭祖、踏青郊游、禁火寒食、扫墓上坟、插柳、植树	内容变化：祭奠烈士 形式变化：网上祭奠鲜花追思
端午节	龙舟竞渡、吃粽子、凭吊屈原	女儿回娘家、举办龙舟文化节、小长假旅游等

（二）学生探究节日文化

1. 探究节日习俗的文化内涵

门神，即司门守卫之神，是农历新年贴于门上的一种画作。作为民间信仰的守卫门户的神灵，人们将其贴于门上，用以驱邪避鬼、卫家宅、保平安、助功利、降吉祥等，是深受人们欢迎的守护神。根据史料记载，周朝的时候就已经出现了“祀门”的活动，而且是极为重要的一项典礼。

搜集并欣赏年画图片，结合表格一、表格二，讨论并探究下列问题：

（1）观察春节门神年画的变化，你能得出哪些结论？

学生1：春节门神年画的变化，说明春节习俗随着时代的发展也在不断变化。如元朝门神出现隋唐演义中的人物秦琼、尉迟恭，抗战时期出现八路军和军民合作抵抗日本侵略的画面。

学生2：春节门神年画的变化，说明节日习俗不断适应当时人的需求。好像也有从神到人的变化。

学生3：不同时期的年画门神都反映了老百姓驱邪避鬼、卫家宅、保平安、降吉祥的

新年愿望，表达的是对平安、幸福的向往与追求。

(2) 结合表格一、表格二，你发现中国传统节日共同的主题是什么？

学生1：中国传统节日都有祭祀祖先的内容。

学生2：中国的节日都有仪式，很庄重，也有点沉重。

学生3：中国传统节日都注重在家里过。

学生4：中国传统节日和中国农业社会的生活方式关系很大。

老师：中华民族的传统节日植根于农业社会的文明土壤中，它是农业社会生活节奏与农业时代伦理文化的产物。所以，中华民族传统节日的主题与农业社会的生产生活密切相关。

(3) 从这些主题中，你理解的中华民族的道德观和价值观有哪些？

学生1：重视家庭的作用，尊重祖先、长辈。

学生2：端午节纪念屈原，中国人崇拜伟人，爱国。

学生3：清明节踏青郊游，正是春回大地、万物复苏的时候，说明中国人注意人和自然的关系。

老师：传统节日重视协调天人关系与家庭关系，体现了中华民族崇宗敬祖的观念和尊老、敬老的美德，折射出中华民族祈福攘灾、除旧迎新等求吉心理，是中华民族融汇亲缘感情、增强内聚力的符号，是中华民族传统文化得以传承和民族自我意识得以体现的媒介。

2. 探究传统节日对社会生活的影响

(1) 你最喜欢的传统节日是哪一个？为什么？

小组成员认为，他们最喜欢的传统节日是春节。因为，春节表达了人们对美好生活的愿望，希望和和美、团团圆圆；春节可以和家人一起，四处走亲访友；春节还能拜年、守岁、放鞭炮、贴春联，可以看到舞狮、舞龙灯、剪纸、中国结；春节能吃到饺子、年糕……

学生展示的资料，包括春联、中国结、剪纸、生肖邮票、“福”字等。

(2) 少数民族节日知多少？以蒙古族为例。

搜集的资料表明，蒙古族历来崇尚白色，所以将农历正月称为“白月”，把过年节称作“白节”。蒙古族过年的准备工作，从农历腊月二十三开始。蒙古人除了扫除、沐浴、布置蒙古包，让马佩红缨和新鞍，还会着新装，将放有哈达的整只牛、羊献给至亲好友，除夕夜大家要吃手把肉以示合家团圆。初一给长辈拜年一定要在上午，凌晨先向长者敬辞岁酒，再向同辈敬酒，亲朋间互赠哈达，恭贺新年吉祥如意。

(3) “节日经济”的影响

小组成员认为，当今春节长假带动了“节日经济”的发展。春节是中国古老而又最具生命力的节日，同时也是最能带动社会消费和促进经济增长的节日。以前过年，人们满足于吃顿年夜饭、看春晚、穿新衣、放鞭炮，现在人们对过年的需求早已超越物质满足。随

着人群、物资、金融、信息等各方面的流动，文化、旅游、健康消费日益成为春节消费文化的主流，还添加了时髦的“网络”“低碳”新元素，形成以春节民俗文化为核心的“春节经济”。

(4) 了解传统节日的佳肴美食的制作方法。

学生资料介绍饺子：

有一句民谣叫“大寒小寒，吃饺子过年”。元朝以后，饺子即成为汉族过年的必备食品。对崇尚亲情的中国人来说，在除夕夜里，把所有的思念与祝福，都包进那薄薄的饺子皮里。伴随着辞旧迎新的鞭炮，吃着饺子，也包含了对来年美好的期望。

三、课后拓展提升

1. 根据教材《小组合作研究结果展示评价标准》，对各个学习小组进行评价，评选出最佳研究小组，同时指出需要改进的地方。

2. 活动课后，教师把学生作品呈现在教室的“学习园地”，供全班学生进一步观摩、交流。

3. 组织学生走访，探访民俗，进一步感受传统节日对人们现实生活的影响。

【活动评价】

此活动课可以采用两种方式进行。一种是完全探究式，教师课前布置任务，学生在规定时间内按要求完成探究任务，课中进行集中展示。对此类活动的评价，既要看学生是否较好地完成了活动的任务，是否有显性的活动成果，也要看学生是否真正经历了搜集整理资料、小组合作探究与节日调查走访等活动过程。另一种是部分探究式，这种形式既有学生课前、课后活动过程和课中活动成果展示，也有教师在课堂上引导学生对活动内容进行深入的分析与探究。对此类活动的评价，除以上要求外，还要注意观察学生课堂上的表现，如是否结合自己的探究活动列举例证、提供论据、对问题展开分析阐释等。

【思路说明】

关于节日的起源与发展演变，教材进行了概要说明，这为我们开展探究活动提供了角度和思路。

关于正确评价传统节日、理解传统节日反映的道德观和价值观，由于学生对传统节日的感受和理解不多、不深，建议教师提供材料，结合学生搜集整理的资料以及学生有关节日的见闻和体验，通过小组讨论探究、教师分析启发共同完成。

本活动的进行，形式、思路可以多样。对此，教材建议依节日起源、节日习俗和传统节日对社会生活的作用分组展开探究；而上述活动，主要是依传统节日的文化内涵和传统节日对今天生活的影响等专题逐层展开。还有一种形式，就是教师借助网络资源、师生教学案例，以“和老外聊中国节”为话题，按节日起源、节日习俗、节日变化等板块推进教

学活动。这种形式，虽然不是教材要求的分组搜集资料、全班交流讨论，但课堂气氛轻松活跃，效果好。本活动的开展，可以配合第3课和第12课的教学内容进行。此外，教师还可根据本地域、本民族的特点开展传统节日探究活动。

人教版®

